

# GETTING STARTED? EASY.



ZTE7101PZ

<b>DA</b>	<b>Brugsanvisning</b>	2
	Tørretumbler	
<b>FI</b>	<b>Käyttöohje</b>	17
	Kuivausrumpu	
<b>NO</b>	<b>Bruksanvisning</b>	32
	Tørketrommel	
<b>SV</b>	<b>Bruksanvisning</b>	47
	Torktumlare	

# ZANUSSI

## **OPLYSNINGER OM SIKKERHED**

---

Læs brugsanvisningen grundigt, før du påbegynder installationen og ibrugtagningen af dette apparat. Producenten påtager sig intet ansvar for eventuelle skader, der er resultatet af forkert installation eller brug. Opbevar altid brugsanvisningen på et sikkert og tilgængeligt sted til senere opslag.

## **SIKKERHED FOR BØRN OG ANDRE UDSATTE PERSONER**



### **ADVARSEL!**

Risiko for kvælning, personskade eller permanent invaliditet.

- Apparatet kan bruges af børn fra 8 år og opefter samt af personer med nedsat fysisk, sensorisk eller psykisk funktionsevne, eller som mangler den nødvendige erfaring eller viden, hvis de er under opsyn eller er blevet instrueret i at bruge apparatet på en sikker måde samt forstår de medfølgende farer.
- Børn mellem 3 og 8 år og personer med omfattende og komplekst handicap skal holdes på afstand af apparatet, medmindre de overvåges konstant.
- Børn på under 3 år skal holdes på afstand af apparatet, med mindre de overvåges konstant.
- Børn må ikke lege med apparatet.
- Opbevar al emballage utilgængeligt for børn, og bortskaf det korrekt.
- Opbevar vaskemidler utilgængeligt for børn.
- Lad ikke børn og husdyr komme tæt på maskinen, mens lågen er åben.
- Hvis apparatet har en børnesikring, skal den aktiveres.
- Børn må ikke udføre rengøring og vedligeholdelse på apparatet uden opsyn.

## **GENERELT OM SIKKERHED**

- Apparatets specifikationer må ikke ændres.
- Hvis tørretumbleren stilles oven på en vaskemaskine, skal stablesættet anvendes. Stablesættet, der kan fås hos din

- autoriserede forhandler, må kun bruges med det apparat, der er angivet i vejledningen, som fulgte med tilbehøret. Læs den omhyggeligt inden installation (se installationsbrochuren).
- Installér ikke apparatet bag en dør, der kan låses, en skydedør eller en dør med et hængsel på den modsatte side, der ville forhindre apparatets låge i at åbne helt.
  - Ventilationsåbningen i bunden må ikke tildækkes af et gulvtæppe, måtte eller anden gulvbelægning.
  - **ADVARSEL:** Apparatet må ikke forsynes gennem en ekstern kontaktnordning, som f.eks. en timer, eller være sluttet til et kredsløb, der regelmæssigt tændes og slukkes af et forsyningsværk.
  - Sæt først netstikket i stikkontakten ved installationens afslutning. Sørg for, at der er adgang til elstikket efter installationen.
  - Sørg for god ventilation i rummet, hvor apparatet er installeret, så der ikke kan dannes gasser i rummet fra andre apparater, der bruger gas eller andre brændstoffer, herunder åbne ildsteder.
  - Udblæsningsluft må ikke blive sendt ud i et aftræksrør, der bruges til udblæsningsgasser fra apparater, der bruger gas eller andre brændstoffer.
  - Hvis strømforsyningskablet er beskadiget, skal det af sikkerhedsmæssige grunde udskiftes af producenten, et autoriseret servicecenter eller en tekniker for at undgå elektrisk stød.
  - Undlad at overskride den maksimale fyldning på 7 kg (se kapitlet "Programtabel").
  - Brug ikke apparatet, hvis tøj har været tilsmudset med industrikemikalier.
  - Tør fnug eller rester fra emballage væk, der har ophobet sig omkring apparatet.
  - Brug ikke maskinen uden et filter. Rengør fnugfilteret inden og efter hver brug.
  - Tør ikke uvasket tøj i tørretumbleren.
  - Hvis tøjet er tilsmudset med substanser som for eksempel madolie, acetone, alkohol, benzin, petroleum, pletfjerner,

terpentin, voks og voksfjerner, skal det vaskes i varmt vand tilsat ekstra vaskemiddel, før det tørres i tørretumbleren.

- Genstande som skumgummi (latexgummi), badehætter, vandtætte tekstiler, ting med gummibagside og tøj eller puder forsynet med skumgummiindlæg må ikke tørres i tørretumbleren.
- Skyllemidler eller lignende produkter må kun bruges som angivet i vejledningen fra produktets producent.
- Fjern alle genstande fra tøjet, som kunne være en kilde til antændelse, f.eks. lightere eller tændstikker.
- **ADVARSEL:** Stands aldrig tørretumbleren, før tørreprogrammet er helt slut, medmindre alt tøjet hurtigt tages ud og breddes ud, så varmen kan slippe væk.
- Sluk for apparatet, og tag netstikket ud af kontakten inden nogen som helst form for vedligeholdelse.

## SIKKERHEDSANVISNINGER

---

### INSTALLATION

- Fjern al emballagen.
- Undlad at installere eller bruge et beskudiget apparat.
- Følg installationsvejledningen, der følger med apparatet.
- Vær altid forsigtig, når du flytter apparatet, da det er tungt. Brug altid sikkerhedshandsker og lukket fodtøj.
- Stil eller brug ikke apparatet et sted, hvor temperaturen kan komme under 5 °C eller over 35 °C.
- Gulvarealet, hvorpå apparatet skal installeres, skal være fladt, stabilt, varmebestandigt og rent.
- Sørg for, at der er luftcirkulation mellem apparatet og gulvet.
- Hold altid apparatet lodret, når det flyttes.
- Apparatets bagside skal anbringes mod en væg.
- Når apparatet står i den endelige position, kontrolleres det, at det er korrekt i vater. Skru benene op og ned i overensstemmelse hermed.

### TILSLUTNING, EL



**ADVARSEL!** Risiko for brand og elektrisk stød.

- Apparatet skal tilsluttes strøm m/jord, jvf. Stærkstrømsreglementet.

- Sørg for, at parametrene på typeskiltet er kompatible med de elektriske data for strømforsyningen.
- Brug altid en korrekt monteret lovlig stikkontakt.
- Brug ikke adaptere til flere stik og forlængerledninger.
- Undgå at slukke for apparatet ved at trække i netledningen. Tag altid selve netstikket ud af kontakten.
- Undgå at berøre netledningen eller netstikket, hvis du har våde hænder.
- Apparatet er i overensstemmelse med EU-direktiverne.

### BRUG



**ADVARSEL!** Risiko for personskade, elektrisk stød, brand, forbrændinger eller skade på apparatet.

- Dette apparat er kun til husholdningsbrug.
- Tør ikke beskadigede (iturevne, trevlede) genstande, som indeholder polstring eller fyld.
- Tør kun stoffer, som er egnet til tørring i tørretumbler. Følg instruktionerne på stofmærket.
- Hvis du har vasket dit vasketøj med en pletfjerner, skal du starte et ekstra skylleprogram, inden du starter tørretumbleren.
- Undlad at drikke eller tilberede mad med kondensvand/destilleret vand. Det kan føre til

sundhedsproblemer for såvel mennesker som dyr.

- Undgå at sidde eller stå på apparatets åbne låge.
- Tør ikke dryppende vådt tøj i en tørretumbler.

## VEDLIGEHOLDELSE OG RENGØRING



**ADVARSEL!** Risiko for skader på mennesker eller apparat.

- Undlad at bruge højtryksrensere eller damp til at rengøre apparatet.
- Rengør apparatet med en fugtig, blød klud. Brug kun et neutralt rengøringsmiddel. Brug ikke slibende midler, skuresvampe, opløsningsmidler eller metalgenstande.

## INSTALLATION

### UDPAKNING



**FORSIGTIG!** Inden ibrugtagning skal al transportemballage fjernes.

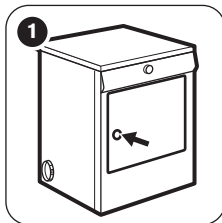

**1** Åbn lugen.

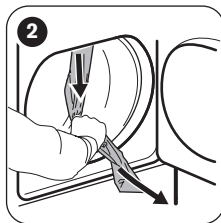

**2** Træk klæbestrimlerne af, der sidder øverst på tromlen indvendigt i maskinen.



**3** Fjern slangefolie og flamingofyld fra maskinen.

### AFTRÆKSSLANGE



Mht. selve aftrækket: Hvis du har besluttet at have en fast rist i væggen eller vinduet, kan du normalt finde de nødvendige fittings i et lokalt byggemarked, hvor du også kan få råd om installationen.



Sørg for, at aftrækslængden er mindre end 2 m, og at den højst har 2 bøjninger.

### BORTSKAFFELSE



**ADVARSEL!** Risiko for personskade eller kvælning.

- Tag stikket ud af kontakten og kobl det fra vandforsyningen.
- Klip netledningen af tæt ved apparatet og bortskaft den.
- Fjern lågelåsen for at forhindre, at børn og kæledyr bliver fanget i tromlen.
- Bortskaft apparatet i overensstemmelse med lokale krav til bortskaffelse af affald af elektrisk og elektronisk udstyr (WEEE).



**ADVARSEL!** Det er vigtigt, at aftrækslangen ikke tilsluttes til f.eks. en emhætte, en skorsten eller et afgangsrør til en kedel eller lignende udstyr, der bruger brændsel.

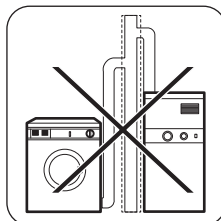

Bemærk, at for at undgå kondensproblemer er det afgørende, at tørretumbleren forsynes med en bøjelig slange, der kan lede dens "udstødning" væk, i hvert fald bort fra køkkenmodulerne. For at undgå, at maskinen bliver overophedet, er det vigtigt, at dampen kan slippe uhindret væk. Hvis en slange er fast monteret til en ydervæg eller et loft, skal det derfor sikres, at den har en kapacitet på mindst 150 m<sup>3</sup>/time. Undgå, at aftrækslangen kommer i klemme, hvis tørretumbleren monteres ved siden af køkkenmoduler. Hvis slangen er mere eller mindre klemt sammen, nedsættes tumblerens tørrekapacitet, så tøjet er længere om at tørre, og maskinen bruger mere strøm. Hvis slangen er klemt helt sammen, kan det medføre, at apparatets sikkerhedsafbryder udløses. Når tørretumbleren er i drift, må temperaturen i rummet ikke være under +5°C eller over +35°C, da dette kan påvirke apparatets funktion.

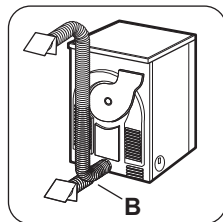

Der er 3 ventilationsåbninger: I venstre side, i højre side og på bagsiden.



Hvis slangen er lang, og rumtemperaturen er lav, kan fugten kondenseres til vand i slangen. Dette sker normalt. For at undgå dette vand i slangen, anbefales det at bore et lille hul (dia. 3 mm) på slangens laveste punkt og sætte en lille beholder under den (se illustrationen, punkt **B**).

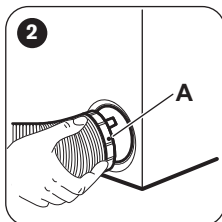
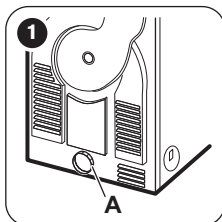

- 1 Træk ringmøtrikken **A** fra ventilationsåbningen på bagsiden.
- 2 Skru ringmøtrikken på slangen, og skub den på plads.
- 3 Ventilationsåbninger, der ikke anvendes, skal forsegles med de medfølgende dæksler.

## VENDING AF LUGE

Lugen kan vendes for at gøre det nemmere at fylde eller tømme tørretumbleren



**ADVARSEL!** Lugen må kun vendes af en autoriseret servicemontør

Kontakt Electrolux Service A/S. Montøren vender lugen på kundens regning

## SPECIELT TILBEHØR

- sammenbygningssæt



Bestilles hos Electrolux Service A/S eller hos din forhandler

For at gøre det muligt at montere tørretumbleren oven på en vaskemaskine, der fyldes forfra med en dybde mellem 48 og 60 cm. Læs omhyggeligt de anvisninger, der følger med sættet.

# NEM START

## PRODUKTBESKRIVELSE

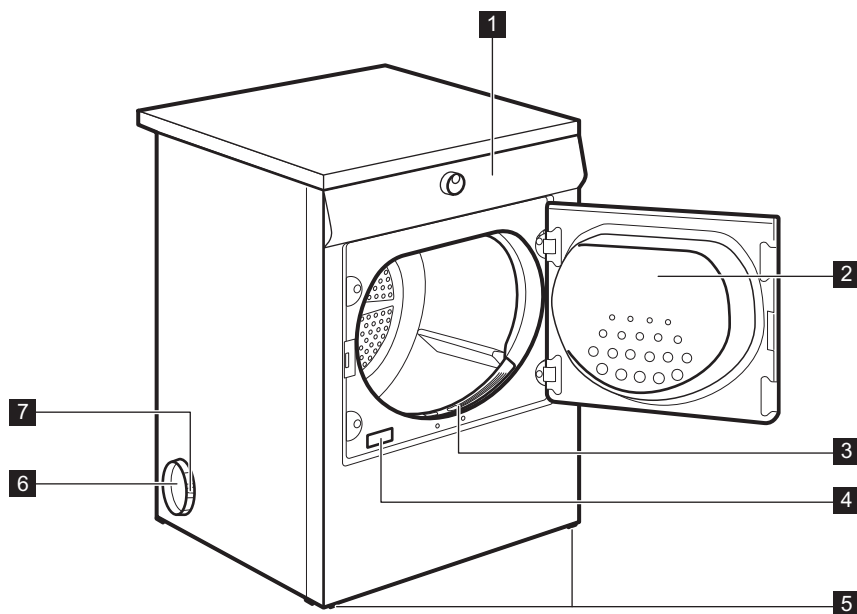

- 1 Betjeningspanel
- 2 Apparatluge
- 3 Fnugfilter
- 4 Mærkeplade
- 5 Justerbare ben

- 6 Udluftninger i side / udluftning bag på maskinen
- 7 Ringmøtrik

## BETJENINGSPANEL

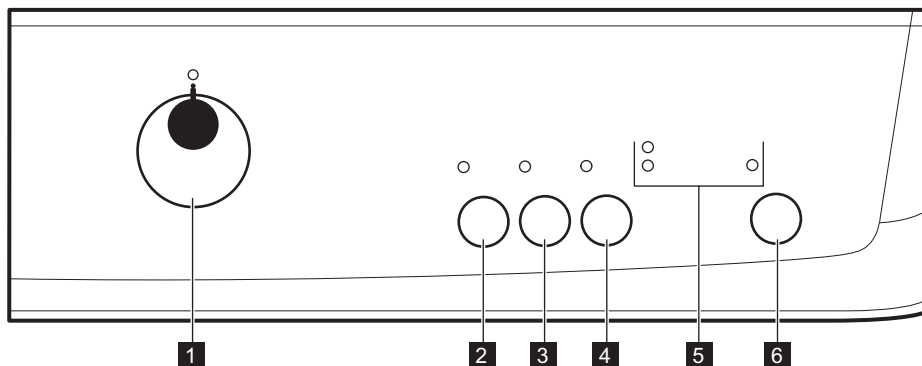

1 Programknap og ⏻ OFF-knap (SLUK)

2 🌀 Finvask-knap









3 📅 Antikrølfase-knap

























4 🔊 Akustisk signal-knap

5 Kontrollamper: Tørring , Slut/Antikrøl →, Filtre 

6 ▶|| Start/Pause-knap

## PROGRAMTABEL

Programmer	Fyldningens art	Fyldning (maks.) <sup>1)</sup> / Stoffets art
 Bomuld		
 Ekstra tørt	Tørhedsgrad: ekstra tørt.	7 kg/ 😊😊
 Meget tørt	Tørhedsgrad: skabstørt +.	7 kg/ 😊😊
 Skabstørt <sup>2)3)</sup>	Tørhedsgrad: skabstørt.	7 kg/ 😊😊
 Damp	Tørhedsgrad: stoffer, som stadigvæk skal stryges.	7 kg/ 😊😊
 Strygetørt <sup>3)</sup>	Tørhedsgrad: egnet til strygning.	7 kg/ 😊😊
 Syntetisk		
 Ekstra tørt	Tørhedsgrad: ekstra tørt.	3 kg/ 😊😊😊
 Skabstørt <sup>3)</sup>	Tørhedsgrad: skabstørt.	3 kg/ 😊😊😊

Programmer	Fyldningens art	Fyldning (maks.) <sup>1)</sup> / Stoffets art
 Strygetørt	Tørhedsgrad: egnet til strygning.	3 kg/   
☆ Speciel		
30'	Tidsprogram til tørring af enkelte stykker tøj.	1kg/   
 Strygelet	Strygelette stoffer, hvor der kun er brug for minimal strygning. Strygeresultaterne kan være forskellige fra en type stof til et andet. Ryst tøjet, inden du lægger det i apparatet. Når programmet er afsluttet, skal tøjet straks fjernes og hænges på en bøjle.	1 kg (eller 5 skjorter)/   
 Blandet	Bomuld og syntetiske stoffer. Program med lav temperatur. Program til finvask med varm luft.	3 kg/   
 Baby	Børnetøjs-programmet er et specialprogram til tørring af små emner og strikbluser, så de er "lige til at tage på".	2kg/   
 Jeans	Fritidstøj, f.eks. jeans, sweatshirts med forskellig stoftykkelse (f.eks. i hals, manchetter og sømme).	7 kg/   
 Genopfriskning	Genopfriskning af tøj efter opbevaring.	1kg

1) Den maksimale vægt henviser til tørt tøj.

2)  Bomuld Skabstørt ECO-programmet er "standard-bomuldsprogrammet" ifølge EU-Kommissionens forordning nr. 392/2012. Det er velegnet til tørring af normalt vådt bomuldstøj, og det er det mest effektive program, hvad angår energiforbrug for tørring af vådt bomuldstøj.

3) **Kun til testinstitutter:** Standardprogrammer til test er angivet i EN 61121-dokumentet.

## TILVALG

### FINVASK

Med dette tilvalg kan du indstille et program til finvask, der har en lav temperatur. Brug dette tilvalg med stoffer, der har symbolet  på stofmærket (f.eks. akryl, viskose).

### ANTIKRØLFASE

Forlænger antikrølfasen (30 minutter) op til 90 minutter ved slutningen af tørringen. Efter tørrefasen roterer tromlen af og til for at forhindre, at tøjet krøller. Tøjet kan tages ud under antikrølfasen.

### AKUSTISK SIGNAL

du kan høre summeren ved:

- programslut
- start og slut af antikrølfasen
- programafbrydelse

Som standard er det akustiske signal altid slået til. Du kan bruge denne funktion til at slå lyden til eller fra.



Du kan aktivere Akustisk signaltilvalget med alle programmer.





## TILVALGSTABEL

Programmer <sup>1)</sup>	 Finvask	 Antikrølfase	 Akustisk signal
 Bomuld			
 Ekstra tørt	■	■	■
 Meget tørt	■	■	■
 Skabstørt	■	■	■
 Damp	■	■	■
 Strygetørt	■	■	■
 Syntetisk			
 Ekstra tørt	■	■	■
 Skabstørt	■	■	■
 Strygetørt	■	■	■
 Speciel			
<b>30'</b>	■	■	■
 Strygelet	■	■	■
 Blandet	■	■	■
 Baby	■	■	■
 Jeans	■	■	■
 Genopfriskning			■

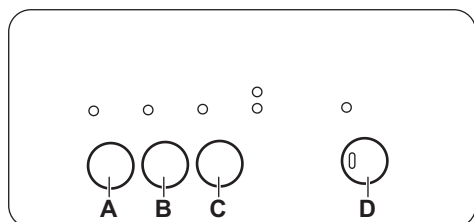
1) Du kan vælge 1 eller flere tilvalg sammen med programmet. Tryk på den relaterede knap for at aktivere eller deaktivere dem.

## INDSTILLINGER



- A.  Finvask-knap
- B.  Antikrølfase-knap
- C.  Akustisk signal-knap
- D.  Start/Pause-knap

## ALARM SLÅET TIL/FRA

For at slå lydsignalerne fra eller til skal du trykke på knapperne (A) og (B) og holde dem nede i ca. 2 sekunder samtidigt.

## REGULERING AF VASKETØJETS RESTERENDE FUGTNIVEAU

Du kan ændre standardindstillingen for vasketøjets resterende fugtniveau:

1. Brug programvælgeren til at vælge program.
2. Vent i ca. 8 sekunder.
3. Tryk samtidigt på knappen (B) og (D) og hold dem nede.

## FØR FØRSTE ANVENDELSE

Inden første ibrugtagning:

- Rengør tørretumblersens tromle med en fugtig klud.

## DAGLIG BRUG

### START ET PROGRAM

1. Forbered vasketøjet, og læg det i apparatet.



**FORSIGTIG!** Sørg for, at vasketøjet ikke sætter sig fast mellem apparatets luge og gummipakningen, når du lukker lugen.

2. Vælg det program og de tilvalg, der passer til vasketøjets type.
3. Tryk på Start/Pause-knappen.

Programmet starter.

### ÆNDRING AF PROGRAM

1. Drej programvælgeren hen på ① OFF
2. Indstil programmet.

### VED PROGRAMSLUT

Når programmet er afsluttet:



- Der udsendes et lydsignal med intervaller (hvis signalfunktionen er tændt).
- Kontrollamperne for →| Slut/Antikrøl og  Filtre tændes.
- Kontrollampen for Start/Pause tændes.

Apparatet bliver ved med at køre med antikrølfasen i ca. 30 minutter til.

Antikrølfasen fjerner folder fra vasketøjet.

Vasketøjet kan fjernes, inden antikrølfasen er afsluttet. Af hensyn til bedre resultater anbefaler vi,

En af disse kontrollamper tændes:

- →| **Slut/Antikrøl** - maksimal tørring af vasketøj
  -  **Tørring** - meget tørt vasketøj
  - →| **Slut/Antikrøl** og  **Tørring** standardtørt vasketøj
4. Tryk gentagne gange på knappen (D), indtil kontrollampen for det korrekte niveau lyser.
  5. For at bekræfte justeringen skal du trykke på knapperne (B) og (D) og holde dem nede i ca. 2 sekunder samtidigt.

- Start et 1 times program med fugtigt vasketøj.

at du tager vasketøjet ud, når fasen er næsten afsluttet eller helt afsluttet.

Når antikrølfasen er afsluttet:

- Start/Pause slukkes.

1. Drej programvælgeren hen på ① OFF
2. Åbn lugen til apparatet.
3. Tag tøjet ud.
4. Luk apparatets luge.



**Rens altid filteret, når programmet er færdigt.**



### STANDBY-FUNKTION

For at mindske energiforbruget deaktiverer denne funktion automatisk apparatet:

- Efter 5 minutter, hvis du ikke starter programmet.
- Efter 5 minutter fra programmets afslutning.

### KONTROLLAMPER





Disse lamper angiver følgende funktioner

- Tørring : Lampen angiver, at tørretumblersen er i gang med et tørreprogram.
- Slut/Antikrøl →|: Denne lampe tændes, når afkølingsfasen er slut, under antikrølfasen, og når programmet er slut.
- Filtre : Denne lampe lyser ved programslut for at minde om, at filtrene skal renses

# RÅD OG TIPS

## FORBEREDELSE AF TØJET

- Luk lynlåsene.
  - Luk for dynebetrækkene.
  - Lad ikke snore eller bånd være løse (f.eks. bånd på forklæder) under tørringen. Bind dem, inden du starter et program.
  - Fjern alle genstande fra lommerne.
  - Vend indersiden ud på genstande med et indvendigt lag lavet af bomuld. Bomuldslaget skal vende udad.
  - Indstil altid det velegnede program for typen af vasketøj.
- Læg ikke lyse og mørke farver sammen.
  - Brug et velegnet program til bomuld, jersey og strik for at reducere krympning.
  - Overskrid ikke den maksimale mængde, der er angivet i programkapitlet, eller som vises på displayet.
  - Tør kun vasketøj, der kan tåle at komme i tørretumbleren. Se vaskeanvisningen.
  - Tør ikke store og små ting sammen. De små ting kan blive fanget inde i de store ting og blive ved med at være våde.

Vaskeanvisning	Beskrivelse
	Vasketøj er velegnet til tørretumbling.
	Vasketøj er velegnet til tørretumbling ved højere temperaturer.
	Vasketøj er kun velegnet til tørretumbling ved lavere temperaturer.
	Vasketøj er ikke velegnet til tørretumbling.

## VEDLIGEHOLDELSE OG RENGØRING

### RENGØRING AF FILTERET

Efter hvert program tændes filter-kontrollampen for at minde om, at filteret skal rengøres.



Filteret samler fnug. Der dannes fnug, når tøjet tørres i tørretumbleren.

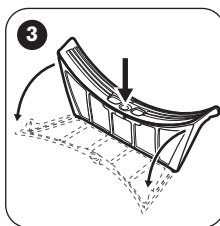
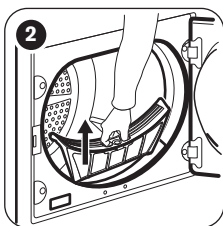
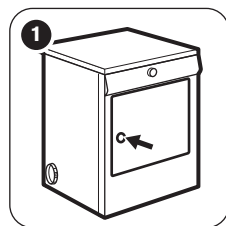

- 1 Åbn lågen.
- 2 Træk filteret ud.
- 3 Åbn filteret
- 4 Rengør filteret med en fugtig hånd.
- 5 Luk filteret.
- 6 Fjern fnug fra filtersoklen. Brug evt. en støvsuger.
- 7 Anbring filteret i filtersoklen.

## RENGØRING AF TROMLE



**ADVARSEL!** Kobl apparatet fra strømforsyningen, før det rengøres.

Brug et almindeligt neutralt vaskemiddel til at rengøre den indvendige overflade af tromlen og tromleløfterne. Tør de rengjorte overflader med en blød klud.



**FORSIGTIG!** Brug ikke skuremidler eller stålsvampe til rengøring af tromlen.

## RENGØRING AF BETJENINGSPANEL OG KABINET

Brug et almindeligt neutralt vaskemiddel til at rengøre betjeningspanelet og kabinettet.

Rengør med en fugtig klud. Tør de rengjorte overflader med en blød klud.



**FORSIGTIG!** Brug ikke møbelrens eller skrappe rengøringsmidler, som kan forårsage korrosion.

## FEJLFINDING

Problem	Mulig årsag
Du kan ikke tænde for apparatet.	Kontrollér, at netstikket er sat rigtigt i stikkontakten.
Programmet starter ikke.	Kontroller sikringerne i husholdningens sikringsboks. Tryk på Start/Pause.
Apparatets luge lukker ikke.	Kontrollér, at apparatets luge er lukket. Sørg for at sætte filteret rigtigt i. Sørg for, at vasketøjet ikke sætter sig fast mellem apparatets luge og gummipakningen.
Displayet viser en lang programvarighed. <sup>1)</sup>	Sørg for, at vasketøjets vægt passer til programmets varighed. Kontrollér, at filteret er rent.
Displayet viser en kort programvarighed.	Tøjet er for vådt. Centrifuger vasketøjet i vaskemaskinen igen. Sørg for, at rumtemperaturen ikke er for varm.
Displayet viser <b>Err</b> <sup>2)</sup> .	Indstil Tørretid- eller Ekstra tørt-programmet. Hvis du ønsker at indstille et nyt program, skal du slukke og tænde for apparatet. Sørg for, at du kan vælge tilvalgene til programmet.
Displayet viser (f.eks. <b>E51</b> ) <sup>2)</sup> .	Sluk, og tænd for apparatet. Start et nyt program. Kontakt det lokale servicecenter, hvis problemet opstår igen.

<sup>1)</sup> Efter maks. 5 timer afsluttes programmet automatisk

<sup>2)</sup> kun tørretumblere med display.

### Hvis tørringen er utilfredsstillende

- Det indstillede program var forkert.
- Filteret er tilstoppet.

- Der var for meget vasketøj i apparatet.
- Tromlen er beskidt.
- Forkert indstilling af ledningssensoren.
- Lufttilførselshullerne er tilstoppede.

## TEKNISKE DATA

Højde x bredde x dybde	850 x 600 x 600 mm (maks. 630 mm)
Maks. dybde, når apparatets luge er åben	1090 mm
Maks. bredde, når apparatets luge er åben	950 mm
Indstillelig højde	850 mm (+ 15 mm - justering af ben)
Tromlens rumfang	108 l
Maksimal fyldning	<b>7 kg</b>
Spænding	230 V
Hyppighed	50 Hz
Lydeffektniveau	66 dB
Effekt i alt	2200 W
Energieffektivitetsklasse	<b>C</b>
Energiforbrug på standardbomuldsprogrammet med den fulde belastning. <sup>1)</sup>	<b>4,25 kWh</b>
Energiforbrug på standardbomuldsprogrammet med den delvise belastning. <sup>2)</sup>	<b>2,35 kWh</b>
Årligt energiforbrug <sup>3)</sup>	510,00 kWh
Strømforgbrug, tændt <sup>4)</sup>	0,90 W
Strømforgbrug, slukket <sup>4)</sup>	0,10 W
Type af anvendelse	Husholdning
Tilladt omgivelsestemperatur	+ 5 °C til + 35 °C
Niveau af beskyttelse mod indtrængen af faste partikler og fugt sikres af beskyttelsesdækslet, undtagen hvor lavspændingsudstyret ikke har beskyttelse mod fugt	<b>IPX4</b>

**1)** Med reference til EN 61121. 7kg bomuld og centrifugeret ved 1000 o/m.

**2)** Med reference til EN 61121. 3,5kg bomuld og centrifugeret ved 1000 o/m.

**3)** Energiforbrug pr. år i kWt, baseret på 160 tørrecykluser i standardprogrammet for bomuld, helt og halvt fyldt op, og forbrugt i sparefunktionerne. Aktuelt energiforbrug pr. cyklus afhænger af, hvordan apparatet bruges (FORORDNING (EU) nr. 392/2012).

**4)** Med henvisning til EN 61121.

Informationen i ovenstående tabel er i overensstemmelse med direktiv 392/2012 til gennemførelse af Europa-Kommissionens forordning 2009/125/EU.

## FORBRUGSVÆRDIER

Program	Centrifugeret ved / resterende fugtighed	Tørretid <sup>1)</sup>	Energiforbrug <sup>2)</sup>
<b>Bomuld Eco 7 kg</b>			
Skabstørt	1400 o/m / 50%	125 min.	3,70 kWh
	1000 o/m / 60%	140 min.	4,25 kWh
Strygetørt	1400 o/m / 50%	100 min.	2,55 kWh
	1000 o/m / 60%	110 min.	3,20 kWh
<b>Bomuld Eco 3,5 kg</b>			
Skabstørt	1400 o/m / 50%	71 min.	2,05 kWh
	1000 o/m / 60%	80 min.	2,35 kWh
<b>Syntetisk 3 kg</b>			
Skabstørt	1200 o/m / 40%	50 min.	1,20 kWh
	800 o/m / 50%	57 min.	1,47 kWh

1) For delvise fyldninger er programtiden kortere, og apparatet bruger mindre energi.

2) Forkert omgivende temperatur og/eller dårligt centrifugeret vasketøj kan forlænge programtiden og øge energiforbruget.

## PRODUKTINFORMATION MED HENVISNING TIL E.U.-LOVGIVNING 1369/2017

Produktinformationsark	
Varemærke	ZANUSSI
Model	ZTE7101PZ, PNC916093385
Nominel kapacitet i kg	7
Aftræks- eller kondensørretumbler	Udluftning
Energieffektivitetsklasse	C
Energiforbrug i kWh/år, baseret på 160 tørrecykluser for normalprogrammet til bomuld ved hel og halv fyldning, og forbruget i laveffekttilstandene. Det faktiske energiforbrug pr. cyklus afhænger af, hvorledes maskinen benyttes.	510,00
Automatisk tørretumbler eller ikke-automatisk tørretumbler	Automatisk
Energiforbrug for normalprogrammet til bomuld ved hel fyldning i kWh	4,25
Energiforbrug for normalprogrammet til bomuld ved halv fyldning i kWh	2,35
Effektforbrug i slukket tilstand i W	0,90

Energiforbrug i left-on tilstand i W	0,10
Varigheden af left on-tilstanden i minutter	10
"Normalprogrammet til bomuld" ved hel og halv fyldning er det normale tørreprogram, som energimærket og databladet henviser til, at dette program er egnet til tørring af normalvådt bomuldstøj, og at det er det mest effektive program med hensyn til energiforbrug for bomuld	
Den vægtede programvarighed for "normalprogrammet til bomuld ved hel og halv fyldning" i minutter	106
Programvarighed for "normalprogrammet til bomuld ved hel fyldning" i minutter	140
Programvarighed for "normalprogrammet til bomuld ved halv fyldning" i minutter	80
Tørreevneklasse på skalaen A (mest effektiv) til G (mindst effektiv)	-
Gennemsnitlig tørreevne for normalprogrammet til bomuld ved hel fyldning som en procent	-
Gennemsnitlig tørreevne for normalprogrammet til bomuld ved halv fyldning som en procent	-
Vægtet tørreevne for "normalprogrammet til bomuld ved hel og halv fyldning"	-
Lydeffektniveau i dB	66
Beregnet til indbygning J/N	Nej

Informationen i ovenstående tabel er i overensstemmelse med direktiv 392/2012 til gennemførelse af Europa-Kommissionens forordning 2009/125/EU.

## MILJØHENSYN

Genbrug materialer med symbolet . Anbring emballagematerialet i passende beholdere til genbrug. Hjælp med at beskytte miljøet og menneskelig sundhed samt at genbruge affald af elektriske og elektroniske apparater. Kasser ikke

apparater, der er mærket med symbolet , sammen med husholdningsaffaldet. Lever produktet tilbage til din lokale genbrugsplads eller kontakt din kommune.

## **TURVALLISUUSTIEDOT**

---

Lue laitteen mukana toimitetut ohjeet ennen tämän laitteen asennuksen ja käytön aloittamista. Valmistaja ei ota vastuuta henkilövahingoista tai vahingoista, jotka aiheutuvat virheellisestä asennuksesta tai käytöstä. Säilytä ohjeita aina varmassa ja helppopääsyisessä paikassa tulevia käyttökertoja varten.

## **LASTEN JA TAITAMATTOMIEN HENKILÖIDEN TURVALLISUUS**



### **VAROITUS!**

Tukehtumis- tai henkilövamman tai pysyvän vammautumisen vaara.

- Vähintään 8 vuotta täyttäneet lapset ja sellaiset henkilöt, joiden fyysiset, sensoriset tai henkiset kyvyt eivät ole tähän riittäviä tai joilla ei ole laitteen tuntemusta tai kokemusta sen käytöstä, saavat käyttää tätä laitetta ainoastaan silloin, kun heidän turvallisuudestaan vastaava henkilö valvoo ja ohjaa heitä käyttämään laitetta turvallisesti ja ymmärtämään sen käyttöön liittyvät vaarat.
- Laite on pidettävä 3-8-vuotiaiden lasten ja erittäin vakavasti liikuntarajoitteisten henkilöiden ulottumattomissa, ellei heitä valvota jatkuvasti.
- Alle 3-vuotiaat lapset tulee pitää kaukana laitteesta, ellei heitä valvota jatkuvasti.
- Älä anna lasten leikkiä laitteella.
- Kaikki pakkaukset tulee pitää lasten ulottumattomissa ja hävittää asianmukaisesti.
- Pidä pesuaineet lasten ulottumattomissa.
- Pidä lapset ja kotieläimet poissa laitteen luota silloin, kun laitteen luukku on auki.
- Jos laitteessa on lapsilukko, se tulee kytkeä päälle.
- Lapset eivät saa puhdistaa laitetta tai suorittaa laitteeseen käyttäjän huoltotoimenpiteitä.

## **YLEISET TURVALLISUUSOHJEET**

- Älä muuta laitteen teknisiä ominaisuuksia.

- Jos kuivausrumpu asennetaan pesukoneen päälle, käytä torniasennussarjaa. Valtuutetulta jälleenmyyjältä saatavilla olevaa asennussarjaa voidaan käyttää vain laitteissa, jotka on määritetty lisävarusteen mukana toimitetuissa ohjeissa. Lue se huolellisesti ennen asennusta (katso asennusopas).
- Älä asenna laitetta lukittavan oven, liukuoven tai vastakkaiselle puolelle kiinnitetyn oven taakse, jossa laitteen ovea ei voida avata kokonaan.
- Pohjan tuuletusaukot eivät saa olla maton tai muun lattiapäällysteen peitossa.
- **VAROITUS:** Laitteeseen ei saa liittää ulkoista kytkintä, kuten ajastinta, eikä sitä saa liittää virtapiiriin, jonka sähkölaitos säännöllisin väliajoin kytkee päälle/pois päältä.
- Kytke pistoke pistorasiaan vasta asennuksen jälkeen. Varmista, että laitteen verkkovirtakytkentä on hyvin ulottuvilla laitteen asennuksen jälkeen.
- Varmista, että huoneen ilmanvaihto on hyvä. Muiden kaasulla tai polttoaineilla toimivien laitteiden tai avotulien kehittämät höyryt tai savu eivät saa päästä tilaan ilmastointikanavien kautta.
- Poistoilmaa ei saa poistaa hormiin, jota käytetään kaasulla tai muilla polttoaineilla toimivien laitteiden höyryn poistamiseen.
- Jos virtajohto vaurioituu, sen saa sähkövaaran välttämiseksi vaihtaa vain valmistaja, valtuutettu huoltoliike tai vastaava ammattitaitoinen henkilö.
- Maksimitäyttömäärää 7 kg ei saa ylittää (ks. kappale "Ohjelmataulukko").
- Jos tekstiileissä on teollisten kemikaalien tahroja, niitä ei saa pestä laitteessa.
- Pyyhi mahdollinen laitteen ympärille kerääntynyt nukka ja muut materiaali jäämät pois.
- Älä käytä laitetta ilman sihtiä. Puhdista nukkasihhti ennen jokaista käyttökertaa ja jokaisen käyttökerran jälkeen.
- Älä kuivaa kuivausrummussa pesemättömiä vaatteita
- Tekstiilit, joissa on ruokaöljyä, asetonia, alkoholia, petrolia, kerosiinia, tahrannoistaainetta, tärpättiä, vahoja ja vahanpoistoaineita on pestävä kuumassa vedessä käyttäen

runsaasti pesuainetta, ennen kuin ne voidaan kuivata kuivausrummussa.

- Kuivausrummussa ei saa kuivata vaahtokumista valmistettuja tuotteita (lateksivaaho), suihkumyssiä, vettähylkiviä tekstiilejä, kumitettuja esineitä tai vaatteita eikä vaahtokumilla täytettyjä tyynyjä.
- Noudata huuhteluaineiden ja vastaavien tuotteiden käytössä aina tuotteen valmistajan ohjeita.
- Poista pyykeistä kaikki mahdolliset sytytyslähteet, kuten savukkeensytyttimet ja tulitikut.
- **VAROITUS:** Älä koskaan pysäytä kuivausrumpua ennen kuivausjakson päättymistä, ellet heti ota pyykkiä rummusta ja levitä sitä kuivumaan, jotta kuumuus haihtuu.
- Kytke laite pois toiminnasta ja irrota pistoke pistorasiasta ennen ylläpitotoimien aloittamista.

## TURVALLISUUSOHJEET

### ASENNUS

- Poista kaikki pakkausmateriaalit.
- Vaurioitunutta laitetta ei saa asentaa tai käyttää.
- Noudata koneen mukana toimitettuja asennusohjeita.
- Siirrä laitetta aina varoen, sillä se on raskas. Käytä aina suojakäsineitä ja suojaavia jalkineita.
- Laitetta ei saa asentaa tilaan tai käyttää tilassa, jossa lämpötila voi olla alle 5 °C tai yli 35 °C.
- Varmista, että laitteen asennuspaikan lattia on tasainen, vakaa, lämmönkestävä ja puhdas.
- Varmista riittävä ilmankierto laitteen ja lattian välissä.
- Laite tulee säilyttää pystyasennossa siirtämisen aikana.
- Laitteen takaosan pinta on asetettava seinää vasten.
- Kun laite on asetettu lopulliseen asennuspaikkaan, tarkista, että se on oikein tasapainossa vesivaakaa käyttäen. Säädä tarvittaessa laitteen säätöjalkoja.

### SÄHKÖLIITÄNTÄ



**VAROITUS!** Tulipalo- ja sähköiskuvaara.

- Laite on kytkettävä maadoitettuun pistorasiaan.
- Varmista, että arvokilvessä olevat parametrit ovat verkkovirtalähteen sähköarvojen mukaisia.

- Kytke pistoke maadoitettuun pistorasiaan.
- Älä käytä jakorasioita tai jatkojohtoja.
- Älä vedä virtajohdosta pistoketta irrottaessasi. Vedä aina pistokkeesta.
- Älä koske virtajohtoon tai pistokkeeseen märillä käsillä.
- Tämä kodinkone täyttää Euroopan yhteisön direktiivien vaatimukset.

### KÄYTTÖ



**VAROITUS!** Virheellinen käyttö voi aiheuttaa henkilövahinkoja, sähköiskuja, tulipaloja, palovammoja tai laitteen vaurioitumisen.

- Tämä laite on tarkoitettu ainoastaan kotitalouskäyttöön.
- Älä kuivaa vaurioituneita (repeytyneitä, rispaantuneita) tekstiilejä, joissa on pehmusteita tai täyteitä.
- Kuivaa vain tekstiilejä, jotka voidaan kuivata kuivausrummussa. Noudata tekstiilien hoito-ohjemerkitöjä.
- Jos olet pessyt pyykkiä tahrannoistoaaineella, suorita ylimääräinen huuhtelujakso ennen kuivausrummun käynnistämistä.
- Älä juo lauhdevettä/tislattua vettä tai valmistaa ruokaa lauhdevettä/tislattua vettä käyttäen. Se voi aiheuttaa terveysongelmia ihmisille ja eläimille.

- Älä istu tai seiso laitteen avoimen luukun päällä.
- Älä kuivaa kuivausrummussa täysin märkiä vaatteita.

## HOITO JA PUHDISTUS



**VAROITUS!** Virheellinen käyttö voi aiheuttaa henkilövahinkoja tai laitteen vaurioitumisen.

- Älä suihkuta vettä tai käytä höyryä laitteen puhdistamiseen.
- Puhdista laite kostealla pehmeällä liinalla. Käytä vain mietoja puhdistusaineita. Älä käytä hankausainetta, hankaavia pesulappuja, liuottimia tai metalliesineitä.

## ASENNUS

### PAKKAUKSEN PURKAMINEN



**HUOMIO!** Kaikki kuljetussuojaukset on poistettava ennen käyttöä.

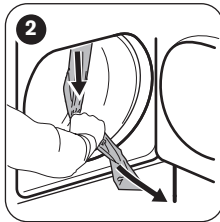
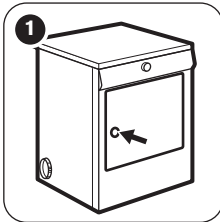

- 1 Avaa täyttöaukon luukku.
- 2 Irrota tarranauhat laitteen sisältä rummun päältä.
- 3 Poista kalvoletku ja polystyreenisuojaus.

### ILMANPOISTOLETKU



Jos olet päättänyt asentaa poistoa varten seinä-/ikkunarailän, voit hankkia tarpeelliset välineet ja asennusohjeet paikallisesta rakennustarvikeliikkeestä.



Varmista, että ilmanpoistoletkun pituus on alle 2 m, ja että siinä on korkeintaan kaksi taittumaa.



**VAROITUS!** On tärkeää, että ilmaletkua ei liitetä esimerkiksi liesituulettimen tai savupiipun putkeen tai polttoainetta käyttäville laitteille tarkoitettuun poistohormistoon.

## HÄVITTÄMINEN



**VAROITUS!** Henkilövahinko- tai tukehtumisvaara.

- Irrota laite sähköverkosta ja vedenjakelusta.
- Leikkaa virtajohto laitteen läheltä ja hävitä se.
- Poista luukun lukitus, jotta lapset ja eläimet eivät voisi jäädä kiinni rummun sisälle.
- Hävitä laite paikallisten kotitalouksien sähkö- ja elektroniikkalaiteromua (WEEE) koskevien määräyksien mukaisesti.

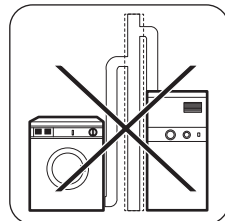

Huomaa, että veden tiivistymisongelmien välttämiseksi on ehdottoman tärkeää, että kuivaajaan asennettu poistoletku vie poistoilman ainakin keittiökallusteiden ohi, mieluiten pois keittiöstä. Koneen ylikuumentumisen välttämiseksi on huolehdittava siitä, että höyryn ulostulo ei tukkeudu. Jos pysyvä letku on asennettu ulkoseinään tai

kattoon, on varmistettava, että poistokapasiteetti on vähintään 150 m<sup>3</sup>/h. Jos kuivausrumpu on asennettu keittiökaluasteiden viereen, varmista että ilmanpoistoletku ei ole puristuksissa. Jos letku ei ole kokonaan puristuksissa, kuivausteho heikkenee, kuivausaika pitenee ja energiankulutus nousee. Jos letku on kokonaan puristuksissa, koneessa olevat automaattiset katkaisimet saattavat laueta. Huoneen lämpötilan on oltava välillä +5 °C - +35 °C, sillä lämpötila voi vaikuttaa laitteen toimintakykyyn.

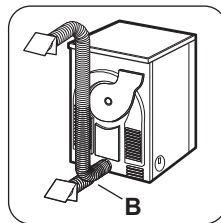

- i** Jos letku on liian pitkä ja huoneenlämpö alhainen, kosteus saattaa tiivistyä vedeksi letkun sisällä. Tämä on normaalia. Jotta letkuun ei muodostuisi vettä, suosittelemme poraamaan pienen reiän (3 mm) letkun alhaisimpaan kohtaan ja sen alle tulee asettaa pieni astia. (Katso kuva, kohta **B**).

- i** Ilmanpoistoaukkoja on kolme: yksi vasemmalla, yksi oikealla ja yksi takana.

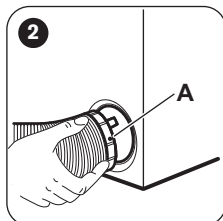
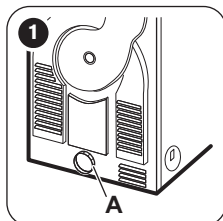

- 1** Vedä rengasmutteri **A** takana olevasta ilmanpoistoaukosta.
- 2** Ruuvaa rengasmutteri letkuun ja paina se paikoilleen.
- 3** Käyttämättömät ilmanpoistoaukot tulee tiivistää toimitetuilla kansilla.

## LUUKUN AVAUSSUUNNAN VAIHTAMINEN

Pyykin täyttämisen ja poistamisen helpottamiseksi luukku voidaan vaihtaa avautumaan toiselta puolelta.



**VAROITUS!** Luukun avaussuunnan saa vaihtaa vain valtuutettu huoltoteknikko.

Ota yhteys valtuutettuun huoltopalveluun. Huoltoteknikko suorittaa toimenpiteen maksua vastaan.

## ERIKOISVARUSTEET

### ▪ torniasennussarja

- i** Saatavilla valtuutetusta huoltopalvelusta tai erikoisliikkeestä

Kuivausrumpu voidaan tämän varusteen avulla asentaa edestä täytettävän pesukoneen päälle,

kun pesukoneen kansiosan syvyys on välillä 48-60 cm. Lue asennussarjan mukana toimitetut ohjeet tarkasti ennen asennusta.

# HELPPO KÄYNNISTYS

## LAITTEEN KUVAUS

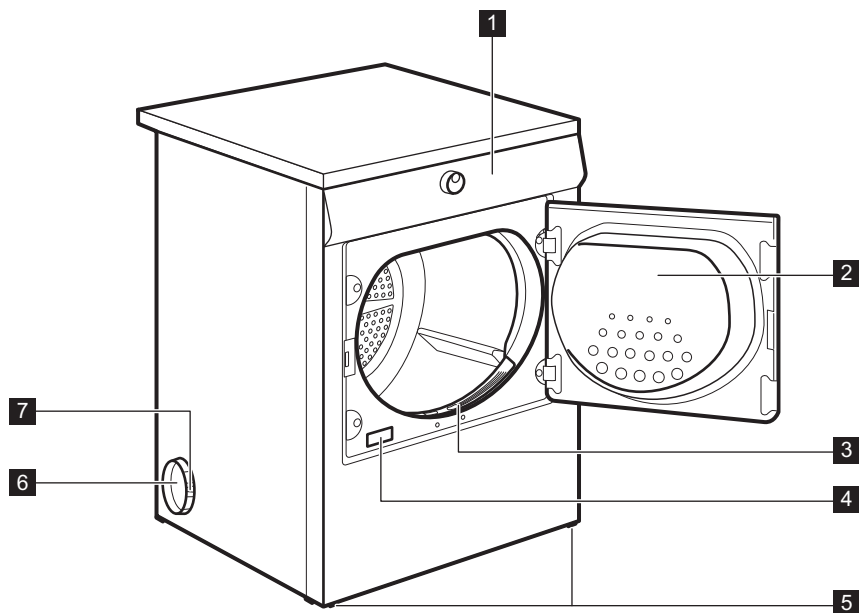

- 1 Käyttöpaneeli
- 2 Laitteen luukku
- 3 Nukkasihti
- 4 Arvokilpi
- 5 Säädettävät jalat

- 6 Sivuttaiset tuuletusaukot/takaosan tuuletusaukko
- 7 Rengasmutteri

## KÄYTTÖPANEELI

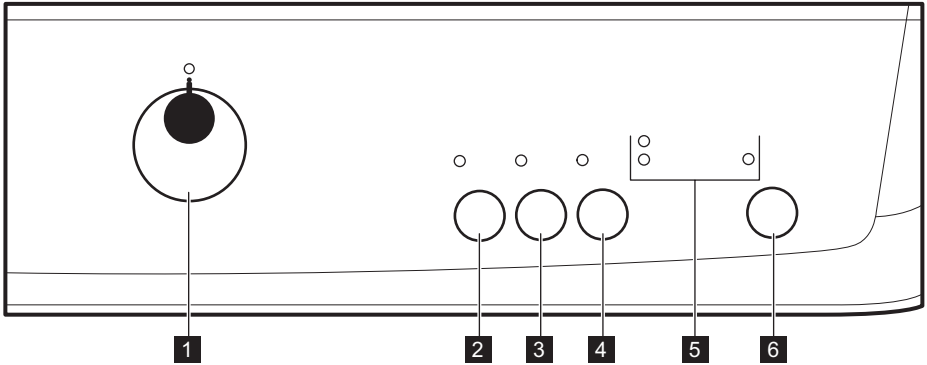















- 1 Ohjelmanvalitsin ja ①-virtakytkin
- 2 Hienopesu -painike
- 3 Rypistymisenesto -painike
- 4 Äänimerkki -painike

- 5 Merkkivalot: Kuivaus , Loppu/  
Rypistymisenesto , Nukkasiihti
- 6 Käynnistä/Tauko -painike

## OHJELMATAULUKKO

Ohjelmat	Pyykin tyyppi	Täyttömäärä (maks.) <sup>1)</sup> / Tekstiilin merkintä
Puuvilla		
Eriittäin kuiva	Kuivuustaso: erittäin kuiva.	7kg/
Täysin Kuiva	Kuivuustaso: täysin kuiva.	7kg/
Kaappikuiva <sup>2)3)</sup>	Kuivuustaso: kaappikuiva.	7kg/
Kosteä	Kuivuustaso: silittettävät tekstiilit.	7kg/
Silityskuiva <sup>3)</sup>	Kuivuustaso: silityskuiva.	7kg/
Siliävät		
Eriittäin kuiva	Kuivuustaso: erittäin kuiva.	3kg/

Ohjelmat	Pyykin tyyppi	Täyttömäärä (maks.) <sup>1)</sup> / Tekstiilin merkintä
 Kaappikuiva <sup>3)</sup>	Kuivuustaso: kaappikuiva.	3kg/ 
 Silityskuiva	Kuivuustaso: silityskuiva.	3kg/ 
☆ Erikoispyykki		
30'	Aikaohjelma yksittäisten pyykkien kuivaamiseen.	1 kg/ 
 Helposti siliävät	Helposti siliävät tekstiilit, jotka vaativat vain kevyen silityksen. Kuivaustulokset voivat vaihdella tekstiilin lajin mukaan. Ravista vaatteita ennen kuin asetat ne laitteeseen. Kun ohjelma on päättynyt, poista pyykki heti ja aseta ne vaateripustimeen.	1 kg (tai 5 paitaa)/ 
 Mix	Puuvilla- ja tekokuitutekstiilit. Alhaisen lämpötilan ohjelma. Hellävarainen ohjelma, joka käyttää lämmintä ilmaa.	3 kg/ 
 Baby	Lapsiohjelma on erikoisohjelma, joka sopii neulepuseroiden kuivaamiseen käyttövalmiiksi.	2 kg/ 
 Farmarit	Vapaa-ajanvaatteet, esim. farmarit, college-paidat, joissa on eripaksuisia kohtia (esim. kaulukset, hihan-suut ja saumat).	7kg/ 
 Raikastus	Säilössä olleiden tekstiilien raikastus.	1 kg

1) Maksimipaino viittaa kuivaan pyykkiin.

2)  Puuvilla Kaappikuiva ECO -ohjelma on "Standardi puuvillaohjelma" Euroopan komission asetuksen 392/2012 mukaisesti. Sopii määrän normaalin puuvillapyykin kuivaukseen. Energiankulutuksen kannalta tehokkain määrän puuvillapyykin kuivausohjelma.

3) **Vain testilaitoksille:** Testien standardit ohjelmat on määritetty EN 61121 -asiakirjassa.

## LISÄTOIMINNOT

### HIENOPESU

Tämän lisätoiminnon avulla voit asettaa hellävaraisen kuivausohjelman, jonka lämpötila on alhainen. Käytä tätä lisätoimintoa tekstiileihin, joiden ohjemerkinä on symboli  (esim. akryyli, viskoosi).

### RYPISTYMISENESTO

Pidentää kuivausohjelman lopussa olevan rypistymisenestovaiheen (30 minuuttia) korkeintaan 90 minuuttiin. Kuivausvaiheen jälkeen rumpu pyörii aika ajoin estäen vaatteiden rypyyntymisen. Pyykin

voi ottaa pois koneesta rypistymisenestovaiheen aikana.

### ÄÄNIMERKKI

Voit kuulla äänimerkin seuraavissa tapauksissa:

- vaiheen loppu
- rypistymisenestovaiheen alussa ja lopussa
- vaiheen keskeytys.

Oletusarvona äänimerkki on aina käytössä. Tämän toiminnon avulla äänimerkki voidaan ottaa käyttöön tai poistaa käytöstä.



Voit aktivoida Äänimerkki-lisätoiminnon kaikkien ohjelmiin.





## LISÄTOIMINNOT-TAULUKKO

Ohjelmat <sup>1)</sup>	 Hienopesu	 Rypistymisenesto	 Äänimerkki
 Puuvilla			
 Eriittäin kuiva	■	■	■
 Täysin Kuiva	■	■	■
 Kaappikuiva	■	■	■
 Kosteaa	■	■	■
 Silityskuiva	■	■	■
 Siliävät			
 Eriittäin kuiva	■	■	■
 Kaappikuiva	■	■	■
 Silityskuiva	■	■	■
 Erikoispyykki			
<b>30'</b>	■	■	■
 Helposti siliävät	■	■	■
 Mix	■	■	■
 Baby	■	■	■
 Farmarit	■	■	■
 Raikastus	■	■	■

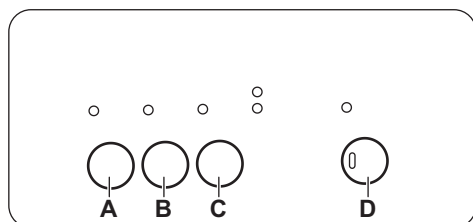
1) Ohjelman asettamisen yhteydessä voit asettaa 1 tai useamman lisätoiminnon. Voit kytkeä ne toimintaan tai pois toiminnasta painamalla vastaavaa kosketuspainiketta.

## ASETUKSET



- A.  Hienopesu -painike
- B.  Rypistymisenesto -painike
- C.  Äänimerkki -painike
- D.  Käynnistä/Tauko -painike

## ÄÄNIMERKKI KÄYTÖSSÄ/POIS KÄYTÖSTÄ

Voit poistaa äänimerkit käytöstä ja ottaa ne käyttöön painamalla ja pitämällä alhaalla kosketuspainikkeita (A) ja (B) samanaikaisesti noin 2 sekunnin ajan.

## PYYKIN JÄLKIKOSTEUSTASON SÄÄTÄMINEN

Pyykin jälkikosteuden oletusasetuksen muuttaminen:

1. Valitse haluamasi ohjelma ohjelmanvalitsimella.
2. Odota noin 8 sekuntia.
3. Paina ja pidä alhaalla painikkeita (B) ja (D) samanaikaisesti.

## KÄYTTÖÖNOTTO

Ennen laitteen ensimmäistä käynnistyskertaa:

- Puhdista kuivausrummun rumpu kostealla liinalla.

## PÄIVITTÄINEN KÄYTTÖ

### OHJELMAN KÄYNNISTYS

1. Valmistele pyykki ja täytä laite.



**HUOMIO!** Varmista, ettei pyykki jää laitteen luukun ja kumitiiviteen väliin luukun sulkemisen yhteydessä.

2. Aseta oikea ohjelma ja lisätoiminnot pyykin lajin mukaan.
3. Paina Käynnistä/Tauko-kosketuspainiketta. Ohjelma käynnistyy.

### OHJELMAN MUUTTAMINEN

1. Käännä ohjelmanvalitsin asentoon ① OFF.
2. Valitse ohjelma.

### OHJELMAN PÄÄTTYESSÄ

Kun ohjelma on päättynyt:

- Keskeytyvä äänimerkki kuuluu (jos Äänimerkki-toiminto on päällä).
- Merkkivalot →| Loppu/Rypistymisenesto ja 🌐 Nukkasihiti syttyvät.
- Merkkivalo Käynnistä/Tauko palaa.

Laite jatkaa toimintaa Rypistymisenesto-toiminnolla vielä noin 30 minuutin ajan.

Rypistymisenesto-toiminto poistaa pyykin rypyt. Voit poistaa pyykin ennen kuin Rypistymisenesto-toiminto on päättynyt. Suosittelemme parempien tuloksien saavuttamiseksi, että pyykit poistetaan vasta sitten, kun toiminto on lähes päättynyt tai päättynyt.

Jokin seuraavista merkkivaloista syttyy:

- →| **Loppu/Rypistymisenesto** - pyykin maksimaalinen kuivuus
  - 🌊 **Kuivaus** - pyykin suurempi kuivuus
  - →| **Loppu/Rypistymisenesto** ja 🌊 **Kuivaus** pyykin vakiokuivuus
4. Paina painiketta (D) toistuvasti, kunnes oikean tason merkkivalo syttyy.
  5. Vahvista asetus painamalla ja pitämällä alhaalla painiketta (B) ja (D) samanaikaisesti noin 2 sekunnin ajan.

- Käynnistä yhden tunnin ohjelma pyykin ollessa kosteaa.

Kun Rypistymisenesto-toiminto on päättynyt:

- Käynnistä/Tauko sammuu.

1. Käännä ohjelmanvalitsin asentoon ① OFF.
2. Avaa laitteen luukku.
3. Ota pyykki pois koneesta.
4. Sulje laitteen luukku.



**Puhdista sihti aina ohjelman päättyessä.**

### VALMIUSTILATOIMINTO

Energiankulutuksen vähentämiseksi tämä toiminto kytkee laitteen automaattisesti pois toiminnasta:

- 5 minuutin kuluttua, jos ohjelmaa ei käynnistetä.
- 5 minuutin kuluttua ohjelman päättymisestä.

### MERKKIVALOT





Seuraavassa on kuvattu laitteen merkkivalot:

- Kuivaus 🌊: Ilmaisee, että kuivaus on parhaillaan käynnissä.
- Loppu/Rypistymisenesto →|: Merkkivalo syttyy jäähdytysvaiheen jälkeen, rypistymisenestovaiheen aikana sekä ohjelman päättyessä.
- Nukkasihiti 🌐: Tämä merkkivalo syttyy ohjelman lopussa muistuttaen, että sihdit on puhdistettava.

# VIHJEITÄ JA NEUVOJA

## PYYKIN VALMISTELEMINEN

- Sulje vetoketjut.
  - Sulje untuvapeittojen kiinnittimet.
  - Siteitä tai nauhoja (esim. esiliinan nauhat) ei saa kuivata irrallaan. Sido ne ennen ohjelman käynnistämistä.
  - Tyhjennä kaikki taskut.
  - Kun vaatteiden sisällä on puuvillakerros, käännä ne nurinpäin. Puuvillakerroksen on oltava ulospäin.
  - Aseta aina käsiteltävään pyykkiin sopiva ohjelma.
  - Älä sekoita vaaleita ja tummia vaatteita.
  - Vähennä tekstiilien kutistumista valitsemalla puuvilla-, jersey- tai trikoovaatteisiin sopiva ohjelma.
- Älä ylitä Ohjelmat-luvussa annettua tai näytössä näkyvää maksimitäyttömäärää.
  - Kuivaa ainoastaan kuivausrummussa kuivattavia tekstiilejä. Katso soveltuvuus tekstiilin hoito-ohjemerkinnästä.
  - Suuria ja pieniä kappaleita ei saa kuivata yhdellä kertaa. Pienet vaatekappaleet voivat jäädä suurien kappaleiden sisään, jolloin ne jäävät kosteiksi.

Tekstiilin merkin-tä	Kuvaus
	Kuivausrummussa kuivattava tekstiili.
	Kuivausrummussa korkeissa lämpötiloissa kuivattava tekstiili.
	Kuivausrummussa vain alhaisissa lämpötiloissa kuivattava tekstiili.
	Tekstiili, jota ei saa kuivata kuivausrummussa.

## HOITO JA PUHDISTUS

### SIHDIN PUHDISTAMINEN

Jokaisen kuivausohjelman päätyttyä sihdin merkivalo palaa ja ilmoittaa sihdin puhdistustarpeesta.

 Sihti kerää nukkaa. Nukkaa syntyy, kun vaatteita kuivataan kuivausrummussa.

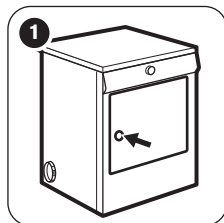

1 Avaa luukku.

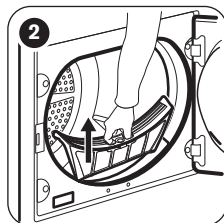

2 Vedä sihti ulos.

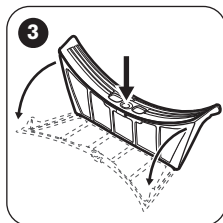

3 Avaa sihti.

4 Puhdista sihti kostealla kädellä.

- 5** Sulje sihti.
- 6** Poista nukka sihdin liitoksesta. Voit käyttää tällöin imuria.
- 7** Kiinnitä sihti vastaavaan liitokseen.

## RUMMUN PUHDISTAMINEN



**VAROITUS!** Irrota laite sähköverkosta ennen sen puhdistamista.

Puhdista rummun sisäosa ja sen nostimet miedolla pesuaineella. Kuivaa puhdistetut pinnat pehmeällä liinalla.



**HUOMIO!** Älä puhdista rumpua hankausaineilla tai teräsvillalla.

## KÄYTTÖPANEELIN JA ULKOKUOREN PUHDISTAMINEN

Puhdista käyttöpaneeli ja ulkokuori miedolla pesuaineella.

Käytä kosteaa liinaa. Kuivaa puhdistetut pinnat pehmeällä liinalla.



**HUOMIO!** Älä käytä kalusteiden puhdistusaineita tai puhdistusaineita, jotka voivat aiheuttaa korroosiota.

## VIANMÄÄRITYS

Ongelma	Mahdollinen ratkaisu
Laite ei kytkeydy toimintaan.	Varmista, että pistoke on kiinnitetty pistorasiaan.
Pesuohjelma ei käynnisty.	Tarkista asunnon sähkötaulun sulake (sulakekaapista). Paina painiketta Käynnistä/Tauko.
Laitteen luukkua ei voi sulkea.	Tarkista, että laitteen luukku on suljettu. Tarkista, että sihti on asetettu oikein paikalleen.
Pitkä ohjelman kesto näkyy näytössä. <sup>1)</sup>	Varmista, ettei pyykki jää laitteen luukun ja kumi-tiivisteeseen väliin. Varmista, että pyykin paino sopii ohjelman kesto- on. Varmista, että sihti on puhdas.
Lyhyt ohjelman kesto näkyy näytössä.	Pyykki on liian märkää. Linkoa pyykki uudelleen pesukoneessa. Varmista, ettei huoneen lämpötila ole liian korkea.
Näytössä näkyy <b>Err</b> <sup>2)</sup> .	Aseta Aika tai Erittäin kuiva -ohjelma. Jos haluat asettaa uuden ohjelman, kytke laite pois toiminnasta ja uudelleen toimintaan.
Näytössä näkyy (esim. <b>E51</b> ) <sup>2)</sup> .	Varmista, että lisätoiminnot sopivat valittuun ohjelmaan. Kytke laite pois toiminnasta ja toimintaan. Käynnistä uusi ohjelma. Jos ongelma toistuu, ota yhteys huoltopalveluun.

**1)** Ohjelma päättyy automaattisesti enintään 5 tunnin kuluttua.

**2)** vain näytöllä varustetut kuivausrummut.

## Jos kuivaustulos ei ole tyydyttävä

- Asetettu ohjelma oli virheellinen.
- Sihti on tukossa.
- Laitteessa oli liikaa pyykkiä.
- Rumpu on likainen.
- Johtavuusanturin virheellinen asetus.
- Tuuletusaukot ovat tukossa.

## TEKNISET TIEDOT

Korkeus x leveys x syvyys	850 x 600 x 600 mm (enintään 630 mm)
Maksimisyvyys laitteen luukun ollessa auki	1090 mm
Maksimileveys laitteen luukun ollessa auki	950 mm
Säädettävä korkeus	850 mm (+ 15 mm - jalkojen säätö)
Rummun tilavuus	108 l
Maksimitäyttömäärä	7 kg
Jännite	230 V
Taajuus	50 Hz
Äänitaso	66 dB
Kokonaisteho	2200 W
Energiatehokkuusluokka	<b>C</b>
Standardin puuvillaohjelman energiankulutus täydellä täyttömäärällä. <sup>1)</sup>	<b>4,25 kWh</b>
Standardin puuvillaohjelman energiankulutus osittaisella täyttömäärällä. <sup>2)</sup>	<b>2,35 kWh</b>
Vuosittainen energiankulutus <sup>3)</sup>	510,00 kWh
Päällä-tilan tehoabsorptio <sup>4)</sup>	0,90 W
Pois toiminnasta tilan tehoabsorptio <sup>4)</sup>	0,10 W
Käyttötapa	Kotitalous
Sallittu ympäristön lämpötila	+ 5 °C - + 35 °C
Suojakansi takaa kiinteiden hiukkasten ja kosteuden suojaustason, lukuun ottamatta kuitenkaan matalajännitteisiä laitteita, joissa ei ole kosteus-suojaa	<b>IPX4</b>

**1)** Standardin EN 61121 mukaisesti. 7 kg puuvillapyykkiä, linkousnopeus 1000 kierr./min.

**2)** Standardin EN 61121 mukaisesti. 3,5 kg puuvillapyykkiä, linkousnopeus 1000 kierr./min.

**3)** Energiankulutus vuodessa yksikössä kWh, perustuu standardin puuvillaohjelman 160 kuivauskierrokseen täydellä ja osittaisella täyttömäärällä, ja vähän energiaa kuluttavien tilojen energiankulutus. Kierroksen todellinen energiankulutus riippuu laitteen käyttötavasta (MÄÄRÄYS (EU) Nro 392/2012).

**4)** Standardin EN 61121 mukaisesti.

Yllä olevan taulukon tiedot ovat Euroopan Unionin komission asetuksen 392/2012 mukaiset direktiivin 2009/125/EY vaatimuksien mukaisesti.

## KULUTUSARVOT

Ohjelma	Linkousnopeus/jäännöskosteus	Kuivausaika <sup>1)</sup>	Energiankulutus <sup>2)</sup>
<b>Puuvilla Eco 7 kg</b>			
Kaappikuiva	1400 kierrosta minuutissa / 50%	125 min.	3,70 kWh
	1000 kierrosta minuutissa / 60%	140 min.	4,25 kWh
Silityskuiva	1400 kierrosta minuutissa / 50%	100 min.	2,55 kWh
	1000 kierrosta minuutissa / 60%	110 min.	3,20 kWh
<b>Puuvilla Eco 3,5 kg</b>			
Kaappikuiva	1400 kierrosta minuutissa / 50%	71 min.	2,05 kWh
	1000 kierrosta minuutissa / 60%	80 min.	2,35 kWh
<b>Siliävät 3 kg</b>			
Kaappikuiva	1200 kierrosta minuutissa / 40%	50 min.	1,20 kWh
	800 kierrosta minuutissa / 50%	57 min.	1,47 kWh

1) Osittaisten täyttömäärien kohdalla ohjelman kesto on lyhyempi ja laite kuluttaa vähemmän energiaa.

2) Virheellinen ympäristölämpötila ja/tai huonosti lingotut pyykkit voivat pidentää ohjelman kestoa ja lisätä energiankulutusta.

## EUROOPAN UNIONIN ASETUKSEN 1369/2017 MUKAINEN TUOTTEEN TIETOLOMAKE

Tuotteen tietolomake	
Tavaramerkki	ZANUSSI
Malli	ZTE7101PZ, PNC916093385
Nimelliskapasiteetti kiloina	7
Tuuletettu tai kondensoiva kuivausrumpu	Ilmajäähdysteinen
Energiatehokkuusluokka	C
Energiankulutus kWh vuodessa, laskettuna 160:lle vakiopuuvillaohjelman kuivauskerralle täydellä ja vajaalla rummulla, sekä tehonsäästötilojen energiankulutus. Todellinen energiankulutus kuivauskertaa kohti riippuu laitteen käyttötavasta.	510,00
Automaattinen kuivausrumpu tai muu kuin automaattinen kuivausrumpu	Automaattinen
Vakiopuuvillaohjelman energiankulutus täydellä rummulla, kWh	4,25
Vakiopuuvillaohjelman energiankulutus vajaalla rummulla, kWh	2,35
Tehonkulutus pois päältä -tilassa W	0,90

Tehonkulutus päällä-tilassa, W	0,10
Päällä-tilan kesto minuuteissa	10
Vakiopuuvillaohjelma käytettynä täydellä ja vajaalla rummulla on se vakio-kuivausohjelma, jota merkissä ja tuoteselosteessa annetut tiedot koskevat; että tämä ohjelma sopii tavallisen märkien puuvillatekstiilien kuivaukseen ja että se on energiankulutuksen kannalta tehokkain puuvillalle käytettävä kuivausohjelma;	
Painotettu ohjelman kesto minuutteina vakiopuuvillaohjelmalle täydellä ja vajaalla rummulla	106
Ohjelman kesto minuutteina vakiopuuvillaohjelmalle täydellä rummulla	140
Ohjelman kesto minuutteina vakiopuuvillaohjelmalle vajaalla rummulla	80
Kondensointitehokkuusluokka asteikolla G:stä (vähiten tehokas) A:han (tehokkain)	-
Vakiopuuvillaohjelman keskimääräinen kondensointitehokkuus prosenttiosuutena täydellä rummulla	-
Vakiopuuvillaohjelman keskimääräinen kondensointitehokkuus prosenttiosuutena vajaalla rummulla	-
Painotettu kondensointitehokkuus vakiopuuvillaohjelmalle täydellä ja vajaalla rummulla	-
Akustinen melu dB	66
Integroitu laite K/E	Ei

Yllä olevan taulukon tiedot ovat Euroopan Unionin komission asetuksen 392/2012 mukaiset direktiivin 2009/125/EY vaatimuksien mukaisesti.

## YMPÄRISTÖNSUOJELU

Kierrätä materiaalit, jotka on merkitty merkillä .  
Kierrätä pakkaus laittamalla se asianmukaiseen kierrätysastiaan. Suojele ympäristöä ja ihmisten terveyttä kierrättämällä sähkö- ja elektroniikkaromut.

Älä hävitä merkillä  merkittyjä kodinkoneita

kotitalousjätteen mukana. Palauta tuote paikalliseen kierrätyskeskukseen tai ota yhteyttä paikalliseen viranomaiseen.

## **SIKKERHETSINFORMASJON**

---

Les instruksjonene nøye før montering og bruk av produktet. Produsenten er ikke ansvarlig for personskader eller andre skaper som følge av feilaktig installasjon eller bruk. Ta alltid vare på instruksjonene på et tilgjengelig sted for fremtidig referanse.

## **SIKKERHET FOR BARN OG UTSATTE PERSONER**



### **ADVARSEL!**

Fare for kvelning, skade og permanent uførhet.

- Dette apparatet kan brukes av barn fra 8 år og oppover og personer med reduserte fysiske, sensoriske eller mentale evner eller manglende erfaring og kunnskap hvis de har tilsyn eller får instruksjon i sikker bruk av apparatet og forstår hvilke farer som kan inntreffe.
- Barn mellom 3 og 8 år og personer med svært omfattende og komplekse funksjonsnedsettelse må holdes på avstand fra apparatet med mindre de er under tilsyn hele tiden.
- Barn yngre enn 3 år må holdes på avstand fra apparatet hvis de ikke er under tilsyn hele tiden.
- Ikke la barn leke med apparatet.
- Oppbevar all emballasje utilgjengelig for barn, og kast den i samsvar med lokale reguleringer.
- Oppbevar alle vaskemidler utilgjengelig for barn.
- Hold barn og kjæledyr borte fra apparatet når døren er åpen.
- Hvis apparatet har en barnesikring, skal du aktivere det.
- Rengjøring og vedlikehold av apparatet skal ikke utføres av barn med mindre de er under tilsyn.

## **GENERELT OM SIKKERHET**

- Dette apparatets spesifikasjoner må ikke endres.
- Bruk høydemonteringssettet hvis tørketrommelen plasseres på toppen av en vaskemaskin. Stablesettet, er tilgjengelig din autoriserte leverandør og kan bare brukes med produktet som angitt i veiledningen som følger med tilbehøret. Les den nøye før monteringen (se monteringsvedlegget).

- Ikke monter apparatet bak en låsbar dør, en skyvedør eller en dør med et hengsel på motsatt side, som forhindrer at døren til apparatet ikke kan åpnes helt.
- Ventilasjonsåpningen på basen må ikke blokkeres av et teppe, matte eller andre gulvbelegg.
- **ADVARSEL:** Apparatet må ikke tilføres strøm gjennom en ekstern bryterenhet, for eksempel en tidsbryter, eller koples til en krets som regelmessig slås av og på av en annen elektrisk enhet.
- Ikke sett støpselet i stikkkontakten før monteringen er fullført. Kontroller at støpselet er tilgjengelig etter monteringen.
- Påse at det er god luftventilasjon der apparatet er installert for å unngå at uønskede gasser fra eventuelle produkter som drives med brennbart drivstoff, deriblant åpen ild, ikke blir blandet med luften i apparatet.
- Avtrekksluft må ikke slippes ut i en røykkanal som brukes til avtrekksluft fra produkter som brenner gass eller annet brensel.
- Om stikkkontakten er skadet må den erstattes av produsenten, et autorisert servicesenter eller tilsvarende kvalifiserte personer for å unngå elektriske fare.
- Ikke overskrid maksimalt lastevolum på 7 kg (se kapittelet "Programskjema").
- Ikke bruk apparatet hvis plaggene har blitt sølt til med industrikjemikalier.
- Tørk alltid av lo eller annet rusk som har samlet seg rundt apparatet.
- Ikke bruk apparatet uten et filter. Rengjør lofilteret før eller etter hver bruk.
- Ikke tørk uvaskede plagg i tørketrommelen.
- Artikler som har blitt tilsølt med stoffer som matolje, aceton, alkohol, bensin, parafin, flekkfjernere, terpentiner, voks og voksfjerner skal vaskes i varmt vann med en ekstra mengde vaskemiddel før de tørkes i tørketrommelen.
- Artikler som skumgummi (lateks), dusjhetter, vanntette tekstiler, gummiforede artikler, klær med skulderputer av skumgummi eller hodeputer av skumgummi skal ikke tørkes i tørketrommelen.

- Tøymykner og lignende produkter skal kun brukes som spesifisert i bruksanvisningen fra produsenten.
- Fjern alle gjenstander fra ting som kan antennes, slik som lightere eller fyrstikker.
- **ADVARSEL:** Stopp aldri en tørketrommel før den er på slutten av tørkeprogrammet, unntatt om alle artiklene fjernes raskt og legges utover slik at varmen forsvinner.
- Slå av apparatet og trekk støpselet ut av stikkontakten før det utføres noe vedlikehold.

## SIKKERHETSANVISNINGER

### MONTERING

- Fjern all emballasje.
- Ikke monter eller bruk et skadet apparat.
- Følg installasjonsanvisningene som følger med apparatet.
- Vær alltid forsiktig når du flytter apparatet. Det er tungt. Bruk alltid vernebriller og lukket fotteøy.
- Ikke installer eller bruk produktet hvor temperaturen kan være lavere enn 5 °C eller høyere enn 35 °C.
- Påse at gulvet der apparatet monteres er flatt, stabilt, varmebestandig og rent.
- Påse at det er luftsirkulasjon mellom apparatet og gulvet.
- Apparatet må alltid flyttes vertikalt.
- Den bakre overflaten av produktet må plasseres mot en vegg.
- Når apparatet er satt på sin permanente plass, må du bruke et vater for å sjekke at det står rett. Gjør det ikke det må du justere støttene til det er i vater.

### ELEKTRISK TILKOPLING



**ADVARSEL!** Fare for brann og elektrisk støt.

- Apparatet må være jordet.
- Kontroller at parametrene på typeskiltet er kompatible med de elektriske spesifikasjonene i strømforsyningen.
- Bruk alltid et korrekt montert, jordet støpsel.
- Bruk ikke grenuttak eller skjøteledninger.
- Dra ikke i kabelaen for å koble fra apparatet. Trekk alltid i selve støpselet.
- Ta ikke på strømkabelaen eller støpselet med våte hender.
- Dette apparatet er i overensstemmelse med EØS-direktivene.

### BRUK



**ADVARSEL!** Risiko for personskade, elektrisk støt, brannskader, eller skade på produktet.

- Dette apparatet er kun for husholdningsbruk.
- Tørk skadede enheter (raknet eller revnet) som inneholder fyll.
- Kun tørre tekstiler som er egnet for tørking i en tørketrommel. Følg instruksjonene på vaskeanvisningen.
- Hvis du har vasket tøy med flekkfjerner, må du starte en ekstra skylling før du starter tørketrommelen.
- Ikke drikk eller tilbered mat med kondensert vann/destillert vann. Det kan føre til helseproblemer for mennesker og dyr.
- Ikke sitt eller stå på den åpne døren til produktet.
- Ikke tørk dyvåte klær i en tørketrommel.

### STELL OG RENGJØRING



**ADVARSEL!** Fare for personskade eller skade på produktet.

- Ikke bruk spylevann eller damp til å rengjøre produktet.
- Rengjør produktet med en fuktig, myk klut. Bruk kun nøytrale rengjøringsmidler. Du må aldri bruke skurende oppvaskmidler, skuresvamber, løsemidler eller metallgjenstander.

### AVFALLSBEHANDLING



**ADVARSEL!** Fare for skade og kvelning.

- Koble produktet fra strømmen og vannforsyningen.
- Kutt av strømkabelen, lukk produktet og kast den.
- Fjern dørlåsen for å forhindre at barn eller dyr stenger seg inne i trommelen.
- Produkt skal avhendes i henhold til lokale krav for avhending av avfall fra elektrisk og elektronisk utstyr (EE-avfall).

## MONTERING

### PAKKE UT



**FORSIKTIG!** Før bruk må all transportemballasje fjernes.

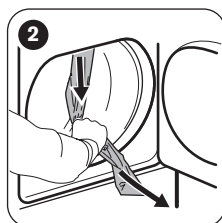
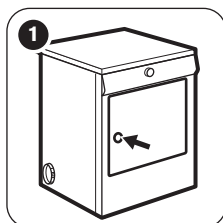

- 1 Åpne ileggsdøren.
- 2 Trekk av limbåndene inne i apparatet øverst på trommelen.
- 3 Fjern folieposen og polystyrenputen fra apparatet.

### AVTREKKSBLANKE



Når det gjelder selve utløpet, og hvis du har bestemt deg for en fast vegg/vindusrist, vil du finne de nødvendige delene i en byggevareforretning. Her vil du også få tips om installasjonen.



Ventilasjonslangen total lengde skal ikke overgå 2 m og bør ikke ha mer enn to bend.



**ADVARSEL!** Det er viktig at du ikke kople ventilasjonslangen til utløpet for f.eks. en kjøkkenventilator eller skorstein eller til et utløp som er beregnet for gasser fra drivstoffdrevne apparater.

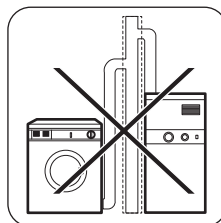

Merk at for å unngå kondensproblemer er det viktig at tørketrommelen installeres med fleksibel slange for å sende "utslippet" i hvert fall forbi kjøkkenetene; og helst utenfor kjøkkenet. For å unngå at produktet blir overopphetet er det viktig at dampstrømmen ikke forhindres. Så dersom slangen monteres permanent til yttervegg eller tak, må det sikres at utløpskapasiteten holder minst 150 m<sup>3</sup>/t. Hvis tørketrommelen monteres ved siden av en kjøkkenmodul, pass på at ventilasjonslangen ikke ligger i klem. Dersom slangen delvis ligger i klem, reduseres tørkeeffektiviteten, og dermed blir tørketiden lenger og energiforbruket høyere. Hvis slangen ligger fullstendig i klem, kan sikkerhetsutkoplingen som maskinen er utstyrt med, utløses. Når tørketrommelen er i drift, må romtemperaturen ikke være lavere enn +5 °C eller

høyere enn +35 °C, ellers kan dette ha innvirkning på funksjonen.



Hvis slangen er lang og romtemperaturen er lav, kan den fuktige dampen kondensere til vann inne i slangen. Dette er en vanlig forekomst. For å hindre at vannet blir liggende i slangen, er det lurt å bore et lite hull (via. 3 mm) i det laveste punktet på slangen og plassere en liten beholder under den. (Se bilde, punkt **B**).

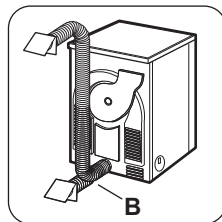

Det finnes 3 ventiluttak: på venstre, høyre side og bak.

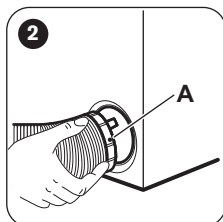
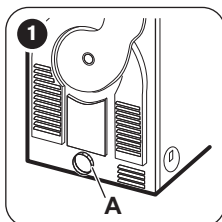

- 1 Trekk ut ringmutteren **A** fra ventilutgangen på baksiden.
- 2 Skru på ringmutteren på slangen og trykk den inn i posisjon.
- 3 De ubrukte ventilene må forsegles med de medfølgende omslagene.

## OMHENGSLING AV DØREN

Døren kan hengsles om for å gjøre det enklere å legge i og ta ut tøyet.



**ADVARSEL!** Døren må kun hengsles om av et autorisert serviceverksted.

Kontakt nærmeste servicesenter. Serviceverkstedet hengsler om døren mot regning.

## SPECIALUTSTYR

### ▪ stablesett



Kan fås kjøpt hos ditt servicesenter eller hos spesialforhandleren din

For å kunne montere tørketrommelen oppå en frontmatet vaskemaskin med en toppdybde på mellom 48 og 60 cm.

Les nøye gjennom instruksjonene som følger med settet.

# ENKEL START

## PRODUKTBESKRIVELSE

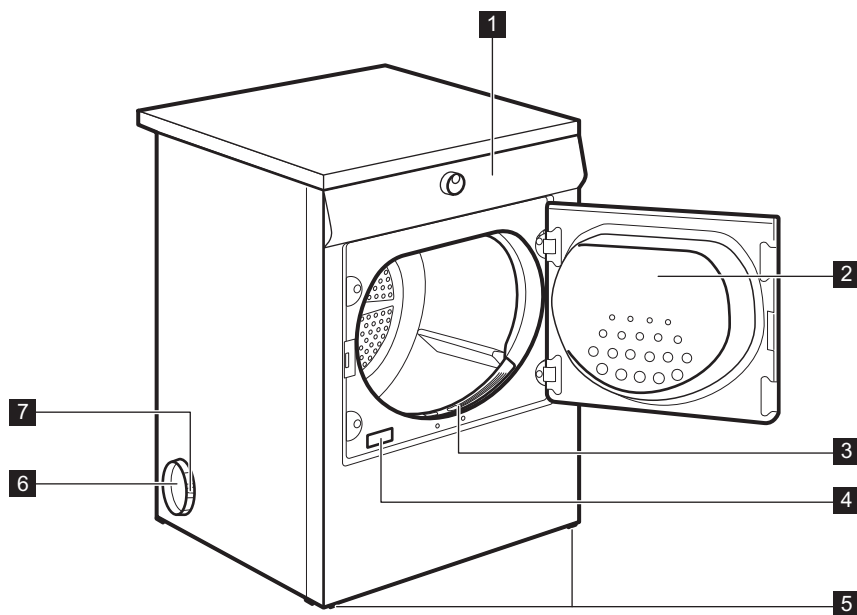

- 1 Betjeningspanel
- 2 Produktdør
- 3 Lofilter
- 4 Typeskilt
- 5 Justerbare føtter

- 6 Ventilasjonsåpninger på siden / ventilasjonsåpninger bak
- 7 Ringmutter



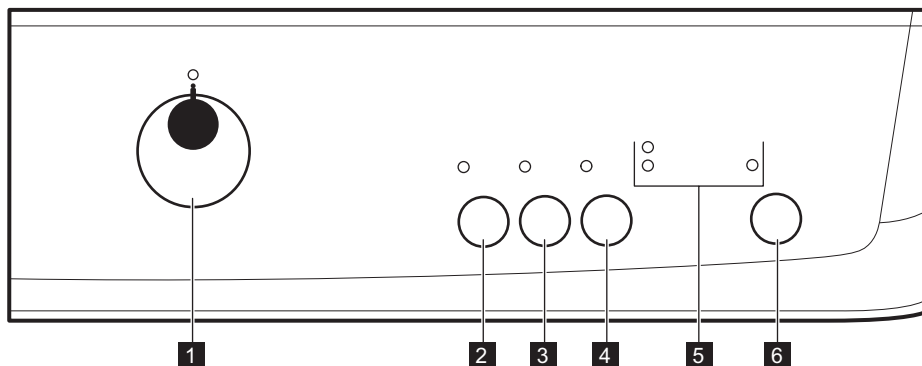



## BETJENINGSPANEL



- 1** Programvelger og ① AV (SLUK)-bryter
- 2** Finvask-knapp
- 3** Antikrøll (Anti-krøll Fase)-knapp
- 4** Lydsignal-knapp
- 5** Indikatorer: Tøring Slutt/Antikrøll → Filter
- 6** Start/pause-knapp

## PROGRAMTABELL

Programmer	Type vask	Tøymengde (maks.) <sup>1)</sup> / Stoffmerking
Bomull		
Ekstra tørt	Tørkenivå: Ekstra tørt.	7kg/
Veldig tørt	Tørkenivå: Veldig tørt.	7kg/
Skaptørt <sup>2)3)</sup>	Tørkenivå: Skaptørt.	7kg/
Fuktig	Tørkenivå: Tøy som skal strykes.	7kg/
Stryketørt <sup>3)</sup>	Tørkenivå: egner seg for stryking.	7kg/
Lettstelt		
Ekstra tørt	Tørkenivå: Ekstra tørt.	3kg/

Programmer	Type vask	Tøymengde (maks.) <sup>1)</sup> / Stoffmerking
 Skaptørt 3)	Tørkenivå: Skaptørt.	3kg/ ☺☺☺
 Stryketørt	Tørkenivå: egner seg for stryking.	3kg/ ☺☺☺
☆ Spesial		
30'	Still inn program for å tørke individuelle, vaskede plagg.	1 kg/ ☺☺☺
 Strykelett	Lettstelte stoffer der minimal stryking er nødvendig. Tørkeresultatene kan variere mellom ulike stofftyper. Rist plaggene før du legger dem inn i produktet. Ta plaggene umiddelbart ut og heng de på en kleshenger når programmer er fullført.	1 kg (eller 5 skjorter)/ ☺☺☺ ☐
 Blandet	Bomull og lettstelte stoffer. Program med lav temperatur. Skånsomt program med varmluft.	3 kg/ ☺☺☺
 Baby	Babyprogram er et spesialprogram for gensere som skal tørkes slik at de er klare for bruk.	2 kg/ ☺☺☺
 Jeans	Fritidsklær, som f.eks. jeans, treningsgensere osv. med forskjellige stofftykkelser (dvs. ved halsen, mansjetter og sømmer).	7kg/ ☺☺☺
 Oppfriskning	Friske opp plagg som har vært oppbevart.	1 kg

1) Maksimalvekten gjelder tørre enheter.

2)  Bomull Skaptørt ECO-programmet er "Standard program for bomullstøy" i henhold til Kommisjonens forordning EU nr. 392/2012. Den er egnet for tørking av vanlig våt bomullstøy og det er det mest effektive programmet når det gjelder energiforbruk for tørking av vått bomullstøy.

3) **For test gjelder kun:** Standardprogrammer for tester er spesifisert i EN 61121-dokumentet.

## TILVALG

### FINVASK

Med dette tilvalget kan du angi et skånsomt program med en lavere temperatur. Bruk dette tilvalget til stoffer som er merket med symbolet  på stoffmerkingen (f.eks. akryl, viskose).

### ANTIKRØLL (ANTI-KRØLL FASE)

Forlenger antikrøllfasen til opptil 90 minutter (med 30 minutter) på slutten av tørkesyklusen. Etter tørkefasen, roterer trommelen av og til for å forhindre at klærne krøller seg. Klesvasken kan tas ut under antikrøllfasen.

### LYDSIGNAL

du vil høre et lydsignal ved:

- programslutt
- start og slutt på krøllfase
- syklusen avbrytes

Lydsignalet er aktivert som standard. Du kan bruke denne funksjonen til å aktivere eller deaktivere lyden.



Du kan aktivere tilvalget Lydsignal med alle programmer.





## TABELL OVER TILVALG

Programmer <sup>1)</sup>	 Finvask	 Antikrøll (Anti-krøll Fase)	 Lydsignal
 Bomull			
 Ekstra tørt	■	■	■
 Veldig tørt	■	■	■
 Skaptørt	■	■	■
 Fuktig	■	■	■
 Stryketørt	■	■	■
 Lettstelt			
 Ekstra tørt	■	■	■
 Skaptørt	■	■	■
 Stryketørt	■	■	■
 Spesial			
<b>30'</b>	■	■	■
 Strykeleitt	■	■	■
 Blandet	■	■	■
 Baby	■	■	■
 Jeans	■	■	■
 Oppfriskning			■

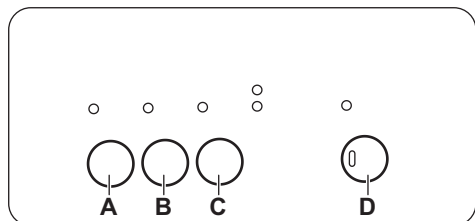
1) Sammen med programmet kan du velge 1 eller flere alternativer. For å aktivere eller deaktivere de, trykk den tilhørende knappen.

## ASETUKSET



- A.  Finvask-knapp
- B.  Antikrøll (Anti-krøll Fase)-knapp
- C.  Lydsignal-knapp
- D.  Start/pause-knapp

## AKUSTISK ALARM (LYDSIGNAL) PÅ/AV

For å deaktivere lydsignalet må du trykke og holde berøringsknappene (A) og (B) nede samtidig i omtrent 2 sekunder.

## JUSTERING AV KLESVASKENS GJENVÆRENDE FUKTIGHETSGRAD

For å endre standard fuktighetsgrad til gjengværende klesvask:

1. Bruk programvelgeren for å velge et hvilket som helst program.
2. Vent i ca. 8 sekunder.
3. Trykk og hold inne knappene (B) og (D) samtidig.

## FØR FØRSTE GANGS BRUK

Før du starter produktet for første gang:

- Rengjør tørketrommelens trommel med en fuktig klut.

## DAGLIG BRUK

### STARTE ET PROGRAM

1. Forbered klesvasken og legg den i produktet.



**FORSIKTIG!** Sørg for at ingen klær blir klemt mellom produkt døren og gummipakningen når du lukker døren.

2. Velg korrekt program og tilvalg for typen vask.
3. Trykk på Start/pause-berøringsfeltet.



Programmet starter.

### ENDRE ET PROGRAM

1. Drei programvelgeren til  AV
2. Still inn programmet.

### PÅ SLUTTEN AV PROGRAMMET

Når programmet er ferdig:

- Vil et periodisk lydsignal høres (hvis Signalfunksjonen er på).
- Indikatorene  Slutt/Antikrøll og  Filter tennes.
- Indikatoren Start/pause lyser.





Produktet vil fortsatt være i bruk med antikrøllfasen i ca 30 minutter.

Antikrøllfasen fjerner krøller fra klesvasken.

Du kan ta ut klesvasken før antikrøllfasen er ferdig.

Vi anbefaler at du tar ut klesvasken når antikrøllfasen er helt eller nesten ferdig for best resultater.

En av disse indikatorene tennes:

-  **Slutt/Antikrøll** – maksimum tørket klesvask
  -  **Tørking** – mer tørket klesvask
  -  **Slutt/Antikrøll** og  **Tørking** standard tørket klesvask
4. Trykk knappen (D) gjentatte ganger, helt til indikatoren for riktig nivå tennes.
  5. Trykk og hold knappene (B) og (D) samtidig i omtrent 2 sekunder for å bekrefte innstillingen.

- Start et program på 1 time med fuktig tøy.

Når antikrøllfasen er ferdig:

- Start/pause-indikatoren slukkes.

1. Drei programvelgeren til  AV
2. Åpne døren til produktet.
3. Ta ut tøyet.
4. Lukk produktets dør.



**Rengjør alltid filteret når et program er ferdig.**



### STAND-BY-FUNKSJON

For å redusere energiforbruket deaktiverer denne funksjonen produktet automatisk:

- Etter 5 minutter hvis du ikke starter et program.
- Etter 5 minutter etter at programmet er ferdig.

### INDIKATORLAMPER





Disse lampene viser følgende funksjoner:

- Tørking : Denne lampen viser at produktet er i tørkefasen.
- Slutt/Antikrøll : Denne lampen lyser når avkjølingsfasen er slutt, under antikrøll-fasen og når programmet er slutt.
- Filter : Denne lampen lyser når programmet er slutt for å minne deg om at du må rengjøre filterne.

# RÅD OG TIPS

## FORBEREDE KLESVASKEN

- Lukk glidelåsene.
  - Lukk festene på dynetrekk.
  - Ikke la bånd eller sløyfer være løse (f.eks. forklebånd). Knyt de sammen før du starter et program.
  - Fjern alle gjenstander fra lommer.
  - Plagg med et lag på innsiden må vrennes. Bomullslaget må peke utover.
  - Angi alltid programmet som passer for typen tøy.
  - Ikke bland stoffer med mørke og lyse farger sammen.
- Bruk et passende program for bomull, jersey og trikot for å redusere krymping.
  - Ikke overskrid maksimal tøymengde som er oppgitt i programkapittelet eller som vises i displayet.
  - Kun tørk klesvask som er egnet for tørketrommel. Se stoffmerkingen på plaggene.
  - Ikke tørk store og små plagg sammen. Små plagg kan fanges inne i de store, og dermed forbli våte.

Stoffmerking	Beskrivelse
	Klesvask egnet for tørketromling.
	Klesvask egnet for tørketromling ved høyere temperaturer.
	Klesvask egnet for tørketromling kun ved lave temperaturer.
	Klesvask ikke egnet for tørketromling.

## STELL OG RENGJØRING

### SLIK RENGJØR DU FILTERET

På slutten av hver syklus er filtereindikatoren på for å fortelle deg at filteret må rengjøres.



Filteret samler opp loen. Loen oppstår når klær tørkes i tørketrommelen.

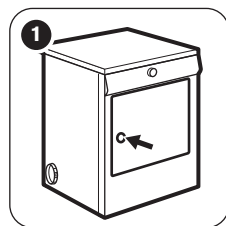

1 Åpne døren.

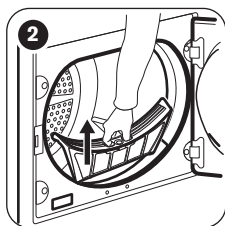

2 Trekk ut filteret.

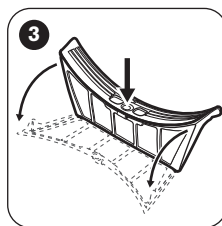

3 Åpne filteret

4 Rengjør filteret med en fuktig hånd.

5 Lukk filteret.

6 Fjern lo fra filteret. Du kan bruke en støvsuger for denne oppgaven.

**7** Sett filteret i filterholderen.

## RENGJØR TROMMELEN



**ADVARSEL!** Koble produktet fra strømmen for du rengjør det.

Bruk et normalt og nøytralt vaskemiddel for å rengjøre trommelens innside. Tørk av de rene overflatene med en myk klut.



**FORSIKTIG!** Ikke bruk slipende rengjøringsmidler eller stålull ved rengjøring av trommelen.

## RENGJØR BETJENINGSPANELET OG KABINETTET

Bruk et nøytralt rengjøringsmiddel for å rengjøre betjeningspanelet og kabinettet.

Bruk en fuktig klut for å rengjøre. Tørk av de rene overflatene med en myk klut.



**FORSIKTIG!** Ikke bruk møbelrens eller rengjøringsmiddel som kan føre til at produktet ruster.

## FEILSØKING

Feil	Mulig løsning
Du kan ikke slå på produktet.	Sørg for at støpselet er satt helt inn i veggkontaktet.
Programmet starter ikke.	Kontrollere sikringen i husets elektriske installasjon (sikringsskapet).
Produktets dør lar seg ikke lukke.	Trykk på Start/pause. Kontroller at produktets dør er lukket.
Displayet viser en lang programvarighet. <sup>1)</sup>	Forsikre deg om at filtrene er korrekt montert. Sørg for at det ikke ligger klesvask i klem mellom produktets dør og gummipakningen.
Displayet viser en kort programvarighet.	Sørg for at klesvaskens vekt er i samsvar med programmets varighet. Sørg for at filtret er rent. Klesvasken er for våt. Sentrifuger klesvasken i vaskemaskinen på nytt. Sørg for at romtemperaturen ikke er for høy.
Displayet viser (f.eks <b>Err</b> ) <sup>2)</sup>	Velg Tidsstyrt tørking- eller Ekstra tørt-programmet. Skru produktet av og på hvis du vil starte et nytt program. Sørg for at tilvalget er egnet for programmet.
Displayet viser (f.eks <b>E51</b> ) <sup>2)</sup>	Slå produktet på og av. Starte et nytt program. Ta kontakt med servicesenteret hvis feilen vedvarer.

**1)** Programmet vil automatisk avsluttes etter maksimalt 5 timer

**2)** kun for tørketromler med display.

### Hvis tørkeresultatene ikke er tilfredsstillende

- Feil program ble valgt.
- Filteret er blokkert.
- Det var for mye klesvask i produktet.
- Trommelen er skitten.
- Feil innstilling av konduktivitetsensoren.
- Luftstrømlatene er tette.

## TEKNISK DATA

Høyde x bredde x dybde	850 x 600 x 600 mm (maksimal 630 mm)
Maks dybde med apparat-døren åpen	1090 mm
Maks bredde med apparat-døren åpen	950 mm
Justerbar høyde	850 mm (+ 15 mm - støtteben regulering)
Trommevolum	108 l
Maksimum lastevolum	<b>7 kg</b>
Spenning	230 V
Frekvens	50 Hz
Lydnivå	66 dB
Total effekt	2200 W
Energieffektivitetsklasse	<b>C</b>
Energiforbruk på standard bomullsprogram med full belastning. <sup>1)</sup>	<b>4,25 kWh</b>
Energiforbruk på standard bomullsprogram med delvis belastning. <sup>2)</sup>	<b>2,35 kWh</b>
Årlig energiforbruk <sup>3)</sup>	510,00 kWh
Slått-på modus strømforbruk <sup>4)</sup>	0,90 W
Av-modus strømforbruk <sup>4)</sup>	0,10 W
Bruksområde	Husholdning
Tillatt omgivelsestemperatur	+ 5°C til + 35°C
Beskyttelsesnivå mot inntrenging av faste partikler og fuktighet sikret av beskyttelsesdekselet, unntatt der lavspenningsutstyret ikke har beskyttelse mot fuktighet	<b>IPX4</b>

**1)** Med referanse til EN 61121. 7 kg bomullstøy sentrifugert ved 1000 rpm.

**2)** Med referanse til EN 61121. 3,5 kg bomullstøy sentrifugert ved 1000 rpm.

**3)** Strømforbruk i kWh per år, basert på 160 vanlige tørkeprogrammer for standard bomullsprogrammer ved full og delvis belastning, og forbruk i øko-modellene. Faktisk energiforbruk per syklus avhenger av hvordan apparatet brukes (FORORDNING (EU) nr. 392/2012)

**4)** Med henhold til EN 61121.

Informasjonen gitt i diagrammet ovenfor er i samsvar med EU-kommisjonens forordning 392/2012 om gjennomføring av direktiv 2009/125/EF.

## FORBRUKSMENGDER

Program	Spant på / restfuktighet	Tørketid <sup>1)</sup>	Energiforbruk <sup>2)</sup>
<b>Bomull Eco7 kg</b>			
Skaptørt	1 400 o/min / 50%	125 min.	3,70 kWh
	1 000 o/min / 60%	140 min.	4,25 kWh
Stryketørt	1 400 o/min / 50%	100 min.	2,55 kWh
	1 000 o/min / 60%	110 min.	3,20 kWh
<b>Bomull Eco3,5 kg</b>			
Skaptørt	1 400 o/min / 50%	71 min.	2,05 kWh
	1 000 o/min / 60%	80 min.	2,35 kWh
<b>Lettstelt3 kg</b>			
Skaptørt	1 200 o/min / 40%	50 min.	1,20 kWh
	800 o/min / 50%	57 min.	1,47 kWh

1) For delvis belastning er syklusiden kortere og apparatet bruker mindre strøm.

2) Feil omgivelsestemperatur og/eller dårlig sentrifugert vasketøy kan forlenge syklusen og øke strømforbruket.

## PRODUKTINFORMASJON I HENHOLD TIL EU REGULERING 1369/2017

Produktinformasjonsark	
Varemerke	ZANUSSI
Modell	ZTE7101PZ, PNC916093385
Kvalifisert kapasitet i kg	7
Luftventilert eller kondensator tørketrommel	Luftventilert
Energieffektivitetsklasse	C
Energiforbruk i kWh per år, basert på 160 vanlige tørkeprogrammer for standard bomullsprogrammer ved full og delvis belastning, og forbruk i øko-modellene. Faktisk energiforbruk per syklus avhenger av hvordan apparatet brukes.	510,00
Automatisk tørketrommel eller ikke-automatisk tørketrommel	Automatisk
Strømforbruk av standard bomullsprogram ved full belastning i kWh	4,25
Strømforbruk av standard bomullsprogram ved delvis belastning i kWh	2,35
Strømforbruk i av-modus i watt	0,90
Strømforbruk i fortsatt-på modus i watt	0,10

Varighet av fortsatt-på modus i minutter	10
'Standard bomullprogrammet' som brukes ved full og delvis belastning er standard tørkeprogrammet i henhold til informasjonen på etiketten og vaskelappen, dette programmet er egnet for tørking av vanlig vått bomullstøy og er det mest effektive programmet når det gjelder strømforbruk for bomullstøy.	
Vektet programtid for 'standard bomullsprogrammet ved full og delvis belastning' i minutter	106
Programtid for 'standard bomullsprogram ved full belastning' i minutter	140
Programtid for 'standard bomullsprogram ved delvis belastning' i minutter	80
Kondensator-tørking effektivitetsklasse på en skala fra G (minst effektiv) til A (mest effektiv)	-
Gjennomsnittlig effektivitet ved kondensator-tørking med standard bomullsprogram ved full belastning i prosent	-
Gjennomsnittlig effektivitet ved kondensator-tørking med standard bomullsprogram ved delvis belastning i prosent	-
Vektet effektivitet ved kondensator-tørking for 'standard bomullsprogrammet ved full og delvis belastning'	-
Lydnivå i dB	66
Innebygget apparat J/N	Nei

Informasjonen gitt i diagrammet ovenfor er i samsvar med EU-kommisjonens forordning 392/2012 om gjennomføring av direktiv 2009/125/EF.

## BESKYTTELSE AV MILJØET

Resirkuler materialer som er merket med symbolet

 Legg emballasjen i riktige beholdere for å resirkulere det. Bidrar til å beskytte miljøet, menneskers helse og for å resirkulere avfall av elektriske og elektroniske produkter. Ikke kast

produkter som er merket med symbolet  sammen

med husholdningsavfallet. Produktet kan leveres der hvor tilsvarende produkt selges eller på miljøstasjonen i kommunen. Kontakt kommunen for nærmere opplysninger.

## SÄKERHETSINFORMATION

---

Läs noga de bifogade instruktionerna före installation och användning av maskinen. Tillverkaren är inte ansvarig för eventuella personskador eller andra skador som uppkommit som ett resultat av felaktig installation eller användning. Förvara alltid bruksanvisningen på en säker och tillgänglig plats för framtida bruk.

## SÄKERHET FÖR BARN OCH HANDIKAPPADE



### WARNING!

Risk för kvävning, skador eller permanent invaliditet.

- Denna produkt kan användas av barn från 8 års ålder och uppåt, och av personer med nedsatt fysisk, sensorisk eller mental förmåga, samt personer med bristande erfarenhet och kunskap, om de övervakas eller instrueras beträffande hur produkten används på ett säkert sätt och förstår de risker som är förknippade med användningen.
- Barn mellan 3 och 8 år eller personer med mycket omfattande och komplexa funktionshinder ska inte vara i närheten av produkten om de inte är under uppsikt.
- Barn under 3 år ska inte vistas i närheten av produkten utan ständig uppsikt.
- Låt inte barn leka med produkten.
- Håll allt förpackningsmaterial utom räckhåll för barn och kassera det på lämpligt sätt.
- Tvättmedel ska förvaras utom räckhåll för barn.
- Håll barn och husdjur borta från produkten när luckan är öppen.
- Om apparaten har ett barnlås, måste detta aktiveras.
- Barn får inte utföra städning och underhåll av apparaten utan uppsikt.

## ALLMÄN SÄKERHET

- Ändra inte produktens specifikationer.
- Om torktumblaren ska ställas ovanpå en tvättmaskin, använd staplingsatts. Staplingsatts som finns att köpa hos en auktoriserad återförsäljare och kan bara användas med

maskinen såsom angivits i medföljande anvisningar. Läs dem noga före installation (se installationsbladet).

- Produkten får inte placeras bakom en låsbar dörr, en skjutdörr eller en dörr med gångjärnen på motsatt sida så att produkten inte kan öppnas helt.
- Ventilationsöppningarna i botten får ej täppas igen av en matta eller annat som ligger på golvet.
- **WARNING:** Produkten får inte tillföras via en extern kopplingsanordning, såsom timer, eller anslutas till en krets som regelbundet slås på och av med ett verktyg.
- Anslut stickkontakten till eluttaget endast i slutet av installationen. Se till att stickkontakten är åtkomlig efter installation.
- Se till att du har god ventilation i rummet där produkten är installerad, för att undvika att gaser sugas tillbaka in i rummet från produkter som använder gas eller andra bränslen, exempelvis öppna spisar.
- Utloppsluften får inte ledas ut i ett varmluftsrör som leder ut ångor från produkter som förbränner gas eller andra bränslen.
- Om nätsladden är skadad måste den bytas av tillverkaren, tillverkarens auktoriserade servicecenter eller personer med motsvarande utbildning, för att undvika elektrisk fara.
- Överskrid inte den angivna maximala tvättmängden 7 kg (se avsnittet "Programöversikt").
- Använd inte produkten om objekt har blivit nedsmutsade med kemikalier.
- Skrapa bort ludd eller annat från förpackningen som har samlats runt produkten.
- Använd inte produkten utan något filter. Rensa luddfiltret före eller efter varje användningstillfälle.
- Torka inte otvättade plagg i torktumlaren.
- Plagg som har fläckar av matolja, aceton, alkohol, bensin, fotogen, fläckborttagningsmedel, terpentin, vax och vaxborttagningsmedel skall tvättas i varmt vatten med extra mycket tvättmedel innan de torkas i torktumlaren.

- Torka inte tvätt som innehåller skumgummi (latex), duschmössor, vattentäta textilier, plagg med gummiinlägg och kläder eller kuddar med skumgummifyllning i torktumlaren.
- Sköljmedel och liknande produkter skall användas enligt tillverkarens anvisningar.
- Ta bort alla föremål från produkten som kan fatta eld, såsom tändare eller tändstickor.
- **WARNING:** Avbryt aldrig en torktumlare innan torkningen har avslutats, såvida du inte snabbt kan ta ut all tvätt och sprida ut den så att värmen leds bort.
- Stäng av produkten och koppla bort den från eluttaget före underhåll.

## SÄKERHETSINSTRUKTIONER

### INSTALLATION

- Avlägsna allt förpackningsmaterial.
- Installera eller använd inte en skadad produkt.
- Följ installationsinstruktionerna som följer med produkten.
- Var alltid försiktig när produkten rör sig eftersom den är tung. Använd alltid skyddshandskar och täckta skor.
- Installera inte och använd inte maskinen på en plats där temperaturen understiger 5 °C eller överstiger 35 °C.
- Golytyn, på vilken produkten ska installeras, måste vara plan, stabil, värmebeständig och ren.
- Kontrollera att luft kan cirkulera mellan produkten och golvet.
- Håll alltid produkten vertikalt när den förflyttas.
- Maskinens bakre yta måste ställas mot en vägg.
- Använd ett vattenpass för att kontrollera att produkten står helt vågrätt när den står på platsen där den skall användas. Om den inte gör det kan du justera fötterna tills den gör det.

### ELEKTRISK ANSLUTNING



**WARNING!** Risk för brand och elektriska stötar.

- Produkten måste jordas.
- Se till att de parametrarna på märkskylten överensstämmer med elnätets elektricitet.
- Använd alltid ett korrekt installerat, stötsäkert och jordat eluttag.
- Använd inte grenuttag eller förlängningsladdar.

- Dra inte i anslutningsladdan för att koppla bort produkten från eluttaget. Ta alltid tag i stickkontakten.
- Ta inte i anslutningsladdan eller stickkontakten med våta händer.
- Denna produkt uppfyller kraven enligt EU:s direktiv.

### ANVÄNDNING



**WARNING!** Det finns risk för personskador, elstöt, brand eller skador på produkten.

- Denna produkt är endast avsedd för hushållsbruk.
- Torka inte skadade plagg som innehåller vaddering eller stoppning.
- Torka endast textilier som är lämpliga att torka i torktumlare. Följ anvisningarna på alla klädvårdsetiketter.
- Om tvätten har behandlats med fläckbortagningsmedel måste en extra sköljning genomföras innan torktumlaren startas.
- Använd inte kondens/destillatvattnet för att dricka eller laga mat. Det kan orsaka hälsoproblem hos människor och husdjur.
- Sitt eller stå inte på luckan när den är öppen.
- Torka inte genomblöta plagg i en torktumlare.

### UNDERHÅLL OCH RENGÖRING



**WARNING!** Risk för personskador och skador på produkten föreligger.

- Spruta inte vatten eller ånga på produkten för att rengöra den.
- Rengör produkten med en fuktig, mjuk trasa. Använd bara neutrala rengöringsmedel. Använd inte produkter med slipseffekt, skursvampar, lösningsmedel eller metallföremål.
- Koppla loss produkten från eluttaget och vattentillförseln.
- Klipp av elkabeln nära produkten och kassera den.
- Ta bort luckspärren för att förhindra att barn eller husdjur blir instängda i trumman.
- Kassera produkten i enlighet med lokala föreskrifter för avyttring från WEEE (Waste Electrical and Electronic Equipment).

## KASSERING



**VARNING!** Risk för kvävning eller skador.

## INSTALLATION

### UPPACKNING



**FÖRSIKTIGHET!** Innan produkten används måste allt transportemballage tas bort.

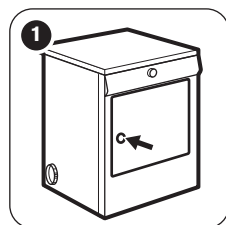

**1** Öppna luckan.

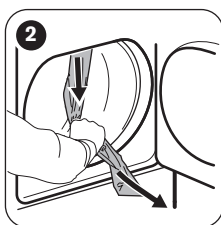

**2** Drag bort klistreremssorna som sitter upptill i trumman.

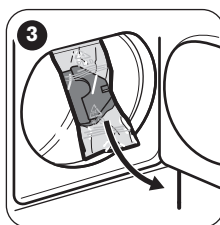

**3** Tag bort plasten och frigoliten från torktumlaren.

### VENTILATIONSSLANG



När det gäller själva utloppet (vägg- eller fönstergaller) kan du skaffa lämpliga infattningar och övriga delar hos ett byggföretag.



Kontrollera att ventilationsslangen är kortare än två meter och att den inte är böjd på mer än två ställen.



**VARNING!** Det är viktigt att du inte ansluter ventilationsslangen till exempelvis en köksfläkt eller skorsten, eller till en rökkanal som evakuerar gaser från utrustning som förbränner bränsle, t.ex öppen spis.

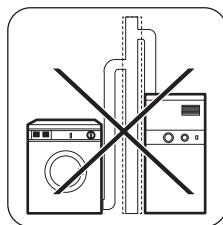

För att undvika kondensproblem är det viktigt att torktumlaren förses med en flexibel slang som kan evakuera torktumlarens luft åtminstone förbi kökskänslerna, helst utanför köket. För att inte överhettas torktumlaren är det viktigt att inte blockera luftflödet från maskinen. Om en permanent slang monteras till en yttervägg eller tak måste den ha en evakueringskapacitet på minst 150 m<sup>3</sup>/h. Om torktumlaren monteras bredvid kökskänslerna måste man se till att ventilationsslangen inte kommer i kläm. Om slangen kläms ihop helt försämras

maskinens torkeffekt, vilket resulterar i längre torktider och högre energiförbrukning. Om slangen kläms ihop helt kan produktens säkerhetsfunktioner för automatisk avstängning utlösas. När torktumblaren används får inte rumstemperaturen vara lägre än +5 °C eller högre än +35 °C eftersom detta kan påverka produktens prestanda.

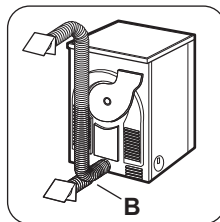

- i** Om slangen är lång och rumstemperaturen är låg kan fukt kondenseras till vatten inuti slangen. Detta är normalt. För att undvika detta vatten från slangen bör man borra ett litet hål (via 3 mm) i slangens lägsta punkt och ställa en liten behållare under hålet. (Se figur, punkt **B**).

- i** Det finns 3 ventilationsöppningar: till vänster, höger och på baksidan.

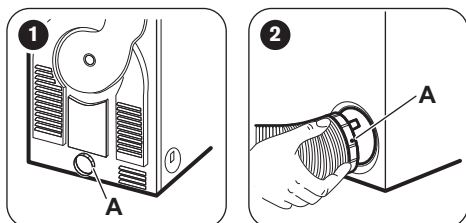

- 1** Dra ut ringmuttern **A** från ventilationsöppningen på baksidan.
- 2** Skruva på ringmuttern i slangen och tryck den på plats.
- 3** Ventilationsöppningarna som inte används måste täppas igen med medföljande skydd.

### OMHÄNGNING AV LUCKAN

För att göra det enklare att lägga in och ta ut tvätten kan luckan hängas om (gångjärnen till vänster eller höger).



Kontakta en auktoriserad serviceverkstad. Servicetekniker hänger om dörren mot en avgift.

### SPECIELLA TILLBEHÖR

#### ▪ monteringsats för pelarmontage

- i** Kan beställas hos vår auktoriserade serviceavdelning eller din återförsäljare

För att montera torktumblaren ovanpå en frontmatad tvättmaskin som är mellan 48 och 60 cm djup.  
Läs noga igenom anvisningarna som medföljer satsen.

# LÄTT START

## PRODUKTBESKRIVNING

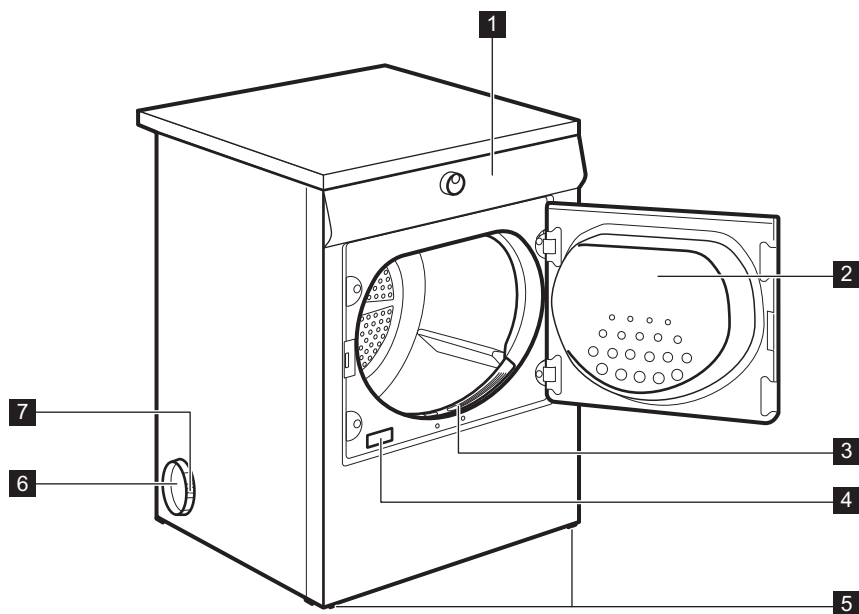

- 1** Kontrollpanel
- 2** Lucka
- 3** Luddfilter
- 4** Typskylt
- 5** Justerbara fötter

- 6** Ventilationsöppningar på sidan / bakre ventilationsöppning
- 7** Ringmutter



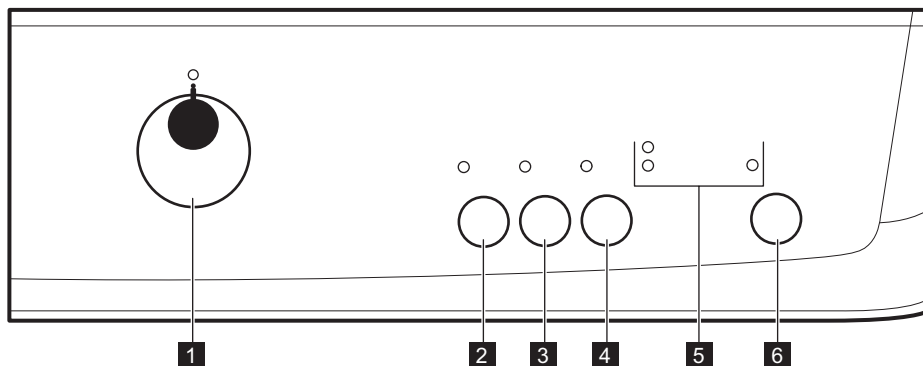









## KONTROLLPANEL



- 1** Programväljare och ① strömbrytare På/Av
- 2** Skon-knapp
- 3** Skrynkelsskydd-knapp
- 4** Signal-knapp
- 5** Indikatorer: Torkning , Program klart/  
Skrynkelsskydd → , Filter
- 6** Start/Paus-knapp

## PROGRAMÖVERSIKT

Program	Typ av material	Vikt (max.) <sup>1)</sup> / Materialmärkning
Bomull		
Extra Torrt	Torknivå: extra torrt.	7kg/
Extra Torrt	Torknivå: torrt.	7kg/
Skåptorrt <sup>2)3)</sup>	Torknivå: skåptorrt.	7kg/
Fuktigt	Torknivå: textilier som ska strykas.	7kg/
Stryktorrt <sup>3)</sup>	Torknivå: lämpligt för strykning.	7kg/
Syntet		
Extra Torrt	Torknivå: extra torrt.	3kg/
Skåptorrt <sup>3)</sup>	Torknivå: skåptorrt.	3kg/

Program	Typ av material	Vikt (max.) <sup>1)</sup> / Materialmärkning
 Strykorrts	Torknivå: lämpligt för strykning.	3kg/ 
☆ Special		
30'	Tidprogram för torkning av enskilda plagg.	1kg/ 
 Lättstruket	Lättskötta plagg där minimal strykning krävs. Torkresultatet kan skilja sig mellan olika sorters material. Skaka plaggen innan du lägger i dem i maskinen. När programmet är klart ska plaggen tas ut direkt och hängas på hängare.	1 kg (eller 5 skjortor)/ 
 Mix (Blandat)	Bomulls- och syntetplagg. Lågt temperaturprogram. Skonprogram med varm luft.	3 kg/ 
 Baby	Fintorkningsprogrammet är ett specialprogram för jumprar som ska torkas och kunna användas direkt.	2kg/ 
 Jeans	Fritidskläder som t.ex. jeans, sweatshirts med material av olika tjocklek (t.ex. vid nacken, ärmarna och sömmarna).	7kg/ 
 Uppfräschning	Uppfräschning av textilier som varit undanlagda.	1kg

1) Maximal vikt gäller torra plagg.

2)  Bomull Skåp Orrt ECO-programmet är "standardbomullsprogrammet" enligt EU-kommissionens förordning 392/2012. Det är lämpligt för att torka normalvåt tvätt och det är det effektivaste programmet vad gäller energiförbrukning för torkning av våt bomullstvätt.

3) **Endast för testinstitut:** Standardprogram för tester anges i EN 61121-dokumentet.

## TILLVALSFUNKTIONER

### SKON

Med detta tillval kan du ställa in ett skonsamt torkprogram med låg temperatur. Använd detta tillval vid torkning av material märkta med symbolen

 på klädvårdsetiketten (t.ex. akryl, viskos).

### SKRYNKELSKYDD

Förlänger skrynkelskyddsfasen (30 minuter) i slutet av torkprogrammet i upp till 90 minuter. Efter torkfasen roterar trumman lite då och då för att förhindra att kläderna blir skrynkliga. Tvätten kan tas ut under skrynkelskyddsfasen.

### SIGNAL

du kan höra ljudsignalen vid:



















- programslut
- början och slut på skrynkelskyddsfas
- programavbrott

Signalfunktionen är som standard alltid på. Du kan använda den här funktionen för att aktivera eller avaktivera ljudet.



Du kan aktivera Signal-funktionen med alla program.

## FUNKTIONSÖVERSIKT

Program <sup>1)</sup>	 Skon	 Skrynkydd	 Signal
 Bomull			
 Extra Torrt	■	■	■
 Extra Torrt	■	■	■
 Skåptorrt	■	■	■
 Fuktigt	■	■	■
 Stryktorrt	■	■	■
 Syntet			
 Extra Torrt	■	■	■
 Skåptorrt	■	■	■
 Stryktorrt	■	■	■
 Special			
<b>30'</b>	■	■	■
 Lättstruket	■	■	■
 Mix (Blandat)	■	■	■
 Baby	■	■	■
 Jeans	■	■	■
 Uppfräschning			■

1) Du kan ställa in en eller flera funktioner med programmet. Tryck på tillhörande touchknapp för att aktivera eller avaktivera dem.

## INSTÄLLNINGAR

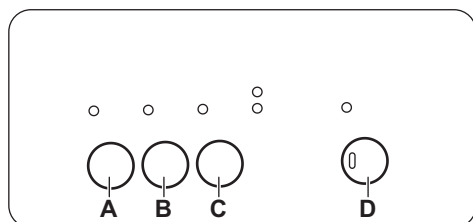

- A.  Skon-knapp
- B.  Skrynkydd-knapp
- C.  Signal-knapp
- D.  Start/Paus-knapp

## SIGNAL PÅ/AV



Slå på och av ljudsignalerna genom att hålla touchknapparna (A) och (B) intryckta samtidigt i cirka två sekunder.

## JUSTERING AV ÅTERSTÅENDE FUKTGRAD FÖR TVÄTTEN

Ändra standardgraden för återstående fukt i tvätten:

1. Vrid programväljaren för att ställa ett program.
2. Vänta i ungefär 8 sekunder.
3. Håll in knapparna (B) och (D) samtidigt.

En av följande indikatorer tänds:

- →| **Program klart/Skrynkelskydd** - max torr tvätt
  -  **Torkning** - mer torr tvätt
  - →| **Program klart/Skrynkelskydd** och  **Torkning** standardtorr tvätt
4. Tryck på knappen (D) flera gånger tills indikatorn för rätt nivå visas.
  5. För att bekräfta inställningen, håll knapparna (B) och (D) intryckta samtidigt i cirka 2 sekunder.

## FÖRE FÖRSTA ANVÄNDNING

Innan produkten används för första gången:

- Rengör torktumlartumman med en fuktig trasa.

- Starta ett program på en timme med fuktig tvätt.

## DAGLIG ANVÄNDNING

### STARTA ETT PROGRAM

1. Förbered tvätten och fyll produkten.



**FÖRSIKTIGHET!** Kontrollera att tvätten inte fastnar mellan luckan och gummilisten när du stänger luckan.

2. Ställ in rätt program och tillval för typen av tvätt.
3. Tryck på Start/Paus-touchkontrollen.

Programmet startar.

När skrynkelskyddsfasen är färdig:

- indikatorn Start/Paus släcks.

1. Vrid programväljaren till  AV
2. Öppna luckan till produkten.
3. Plocka ur tvätten.
4. Stäng produktens lucka.



**Rengör alltid filtret när ett program är klart.**

### ÄNDRA ETT PROGRAM

1. Vrid programväljaren till  AV
2. Ställ in programmet.

### NÄR PROGRAMMET ÄR KLART

När programmet är klart:

- En intermitterent ljudsignal låter (om signalfunktionen är på).
- Indikatorerna →| Program klart/Skrynkelskydd och  Filter tänds.
- Indikatorn Start/Paus lyser.

Produkten fortsätter att arbeta med skrynkelskyddsfasen i cirka 30 minuter till.

Skrynkelskyddsfasen hindrar din tvätt från att bli skrynklig.

Du kan ta ut tvätten innan skrynkelskyddsfasen är över. För bästa resultat rekommenderar vi att du tar ut tvätten när fasen är nästan eller helt fullbordad.



### STANDBY-FUNKTION

För att minska energiförbrukningen stänger funktionen automatiskt av produkten:

- Efter 5 minuter om du inte startar programmet.
- Efter 5 minuter från programmets slut.

### INDIKATORLAMPOR





Maskinens lampor indikerar följande funktioner

- Torkning : Denna lampa visar att torkningsfasen pågår.
- Program klart/Skrynkelskydd →|: Denna lampa tänds efter avkylningsfasen och lyser under skrynkelskyddsfasen och när programmet är klart.
- Filter : Denna lampa tänds när programmet är klart och påminner dig om att filtren måste rengöras.

# RÅD OCH TIPS

## FÖRBEREDA TVÄTTEN

- Stäng dragkedjorna.
  - Knäpp knapparna på påslakanen.
  - Låt inte lösa band trassla sig (t.ex. på förkläden). Knyt ihop dem innan du startar programmet.
  - Töm alla fickor på föremål.
  - Om plagget har ett innerfoder av bomull ska plagget vändas ut och in. Bomullssidan ska alltid vara vänd utåt.
  - Ställ alltid in programmet som passar för typen av tvätt.
  - Tvätta inte ljusa och mörka färger ihop.
- Använd ett lämpligt program för vit-/kulörtvätt, jersey och stickat för att förhindra att plaggen krymper.
  - Överskrid inte maximal tvättmängd som finns i programkapitlet eller som visas på displayen.
  - Torktumla endast tvätt som klarar av att torktumlas. Se instruktionerna på plaggens klädvårdsetiketter.
  - Torka inte stora och små plagg tillsammans. Små plagg kan fastna i större plagg och därmed inte torkas.

Klädvårdsmärkning	Beskrivning
	Tvätten är lämplig för torktumling.
	Tvätten är lämplig för torktumling vid högre temperaturer.
	Tvätten är lämplig för torktumling endast vid lägre temperaturer.
	Plagget är inte lämplig för torktumling.

# SKÖTSEL OCH RENGÖRING

## RENGÖRING AV FILTRET

I slutet av varje program lyser filterindikatorn för att berätta för dig att filtret måste rengöras.



Filtret samlar upp luddet. Luddet uppstår när kläderna torkas i torktumlaren.

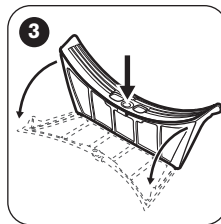
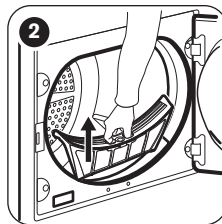
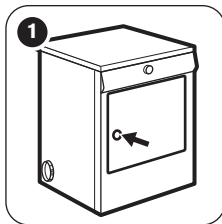

- 1 Öppna luckan.
- 2 Dra ut filtret.
- 3 Öppna filtret
- 4 Rengör filtret med en fuktad hand.
- 5 Stäng filtret.
- 6 Ta bort luddet från filterhållaren. En dammsugare kan användas för detta ändamål.

**7** Sätt filtret inuti filterhållaren.

## RENGÖRING AV TRUMMAN



**VARNING!** Koppla från maskinen innan den rengörs.

Använd ett vanligt mildt rengöringsmedel för att rengöra insidan av trumman och trumbladen. Torka de rengjorda ytorna med en mjuk duk.



**FÖRSIKTIGHET!** Använd inte slipmedel eller stålull i trumman.

## RENGÖRING AV KONTROLLPANELEN OCH HÖLJET

Använd ett vanligt rengöringsmedel för att rengöra kontrollpanelen och höljet.

## FELSÖKNING

Problem	Möjlig lösning
Du kan inte aktivera produkten.	Se till att stickkontakten sitter ordentligt i eluttaget.
	Kontrollera säkringen i säkringsskåpet (husets installation).
Programmet startar inte.	Tryck på Start/Paus.
	Se till att produktens lucka är stängd.
Luckan går inte att stänga.	Kontrollera att filtren är korrekt installerade.
	Kontrollera att ingen tvätt har fastnat mellan luckan och gummilisten.
På displayen visas en lång programtid. <sup>1)</sup>	Kontrollera att tvättens vikt är lämplig för programmens varaktighet.
	Kontrollera att filtret är rent.
	Tvätten är för blöt. Centrifugera tvätten igen i tvättmaskinen.
	Kontrollera att rummets temperatur inte är för hög.
Displayen visar en kort programtid.	Välj programmet Tid eller Extra Torrt.
På displayen visas <b>Err</b> <sup>2)</sup> .	Om du vill välja ett nytt program, stäng av och sätt på produkten.
	Kontrollera att tillvalen är förenliga med programmet.

Rengör med en fuktad duk. Torka de rengjorda ytorna med en mjuk duk.



**FÖRSIKTIGHET!** Rengör inte produkten med möbelrengöringsmedel eller rengöringsmedel som kan orsaka korrosion.

Problem	Möjlig lösning
På displayen visas (t.ex. <b>E51</b> ) <sup>2)</sup> .	Stäng av och sätt på produkten. Starta ett nytt program. Kontakta service om problemet uppstår igen.

1) Efter högst 5 timmar avslutas programmen automatiskt.

2) endast på torktumlare med display.

#### Vid otilfredsställande torkresultat

- Fel program har valts.
- Filtret är igentäppt.
- För mycket tvätt har lagts in i produkten.
- Trumman är smutsig.
- Felaktig justering av konduktivitetssensorn.
- Luftflödeshålen är igentäppta.

## TEKNISKA DATA

Höjd x Bredd x Djup	850 x 600 x 600 mm (maximal 630 mm)
Max. djup med öppen lucka	1090 mm
Max. bredd med öppen lucka	950 mm
Justerbar höjd	850 mm (+ 15 mm - justering av fötterna)
Trummans volym	108 l
Maximal lastvolym	<b>7</b> kg
Nätspänning	230 V
Frekvens	50 Hz
Ljudeffektnivå	66 dB
Total effekt	2200 W
Energiklass	<b>C</b>
Energiförbrukning vid standardbomullsprogrammet med full maskin. <sup>1)</sup>	<b>4,25</b> kWh
Energiförbrukning vid standardbomullsprogrammet med halv maskin. <sup>2)</sup>	<b>2,35</b> kWh
Årlig energiförbrukning <sup>3)</sup>	510,00 kWh
Effektförbrukning i viloläge <sup>4)</sup>	0,90 W
Effektförbrukning i avstängt läge <sup>4)</sup>	0,10 W
Typ av användning	Hushåll
Tillåten omgivningstemperatur	+ 5 °C till + 35 °C

Skyddsnivån mot intrång av fasta partiklar och fukt säkerställs av skyddslocket, förutom där lågspänningsutrustningen inte har något skydd mot fukt

**IPX4**

- 1) Med referens till EN 61121. 7kg bomull centrifugeras vid 1000 varv/min.
- 2) Med referens till EN 61121. 3,5kg bomull centrifugeras vid 1000 varv/min.
- 3) Energiförbrukning per år i kWh, baserat på 160 torkprogram med standardbomullsprogram vid full och delvis full maskin och förbrukning vid lågenergilägena. Faktisk energiförbrukning per program beror på hur maskinen används (BESTÄMMELESE (EU) nr 392/2012).
- 4) Med hänvisning till EN 61121.

Informationen i tabellen ovan är i enlighet med EU-kommissionens förordning 392/2012 om genomförande av direktiv 2009/125/EC.

## FÖRBRUKNINGSVÄRDEN

Program	Centrifugerad vid / resterande fuktighet	Torktid <sup>1)</sup>	Energiförbrukning <sup>2)</sup>
Bomull <b>Eco</b> 7 kg			
Skåptorr	1400 varv/minut / 50%	125 min.	3,70 kWh
	1000 varv/minut / 60%	140 min.	4,25 kWh
Stryktorr	1400 varv/minut / 50%	100 min.	2,55 kWh
	1000 varv/minut / 60%	110 min.	3,20 kWh
Bomull <b>Eco</b> 3,5 kg			
Skåptorr	1400 varv/minut / 50%	71 min.	2,05 kWh
	1000 varv/minut / 60%	80 min.	2,35 kWh
Syntet 3 kg			
Skåptorr	1200 varv/minut / 40%	50 min.	1,20 kWh
	800 varv/minut / 50%	57 min.	1,47 kWh

1) Vid halvfull tvätt är programtiden kortare och maskinen förbrukar mindre energi.

2) Felaktig omgivningstemperatur och/eller dåligt centrifugerad tvätt kan förlänga programtiden och öka energiförbrukningen.

## PRODUKTINFORMATIONSBLAD MED HÄNVISNING TILL E.U. REGEL 1369/2017

Produktinformationsblad	
Varumärke	ZANUSSI
Modell	ZTE7101PZ, PNC916093385
Nominell kapacitet i kg	7

Frånluftstumlare eller kondensumlare	Luftventilerad
Energieffektivitetsklass	C
Energiförbrukning i kWh per år, baserad på 160 torkcykler med standardprogram bomull vid full och halv maskin, och förbrukning i lågeffektlägena. Den faktiska energiförbrukningen per cykel beror på hur maskinen används.	510,00
Automatisk torktumlare eller icke-automatisk torktumlare	Automatisk
Energiförbrukning för standardprogram bomull vid full maskin, uttryckt i kWh	4,25
Energiförbrukning för standardprogram bomull vid halv maskin, uttryckt i kWh	2,35
Effektförbrukning vid frånläge i W	0,90
Effektförbrukning i viloläge, uttryckt i W	0,10
Vilolägets varaktighet, uttryckt i minuter	10
"Standardprogram bomull" använt vid full och halv maskin är det standardprogram som informationen på etiketten och informationsbladet hänför sig till, att detta program är avsett för torkning av normalvåt bomullstvätt och att det är det effektivaste programmet när det gäller energiförbrukning för bomull.	
Den viktade programtiden för "standardprogram bomull vid full och halv maskin" i minuter	106
Programtiden för "standardprogram bomull vid full maskin" i minuter	140
Programtiden för "standardprogram bomull vid halv maskin" i minuter	80
Kondensationseffektivitetsklass på en skala från G (minst effektiv) till A (effektivast)	-
Genomsnittlig kondensationseffektivitet för standardprogram bomull vid full maskin, uttryckt i procent.	-
Genomsnittlig kondenseringsseffektivitet av standard bomullsprogram vid halvfull maskin i procent	-
Viktad kondenseringsseffektivitet för "standard bomullsprogram vid full och halvfull maskin"	-
Ljudeffektnivå, uttryckt i dB	66
Inbyggd maskin J/N	Nej

Informationen i tabellen ovan är i enlighet med EU-kommissionens förordning 392/2012 om genomförande av direktiv 2009/125/EC.

## MILJÖSKYDD

Återvinn material med symbolen . Återvinn förpackningen genom att placera den i lämpligt kärl. Bidra till att skydda vår miljö och vår hälsa genom att återvinna avfall från elektriska och elektroniska

produkter. Släng inte produkter märkta med symbolen  med hushållsavfallet. Lämna in produkten på närmaste återvinningsstation eller kontakta kommunkontoret.





[WWW.ZANUSSI.COM/SHOP](http://WWW.ZANUSSI.COM/SHOP)



CE

136933752-A-202019