

Instruções de utilização

Máquina de lavar roupa



Antes da montagem instalação e início de funcionamento é **imprescindível** que leia as instruções de utilização. Desta forma não só se protege como evita anomalias.

O seu contributo para proteção do ambiente

Eliminação da embalagem de transporte

A embalagem protege o aparelho contra danos de transporte. Os materiais da embalagem são selecionados do ponto de vista ecológico e compatibilidade com o meio ambiente e por isso é reciclável.

A devolução das embalagens ao ciclo de reciclagem contribui para economia de matérias primas e redução de resíduos.

Eliminação do aparelho em fim de vida útil

Os aparelhos elétricos e eletrónicos contêm muitas vezes diversos materiais valiosos. Mas também contêm determinadas substâncias, misturas e componentes que foram necessários para o seu funcionamento e segurança. Se estes materiais forem depositados no contentor de lixo doméstico, ou se forem tratados de forma errada, podem ser prejudiciais à saúde e ao ambiente. Não deposite o seu aparelho fora de uso junto do contentor do lixo normal.



Em vez disso, utilize os pontos oficiais de recolha e reciclagem de equipamentos elétricos e eletrónicos da sua junta de freguesia, dos Agentes Miele ou da Miele. Para apagar eventuais dados pessoais no aparelho antigo, este processo é legalmente da sua responsabilidade. Mantenha os aparelhos até serem transportados fora do alcance das crianças.

O seu contributo para proteção do ambiente	2
Medidas de segurança e precauções	6
Utilização da máquina de lavar roupa	13
Painel de comandos.....	13
Modo de funcionamento do painel de comandos	14
O primeiro funcionamento	16
Lavagem ecológica	18
1. Preparação da roupa	19
2. Carregar a máquina	20
3. Selecionar o programa	21
4. Adicionar detergente	23
Gaveta de detergente.....	23
Dosagem de cápsulas.....	24
5. Iniciar o programa	26
6. Fim do programa – Retirar a roupa da máquina	27
Centrifugação	28
Pré-seleção de início do programa	30
Lista de programas	31
Extras	34
Curto.....	34
Água plus	34
Pré-lavagem	34
Pré-lavagem extra	34
Para os programas podem ser selecionados os seguintes extras.....	35
Desenrolar do programa	36
Alterar o desenrolar do programa	38
Alterar o programa.....	38
Cancelar o programa.....	38
Interromper o programa	38
Adicionar/retirar roupa.....	39
Símbolos de tratamento	40

Índice

Detergente	41
O detergente correto	41
Descalcificador	41
Doseador de detergente.....	41
Produtos de tratamento	41
Recomendação - Detergente Miele	42
Recomendações de detergente de acordo com o Regulamento (UE) n.º 1015/2010	43
Limpeza e manutenção	45
Limpeza do tambor (Info Higiene)	45
Limpeza exterior da máquina e do painel de comandos	45
Limpeza da gaveta de detergentes	45
Limpar o filtro da entrada de água	47
Que fazer quando . . .	48
Ajuda em caso de anomalias	48
Não é possível iniciar qualquer programa de lavagem	48
Cancelamento do programa e acende uma luz de controlo de anomalias no painel de comandos.....	49
Durante o desenrolar do programa, é visível um símbolo na indicação de tempo	50
No painel de comandos acende uma lâmpada de controlo no fim do programa	50
Problemas gerais com a máquina de lavar roupa.....	51
Resultados de lavagem insuficientes.....	53
Não é possível abrir a porta	54
Abriu a porta no caso de esgoto obstruído e/ou falta de energia elétrica.....	55
Serviço de assistência técnica	57
Contato no caso de anomalias	57
Acessórios opcionais	57
Garantia.....	57
Instalação e ligação	58
Visto de frente	58
Vista posterior	59
Superfície de instalação	60
Deslocar a máquina até ao local onde vai ser instalada.....	60
Desmontar a segurança de transporte.....	60
Montagem das barras de segurança de transporte	62

Nivelar	63
Desenroscar e fixar os pés da máquina.....	63
Encastrar por baixo de um balcão de cozinha.....	64
Coluna lavar/secar	64
O sistema de proteção contra inundações	65
Ligação à entrada de água.....	66
Esgoto da água	67
Ligação elétrica	68
Caraterísticas técnicas	69
Ficha de produto para máquinas de lavar roupa para uso doméstico	70
Dados sobre o consumo	72
Indicação para testes de comparação	72
Funções de programação	73
Selecionar a função de programação	73
Configurar e guardar a função de programação	74
Sair do nível de programação	74
<i>P13</i> Sinal das teclas.....	74
<i>P14</i> Código Pin.....	75
<i>P22</i> Modo de desligar no painel de comandos.....	75
<i>P24</i> Memória	76
<i>P25</i> Tempo adicional de pré-lavagem para algodão	76
<i>P27</i> Tempo de pré-lavagem extra.....	76
<i>P28</i> Ritmo lento	76
<i>P29</i> Redução da temperatura.....	77
<i>P30</i> Água plus.....	77
<i>P31</i> Nível Água plus.....	77
<i>P32</i> Nível de enxaguagem máximo	77
<i>P33</i> Arrefecimento da água.....	78
<i>P34</i> Anti-ruga.....	78
<i>P52</i> Luminosidade regulada dos painéis de luz.....	78
Acessórios opcionais	79
Detergente.....	79
Detergente especial.....	79
Produtos de tratamento para têxteis	80
Aditivo	80
Manutenção do aparelho	80

Medidas de segurança e precauções

Esta máquina de lavar roupa cumpre as normas de segurança em vigor. A utilização inadequada pode causar danos pessoais e materiais.

Leia as instruções de utilização antes de iniciar o primeiro funcionamento com a máquina. As instruções contêm informações importantes sobre instalação, segurança, utilização e manutenção da máquina. Desta forma não só se protege como evita anomalias na máquina.

Guarde o livro de instruções para que o possa consultar sempre que necessário!

Utilização adequada

- ▶ Esta máquina de lavar roupa destina-se a ser utilizada a nível doméstico e em espaços similares.
- ▶ Esta máquina de lavar roupa não deve ser instalada e utilizada ao ar livre.
- ▶ Utilize a máquina de lavar roupa exclusivamente a nível doméstico só para lavar têxteis que tenham indicado na respectiva etiqueta que podem ser lavados na máquina. Qualquer outra utilização não é permitida. A Miele não assume responsabilidade por danos causados devido a uso inadvertido do aparelho ou por utilização incorreta.
- ▶ As pessoas que, devido às suas capacidades físicas, sensoriais ou psíquicas ou ainda por inexperiência ou desconhecimento, não estejam em condições de utilizar a máquina de lavar roupa com segurança não a podem utilizar sem serem vigiadas ou orientadas por uma pessoa responsável.

Crianças em casa

- ▶ As crianças menores de oito anos devem ser mantidas afastadas da máquina, exceto se estiverem a ser constantemente vigiadas.
- ▶ As crianças a partir de oito anos de idade só podem utilizar a máquina de lavar roupa sem serem vigiadas ou efetuar trabalhos de limpeza e manutenção se lhes foi explicado o seu funcionamento de forma que a possam utilizar com segurança. As crianças devem ter capacidade para reconhecer e compreender os possíveis perigos de uma utilização incorrecta.
- ▶ As crianças não devem efetuar trabalhos de limpeza ou manutenção serem vigiadas.
- ▶ Vigie as crianças que estejam perto da máquina. Não permita que crianças brinquem com a máquina de lavar roupa.

Segurança técnica

- ▶ Observe as indicações mencionadas no capítulo «Instalação e ligação» assim como no capítulo «Caraterísticas técnicas».
- ▶ Antes de instalar a máquina verifique se apresenta algum dano no revestimento exterior. Se a máquina apresentar algum dano visível não deve ser posta em funcionamento.
- ▶ Antes de ligar a máquina deverá verificar se os dados de ligação (tensão e frequência), mencionados na placa de caraterísticas, correspondem com os da rede elétrica. Em caso de dúvida contacte um electricista.
- ▶ O funcionamento fiável e seguro da máquina de lavar roupa só está garantido, se a máquina estiver ligada à rede pública de electricidade.

Medidas de segurança e precauções

▶ A segurança elétrica da máquina só está garantida se a ligação à corrente for efetuada por meio de uma tomada com contato de segurança.

É muito importante que esta condição base de segurança seja verificada e, em caso de dúvida, a instalação elétrica da habitação seja revista por um técnico especializado.

A Miele não pode ser responsabilizada por avarias ou danos provenientes da falta ou interrupção do fio de terra.

▶ Por motivos de segurança não deve utilizar um cabo elétrico de prolongamento (perigo de incêndio devido a sobreaquecimento).

▶ As peças com defeito só devem ser substituídas por peças originais Miele. Só com estas peças é que a Miele garante o cumprimento das condições de segurança.

▶ O acesso à tomada deve estar sempre garantido para poder desligar a máquina da corrente sempre que necessário.

▶ As reparações executadas indevidamente podem ter consequências graves para o utilizador, pelas quais o fabricante não assume qualquer responsabilidade. As reparações só devem ser executadas por técnicos autorizados Miele. Caso contrário, se daí resultarem avarias, fica excluído o direito à garantia.

▶ Se o cabo de ligação estiver danificado, somente um técnico autorizado Miele deverá efetuar a sua substituição para evitar perigos para o utilizador.

Medidas de segurança e precauções

- ▶ Em caso de avaria ou ao efetuar trabalhos de limpeza e manutenção, a máquina de lavar roupa só está desligada da corrente elétrica quando:
 - a ficha de ligação à corrente estiver desligada da tomada; ou
 - os disjuntores do quadro estiverem desligados; ou
 - o fusível roscado da instalação da casa estiver completamente desaparafusado.
- ▶ A máquina de lavar roupa só deve ser ligada à água utilizando uma mangueira nova. As mangueiras usadas não podem ser utilizadas. Controle as mangueiras com regularidade. Assim pode efetuar a sua substituição atempadamente e impedir danos causados pela água.
- ▶ A pressão da água deve ter no mínimo 100 kPa e não pode ser superior a 1000 kPa.
- ▶ Esta máquina de lavar roupa não pode ser utilizada em locais móveis (p. ex., barcos/navios).
- ▶ Não efectue qualquer alteração na máquina sem que essa tenha sido expressamente permitida pela Miele.

Medidas de segurança e precauções

Utilização adequada

- ▶ A máquina de lavar roupa não deve ser instalada em áreas propensas a geadas. As mangueiras podem congelar e rebentar ou gretar e a fiabilidade da placa eletrónica pode diminuir devido às temperaturas negativas.
- ▶ Antes de pôr a máquina de lavar roupa a funcionar pela primeira vez é necessário desmontar as barras de segurança de transporte situadas na zona posterior da máquina de lavar roupa (consulte o capítulo «Instalar e ligar» parágrafo «Desmontar a segurança de transporte»). Se a segurança de transporte não for desmontada, durante a centrifugação a máquina e os móveis situadas ao lado podem ficar danificados.
- ▶ Feche a torneira de entrada de água se a máquina não for utilizada durante um período de tempo mais longo (férias, por exemplo), especialmente se não estiver localizada perto de um ralo no pavimento.
- ▶ Risco de inundações!
Se a mangueira de esgoto for pendurada num lavatório verifique se o esgoto da água se efectua rapidamente e sem obstruções. A mangueira deve ser fixa para não saltar do lugar. A força da água pode provocar essa situação se a mangueira não estiver fixa.
- ▶ Certifique-se de que nos bolsos da roupa, que vai ser lavada, não existem corpos estranhos como por exemplo, moedas, parafusos, pregos etc. Estes podem danificar o tambor e a cuba. Por sua vez componentes danificados podem causar danos na roupa.
- ▶ A quantidade de carga máxima é de 7 kg (roupa seca). As quantidades de carga reduzidas em alguns programas individuais podem ser consultadas no capítulo «Lista de programas».

Medidas de segurança e precauções

- ▶ Se dosear o detergente adequadamente não é necessário proceder à descalcificação da máquina de lavar roupa. Mas se apesar disso, a máquina apresentar calcário, utilize um produto de descalcificação à base de ácido cítrico natural. A Miele recomenda o produto descalcificador Miele que pode obter através dos Agentes ou nos serviços Miele. Siga rigorosamente as indicações de utilização do produto.
- ▶ Os tecidos que tenham sido tratados com produtos de limpeza que contenham dissolventes, devem ser bem enxaguados antes de serem lavados na máquina.
- ▶ Nunca utilize produtos de limpeza que contenham solventes (por ex. benzina) na máquina de lavar roupa. Peças do aparelho podem ficar danificadas e podem sair vapores tóxicos. Existe risco de incêndio e de explosão.
- ▶ Na máquina ou sobre a máquina nunca utilize produtos de limpeza que contenham solventes (por ex. benzina). As superfícies em plástico podem ficar danificadas se entrarem em contato com estes produtos.
- ▶ Os corantes devem ser apropriados para serem utilizadas em máquinas de lavar roupa e a nível doméstico. Siga estritamente as indicações do fabricante do produto.
- ▶ Os produtos descolorantes podem provocar corrosão devido à sua composição química. Produtos descolorantes não devem ser utilizados em máquinas de lavar roupa.
- ▶ Se o detergente líquido entrar em contato com os olhos deve lavar de imediato com água tépida abundante. Se o produto for ingerido deve consultar um médico. As pessoas com pele sensível ou com ferimentos devem evitar o contato com o detergente.

Medidas de segurança e precauções

Acessórios

- ▶ Só é possível instalar ou montar acessórios se forem expressamente recomendados pela Miele. Se forem montados ou ligados outros acessórios ou peças, fica excluído o direito à garantia.
- ▶ Os secadores de roupa Miele e as máquinas de lavar roupa Miele podem ser instalados formando uma coluna de lavar/secar. Para isso é necessário adquirir um conjunto de montagem para formar a coluna de lavar/secar. É importante assegurar que o conjunto de montagem seja o adequado para o secador de roupa Miele e para a máquina de lavar roupa Miele.
- ▶ Certifique-se, se adquirir a base Miele como acessório especial, de que é a adequada para este modelo de máquina de lavar roupa.

A Miele não assume responsabilidade por danos ocorridos devido à inobservância das medidas de segurança e precauções.

Utilização da máquina de lavar roupa

Painel de comandos



- ① **Painel de comandos**
- ② **Teclas sensoras da temperatura** para seleccionar a temperatura de lavagem pretendida.
- ③ **Teclas sensoras da velocidade de centrifugação** para seleccionar a velocidade de centrifugação final.
- ④ **Teclas sensoras para extras**
Os programas de lavagem podem ser completados através de diversos extras.
- ⑤ **As lâmpadas de controlo** acendem sempre que necessário.
- ⑥ **Teclas sensoras CapDosing**
- ⑦ **Indicação de tempo** para a duração do programa.
- ⑧ **Teclas sensoras** para a pré-selecção de início do programa
- ⑨ **Tecla sensora Start/Stop** para iniciar/cancelar o programa.
- ⑩ **Interface óptica** para o serviço de assistência técnica.
- ⑪ **Botão selector de programas** para a seleção de programas e para a desativação. A máquina de lavar roupa é ligada através da seleção de programas e desligada através da posição do botão selector de programas .

Utilização da máquina de lavar roupa

Modo de funcionamento do painel de comandos

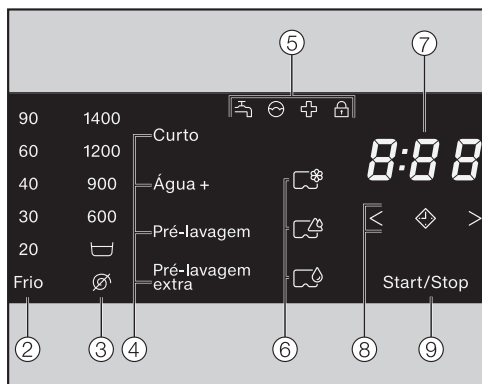

As teclas sensoras ②, ③, ④, ⑥, ⑧ e ⑨ reagem em contato com as pontas dos dedos. A seleção é possível enquanto a respectiva tecla sensora estiver acesa.

Uma tecla sensora de luz brilhante significa: selecionada no momento.

Uma tecla sensora de luz regulada significa: seleção possível.

Teclas sensoras ② e ③ para a temperatura e as velocidades de centrifugação

Após a seleção de um programa de lavagem com o botão selector de programas, a temperatura (em °C) e a velocidade de centrifugação (em r.p.m.) propostas emitem luz brilhante.

As temperaturas e as velocidades de centrifugação seleccionáveis emitem luz regulada.

④ Teclas sensoras para extras

Pode adicionar extras aos programas de lavagem.

Se foi selecionado um programa de lavagem, as teclas sensoras dos eventuais extras emitem luz regulada.

⑤ Lâmpadas de controlo

- acendem no caso de anomalias na entrada de água e no esgoto de água
- acendem se o detergente for doseado em excesso
- acendem para relembrar da informação sobre higiene
- piscam quando for possível colocar roupa
acendem se a porta da máquina de lavar roupa estiver bloqueada

⑥ CapDosing

A dosagem por meio de uma cápsula pode ser ativada através das teclas sensoras.

- Produto de tratamento para têxteis (p. ex., amaciador, produto impermeabilizante)
- Aditivos (p. ex., reforço de detergente)
- Detergente (só para a lavagem principal)



Utilização da máquina de lavar roupa

⑦ Indicação de tempo

Depois do início do programa, aparece a indicação do tempo de duração do programa em horas e minutos.

Ao iniciar o programa através da pré-seleção, a indicação do tempo de duração do programa só aparece quando o tempo de pré-seleção de início do programa tiver decorrido.

⑧ Teclas sensoras < >

–  Após tocar na tecla sensora  é selecionado um início de programa posterior (pré-seleção de início do programa). No caso desta seleção,  emite luz brilhante.

– < > Ao tocar na tecla sensora < ou >, a duração da pré-seleção de início do programa é selecionada.

O tempo de pré-seleção de início do programa aparece indicado na indicação de tempo.

Após o início do programa, o tempo de pré-seleção de início começa a ser descontado.

O programa tem início logo que o tempo de pré-seleção de início do programa termine e na indicação de tempo é apresentada a duração prevista para o programa.

⑨ Tecla sensora Start/Stop

Ao tocar na tecla sensora *Start/Stop*, o programa selecionado inicia ou um programa iniciado é cancelado. A tecla sensora fica intermitente desde que um programa possa ser iniciado e fica com luz fixa após o início do programa.

O primeiro funcionamento

⚠ Antes do primeiro funcionamento deve instalar e ligar a máquina corretamente. Consulte o capítulo «Instalação e ligação».

Retirar a folha de proteção e autocolantes existentes

■ Retire:

- a película de proteção da porta;
- os autocolantes publicitários (se existirem) da frente do aparelho e do tampo.

⚠ O autocolante existente no interior da porta e que fica visível ao abrir a porta (por ex. placa de características), não deve ser retirado.

Retire a ponta giratória do tambor

No tambor, encontra-se uma ponta giratória para a mangueira de esgoto.

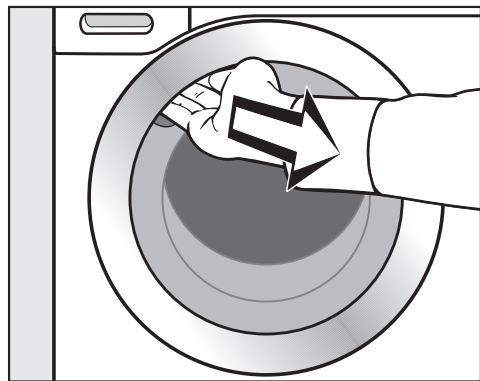

- Agarre na pega da porta e puxe para abrir a porta.
- Retire a ponta giratória.

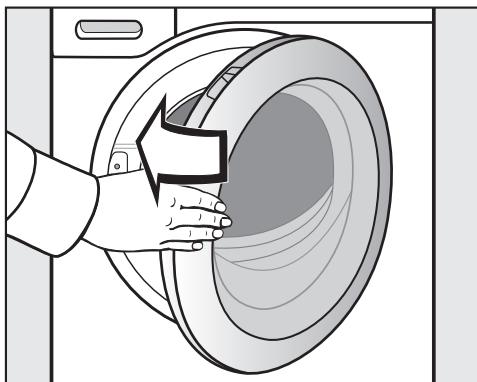

- Feche a porta com um balanço suave.

Esta máquina de lavar roupa foi submetida na fábrica a um teste de funcionamento completo e, por este motivo, existe um resto de água no tambor.

Por motivos de segurança não é possível efetuar uma centrifugação antes do primeiro programa de lavagem. Para ativar a centrifugação é necessário efetuar um programa de lavagem sem roupa e sem detergente.

Se for utilizado detergente pode haver formação abundante de espuma.

Ao mesmo tempo é ativada a válvula de esfera no sistema de escoamento. A válvula de esfera contribui para que no futuro o detergente seja totalmente consumido.

O primeiro funcionamento

Iniciar o primeiro programa de lavagem

- Abra a torneira de entrada de água.
- Rode o botão seletor de programas para a posição *Algodão*.

A máquina de lavar roupa foi ligada e a temperatura 60 °C acende no painel de comandos.

- Toque na tecla sensora *Start/Stop*.

O programa de lavagem é iniciado e no painel de comandos acende o símbolo .

Após 10 minutos, os indicadores ficam escuros e a tecla sensora *Start/Stop* fica intermitente.

Após a conclusão do programa de lavagem

Após o fim do programa é ligada a fase anti-ruga. No painel de comandos, o símbolo  acende, na indicação de tempo indica 0:00 e o tambor roda intermitentemente.

- Toque na tecla sensora *Start/Stop*.

A porta é desbloqueada.

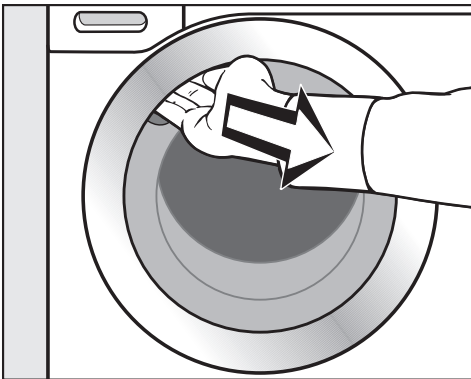

- Agarre na pega da porta e puxe para abrir a porta.

Dica: Mantenha a porta entreaberta para que o tambor possa secar.

- Rode o botão seletor de programas após o fim do programa para a posição .

A máquina de lavar roupa desliga novamente e o primeiro funcionamento é concluído.

Poupança de energia

- 10 minutos após o início da fase anti-ruga, os indicadores ficam escuros e a tecla sensora *Start/Stop* fica intermitente.
- 15 minutos após a conclusão da fase anti-ruga, a máquina de lavar roupa desliga completamente e a porta é desbloqueada.

Lavagem ecológica

Consumo de água e energia

- Utilize a capacidade de carga máxima para o programa de lavagem seleccionado.

Assim o consumo de energia e água será o mais baixo em relação à quantidade total.

- No caso de pouca quantidade de roupa, o sistema automático de quantidade da máquina contribui para redução do consumo de água e de energia.

- Utilize o programa *Expresso 20* para pouca quantidade de roupa e com pouca sujidade.

- Os detergentes modernos possibilitam a lavagem com temperaturas de lavagem reduzidas (p. ex., 20 °C). Para economizar energia, regule a temperatura correspondente.

- Para manter a higiene na sua máquina, recomendamos que de vez em quando efectue um programa de lavagem com uma temperatura superior a 60 °C. A lâmpada de controlo ☒ acende, indicando que deverá efectuar esse programa.

Consumo de detergente

- Utilize somente a quantidade de detergente indicada na respectiva embalagem.

- Na dosagem tenha em conta o grau de sujidade da roupa.

- Para lavar pouca quantidade de roupa reduza a quantidade de detergente (aprox. 1/3 a menos para meia carga)

Selecionar os Extras corretamente (Curto, Pré-lavagem extra, Pré-lavagem)

Selecione para:

- roupa ligeiramente suja e sem nódoas visíveis um programa de lavagem com o Extra *Curto*.
- roupa com sujidade normal até muito suja com nódoas visíveis um programa sem Extra.
- roupa muito suja um programa de lavagem com o Extra *Pré-lavagem extra*.
- têxteis com muita sujidade agarrada (pó por exemplo) o extra *Pré-lavagem*.

Sugestão para secagem da roupa no secador

Para economizar energia durante a secagem no secador de roupa, seleccione se possível, a velocidade de centrifugação máxima correspondente ao programa de lavagem.

1. Preparação da roupa

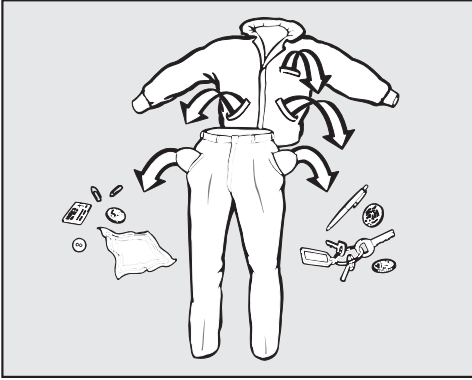

- Retire tudo que possa existir dentro dos bolsos.

⚠️ **Corpos estranhos** (por ex. pregos, moedas, cliques) podem danificar os tecidos e peças.

Antes da lavagem verifique se existem objetos estranhos na roupa e se for o caso retire-os.

Separar a roupa

- Separe os têxteis por cores e de acordo com os símbolos mencionados na etiqueta (no colarinho ou na costura lateral).

Dica: Tecidos escuros «desbotam» muitas vezes ao serem lavados pela primeira vez. Por este motivo lave as peças claras e as escuras em separado.

Tratamento prévio de nódoas

- Antes da lavagem elimine eventuais nódoas existentes nos têxteis; se possível enquanto estiverem frescas. Utilize um pano que não desbote para tratar as nódoas. Não esfregue!

Dica: Muitas vezes as manchas (sangue, ovo, café, chá, etc.) podem ser eliminadas com pequenas dicas, que a Miele reuniu num pequeno dicionário sobre lavagem.

⚠️ **Produtos de limpeza** que contêm solventes (por ex. benzina) podem danificar as peças sintéticas. No tratamento de têxteis certifique-se que nenhuma parte em plástico é atingida pelo detergente.

⚠️ **Detergentes químicos** (que contêm dissolventes) podem provocar fortes danos na máquina de lavar roupa. Nunca utilize estes produtos de limpeza na máquina de lavar roupa.

Dicas gerais

- Em cortinados: as argolas ou os fixadores devem ser retirados ou presos num saco.
- Os arames da armação dos soutiens devem ser cosidos ou retirados.
- Fechos de correr, ganchos, colchetes, etc. devem ser fechados antes da lavagem.
- Os botões de fronhas e capas de edredões devem ser abotoados para impedir que peças de roupa entrem para dentro destes.

Não lave tecidos que tenham a indicação de que **não podem ser lavados** (símbolo de tratamento .

2. Carregar a máquina

Abrir a porta

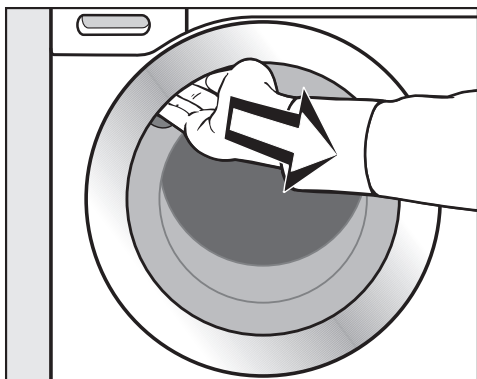

- Agarre na pega da porta e puxe para abrir a porta.

Antes de colocar a roupa na máquina verifique se existem objetos estranhos ou algum animal dentro do tambor.

Com a quantidade máxima de carga o consumo de energia e água, em relação à quantidade total de roupa, é o mais baixo. A sobrecarga da máquina reduz os resultados de lavagem e contribui para que a roupa fique amarrotada.

- Coloque a roupa no tambor desdobrada e solta.

Peças de vários tamanhos aumentam o efeito de lavagem e distribuem-se melhor durante a centrifugação.

Dica: Observe a indicação sobre a carga máxima dos diferentes programas de lavagem.

Fechar a porta

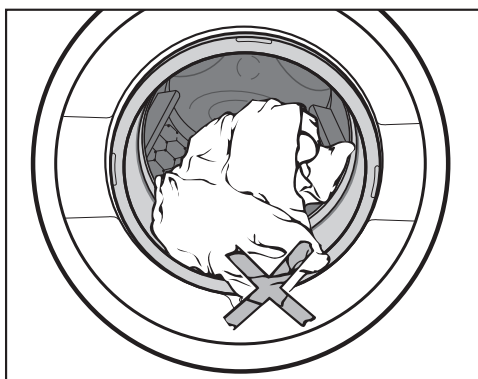

- Verifique se não ficou nenhuma peça de roupa presa entre a borracha do óculo e a porta.

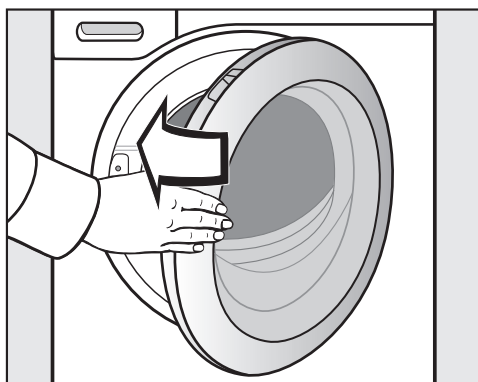

- Feche a porta com balanço suave.

3. Selecionar o programa

Seleção do programa

Ao rodar o botão selector de programas para um programa de lavagem, a máquina de lavar roupa é ligada.

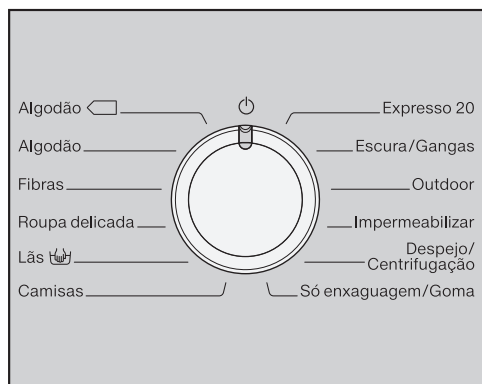

- Rode o selector de programas para o programa pretendido.

Na indicação de tempo é apresentado o tempo de lavagem previsto e no painel de comandos acendem os indicadores predefinidos para a temperatura e a velocidade de centrifugação.

Selecionar a temperatura e a velocidade de centrifugação

A temperatura e a velocidade de centrifugação predefinidas do programa de lavagem emitem uma luz brilhante. A seleção das temperaturas e das velocidades de centrifugação seleccionáveis para o programa de lavagem emitem luz regulada.

90	1400
60	1200
40	900
30	600
20	
Frio	

- Toque na tecla sensora com a temperatura pretendida, a qual emite luz brilhante.
- Toque na tecla sensora com a velocidade de centrifugação pretendida, a qual emite luz brilhante.

3. Seleccionar o programa

Seleccionar extras

A seleção dos extras seleccionáveis para o programa de lavagem emitem luz regulada.

Curto

Água +

Pré-lavagem

Pré-lavagem
extra

- Toque na tecla sensora com o extra pretendido, o qual emite luz brilhante.

Dica: Pode seleccionar múltiplos extras relativamente a um programa de lavagem.

Informações mais pormenorizadas sobre os extras encontram-se no capítulo «Extras».

4. Adicionar detergente

Gaveta de detergente

Podem ser utilizados todos os detergentes adequados para máquinas de lavar roupa domésticas. Siga as indicações de uso e de dosagem mencionadas na embalagem do produto.

Dicas de dosagem

Na dosagem de detergente, tenha em conta o grau de sujidade da roupa e a quantidade carregada. No caso de quantidades pequenas de roupa, reduza a quantidade de detergente (por exemplo, para meia carga, aprox. $\frac{1}{3}$ a menos).

Quantidade insuficiente de detergente:

- faz com que a roupa não fique bem lavada e, com o tempo, fique encardida.
- promove a formação de bolor na máquina de lavar roupa.
- faz com que a gordura que não seja removida totalmente da roupa.
- promove depósitos de calcário nas resistências.

Demasiado detergente

- provoca resultados fracos em termos de lavagem, enxaguagem e centrifugação.
- promove um consumo de água mais elevado devido a um ciclo adicional de enxaguagem, ativado automaticamente
- promove uma sobrecarga do meio ambiente.

Encher com detergente

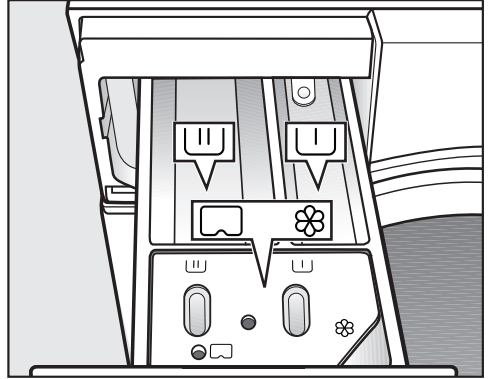



- Puxe a gaveta de detergente e adicione detergente nos compartimentos.

- ┌ Detergente para a pré-lavagem.
- ┌ Detergente para a lavagem principal e para pôr de molho
- ✿ Amaciador, goma em pó, goma líquida ou cápsula
- ┌

4. Adicionar detergente

Dosagem de cápsulas

Existem cápsulas com três conteúdos diferentes;

-  = Produto de tratamento (por ex. amaciador, produto impermeabilizante)
-  = Aditivos (por ex. reforço de detergente)
-  = Detergente (só para a lavagem principal)

Uma cápsula contém sempre a quantidade certa para uma lavagem.

As cápsulas podem ser obtidas nos serviços ou Agentes Miele.

 Manter as cápsulas fora do alcance das crianças.

Ativar a dosagem de cápsulas

- Toque na tecla sensora da cápsula utilizada.

Tecla sensora



para



para



para



Cap

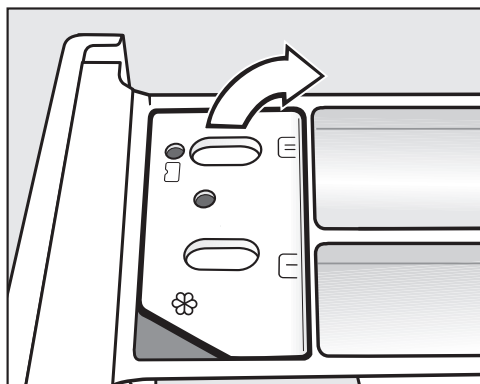

Colocar a cápsula

- Abra a gaveta de detergentes.



- Abra a tampa do compartimento / .

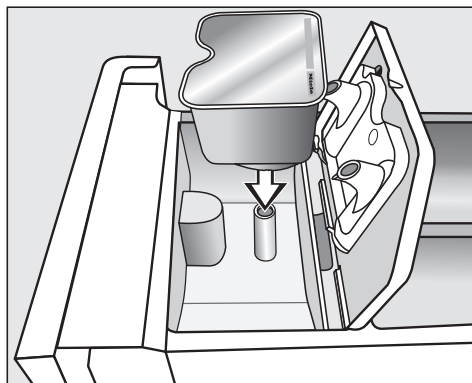

- Pressione a cápsula.

4. Adicionar detergente

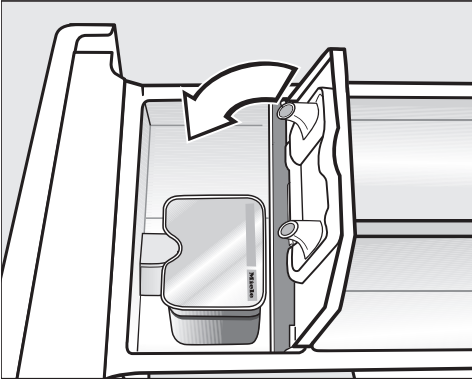

O conteúdo da cápsula existente na gaveta de detergentes será adicionado à lavagem no momento certo.

A entrada de água para o compartimento ☼ é feita através da cápsula durante o doseamento de cápsulas. Ao utilizar uma cápsula não deve adicionar amaciador no compartimento ☼. Utilizando a cápsula a entrada de água para o compartimento é feita através da cápsula.

- Feche a tampa e pressione-a.
- Feche a gaveta de detergentes.

- No final da lavagem retire a cápsula vazia.

A cápsula é aberta ao ser encaixada no compartimento da gaveta de detergentes. Se a cápsula for retirada da gaveta sem ter sido utilizada, o conteúdo pode verter.

Eliminar a cápsula e não voltar a utilizá-la.

Por motivos técnicos fica sempre um pouco de água no compartimento.

Desativar/Alterar a dosagem de cápsula



- Para desativar a dosagem de cápsulas, toque na tecla sensora que emite luz brilhante.
- Para alterar a dosagem de cápsulas, toque numa das outras teclas sensoras de cápsulas.

5. Iniciar o programa

Iniciar o programa

- Toque na tecla sensora intermitente *Start/Stop*.

A porta é bloqueada e o programa de lavagem tem início.

- Quando o símbolo  no painel de comandos estiver a piscar, pode ser colocada a roupa.
- O símbolo  estiver constantemente aceso, a porta fica bloqueada para o resto do programa.

Se a pré-seleção de início do programa tiver sido selecionada, esta é indicada no visor. No final do tempo da pré-seleção de início do programa ou imediatamente após o início do programa, aparece indicado na indicação de tempo a duração do programa.

Poupança de energia

Após 10 minutos, os indicadores ficam escuros. A tecla sensora *Start/Stop* acende intermitentemente.

Pode voltar a ligar os indicadores:

- Toque na tecla sensora *Start/Stop* (isto não possui qualquer efeito num programa a decorrer).

6. Fim do programa – Retirar a roupa da máquina

Fim do programa

A indicação de tempo indica 0:00. No painel de comandos acende o símbolo . A porta é bloqueada na fase anti-ruga.

- Toque na tecla sensora *Start/Stop*.

A porta é desbloqueada e o símbolo  no painel de comandos apaga.

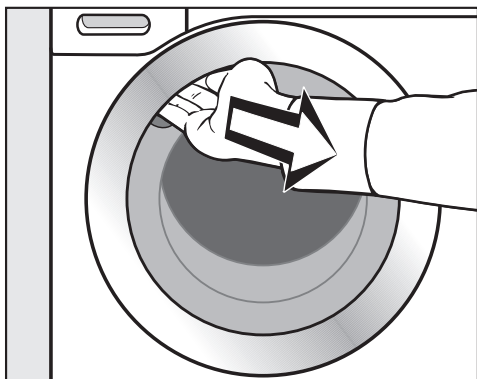

- Puxe a porta para abrir.
- Retire a roupa.

Poupança de energia

- 10 minutos após o início da fase anti-ruga, os indicadores ficam escuros e a tecla sensora *Start/Stop* fica intermitente.
- 15 minutos após a conclusão da fase anti-ruga, a máquina de lavar roupa desliga completamente e a porta é desbloqueada.

As peças de roupa que fiquem na máquina podem encolher ou ficar danificadas na próxima lavagem. Não deixe ficar peças de roupa no interior do tambor.

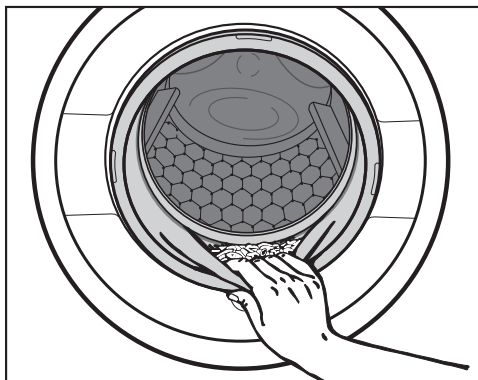

- Verifique se existem objetos estranhos na dobra da borracha do óculo da porta.



Dica: Mantenha a porta entreaberta para que o tambor possa secar.

- Rode o botão selector de programas para a posição  e desligue, assim, a máquina de lavar roupa.
- Retire a cápsula vazia do compartimento da gaveta de detergentes caso tenha sido utilizada.

Dica: Mantenha a gaveta de detergentes entreaberta para que possa secar.

Centrifugação

Velocidade de centrifugação final

Programa	r.p.m.
Algodão 	1400
Algodão	1400
Fibras	1200
Roupa delicada	900
Lã 	1200*
Camisas	900
Expresso 20	1200
Escura/gangas	1200
Outdoor	900
Impermeabilizar	1200
Despejo/Centrifugação	1400
Só enxaguagem/Goma	1200

Velocidade de centrifugação final no programa de lavagem

Ao selecionar o programa, a tecla sensora emite luz brilhante no painel de comandos com a velocidade de centrifugação ideal para o programa de lavagem. Nos programas de lavagem marcados na tabela com *, a velocidade de centrifugação ideal não corresponde à velocidade de centrifugação máxima.

É possível reduzir a velocidade de centrifugação final.

Mas não é possível selecionar uma velocidade de centrifugação final mais elevada do que aquela que está indicada na tabela.

Enxaguagem com centrifugação

A roupa é centrifugada após a lavagem principal e entre as enxaguagens. Se reduzir a velocidade de centrifugação final, a velocidade de centrifugação entre as enxaguagens também é reduzida. No programa *Algodão* com uma velocidade inferior a 700 r.p.m. será efetuada mais uma enxaguagem adicional.

Desativar a centrifugação final (Fim da enxaguagem)

- Toque na tecla sensora  (fim da enxaguagem).

A roupa permanece dentro de água após a última enxaguagem. Desta forma, são reduzidas as rugas e os vincos caso não retire a roupa de dentro da máquina logo que o programa termine.

Após o fim do programa

No painel de comandos, a tecla sensora acende com a velocidade de centrifugação ideal. Pode alterar a velocidade. A tecla sensora *Start/Stop* fica intermitente.

- Iniciar centrifugação final: toque **uma vez** na tecla sensora intermitente *Start/Stop*.

A centrifugação final é efetuada.

- Concluir o programa: toque **duas vezes** na tecla sensora intermitente *Start/Stop*.

A água é esgotada.

Desativar a enxaguagem com centrifugação e a centrifugação final

- Pressione a tecla sensora .

A água é esgotada após a última enxaguagem e a fase anti-ruga é ativada.

Nesta configuração será efetuada uma enxaguagem adicional em alguns programas.

Pré-seleção de início do programa

O início do programa pode ser pré-selecionado com uma antecedência de 30 minutos até ao máximo de 24 horas. Desta forma, pode usufruir de tarifas de electricidade mais favoráveis.

Selecionar a pré-seleção de início do programa

Não é possível seleccionar a pré-seleção de início do programa nos programas *Despejo/Centrifugação e Impermeabilizar*.

- Selecciona o programa de lavagem pretendido.
- Toque na tecla sensora

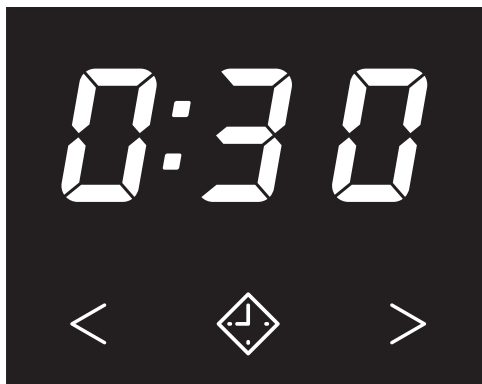

A tecla sensora emite luz brilhante.

- Toque na tecla sensora < ou > as vezes que forem necessárias até que a pré-seleção de início do programa pretendido acenda na indicação de tempo.
- Em menos de 10 horas, o tempo de pré-seleção de início do programa muda em intervalos de 30 minutos.
- Além de 10 horas, o tempo de pré-seleção de início do programa muda em intervalos de 1 hora.

Iniciar a pré-seleção de início do programa

- Toque na tecla sensora intermitente *Start/Stop*.

A pré-seleção de início do programa foi iniciada e o tempo decorrido é indicado na indicação de tempo.

Alterar a pré-seleção de início do programa iniciada

- Toque na tecla sensora *Start/Stop*.

O tempo decorrido da pré-seleção de início do programa é interrompido e o símbolo no painel de comandos apaga.

- Toque na tecla sensora < ou > as vezes que forem necessárias até que a pré-seleção de início do programa pretendido acenda na indicação de tempo.
- Toque na tecla sensora intermitente *Start/Stop*.

Eliminar a pré-seleção de início do programa iniciada

- Toque na tecla sensora *Start/Stop*.



O tempo decorrido da pré-seleção de início do programa é interrompido e o símbolo no painel de comandos apaga.

- Toque na tecla sensora que emite luz brilhante .

A pré-seleção de início do programa é eliminada e a tecla sensora apaga. Na indicação de tempo surge o tempo decorrido no programa.

- Toque na tecla sensora intermitente *Start/Stop* para iniciar o programa de lavagem.

Lista de programas

Algodão 		60 °C/40 °C	7,0 kg no máximo
Artigos	Roupa de algodão com sujidade normal		
Dica	<ul style="list-style-type: none"> – Estas regulações são as mais eficientes em relação ao consumo de água e energia para a lavagem de roupa de algodão. – Se, ao programar a lavagem a 60 °C, a temperatura de lavagem alcançada for inferior a 60 °C, a eficiência de lavagem corresponde ao programa Algodão 60 °C. 		
Observação para institutos de teste:			
Programa teste de acordo com EN 60456 e etiqueta energética de acordo com o regulamento EU 1061/2010			
Algodão		90 °C até frio	7,0 kg no máximo
Artigos	T-Shirts, roupa interior, toalhas de mesa, etc., tecidos em algodão, linho ou tecidos mistos		
Dica	<p>As temperaturas de lavagem 60 °C/40 °C distinguem-se das temperaturas de lavagem do programa <i>Algodão</i>  60 °C/40 °C:</p> <ul style="list-style-type: none"> – pelos tempos de funcionamento mais curtos; – pelos tempos de manter a temperatura mais longos; – pelo consumo de energia mais elevado. <p>Para exigências especiais de higiene seleccione 60 °C de temperatura ou outra mais elevada.</p>		
Fibras		60 °C até frio	3,5 kg no máximo
Artigos	Têxteis com fibras sintéticas, tecidos mistos ou algodão com fibras		
Dica	Reduzir a velocidade de centrifugação final para os tecidos sensíveis a rugas e vincos.		

Lista de programas

Roupa delicada		40 °C até frio	2,0 kg no máximo
Artigos	Para tecidos sensíveis em fibras sintéticas, tecidos mistos, seda artificial Cortinados que tenham a indicação do fabricante que podem ser lavados na máquina		
Dica	– Como os cortinados muitas vezes têm pó fino entranhado é necessário efetuar um programa com pré-lavagem. – No caso de têxteis sensíveis a rugas e vincos reduza a velocidade de centrifugação final.		
Lã 		40 °C até frio	2,0 kg no máximo
Artigos	Têxteis em lã ou com mistura de lã		
Dica	Verifique a velocidade de centrifugação final para tecidos sensíveis a rugas e vincos.		
Camisas		60 °C até frio	2,0 kg no máximo
Artigos	Camisas e blusas de algodão e tecidos mistos		
Dica	– Tratar previamente os colarinhos e os punhos de acordo com a sujeira. – Para camisas e blusas em seda utilize o programa <i>Roupa delicada</i> .		
Expresso 20		40 °C até frio	3,5 kg no máximo
Artigos	Tecidos de algodão com pouco uso ou que tenham pouca sujeira		
Dica	A opção extra <i>curto</i> está ativada automaticamente.		
Escura/gangas		60 °C até frio	3,0 kg no máximo
Artigos	Peças de roupa preta ou escura de algodão, mistura e/ou gangas		
Dica	– Lavar do avesso. – As gangas «desbotam» muitas vezes ao serem lavadas pela primeira vez, por isso lave a roupa escura separada da roupa clara.		

Lista de programas

Outdoor		40 °C até frio	2,5 kg no máximo
Artigos	Têxteis funcionais como casacos Outdoor e calças com membrana por ex. Gore-Tex®, SYMPATEX® e WINDSTOPPER®		
Dica	<ul style="list-style-type: none"> – Feche os fechos de velcro e os de correr. – Não adicionar amaciador. – Se necessário pode tratar os tecidos Outdoor no programa <i>Impregnar</i>. A impermeabilização no final de cada lavagem não é recomendável. 		
Impermeabilizar		40 °C	2,5 kg no máximo
Artigos	Acabamento final de microfibras, vestuário de praticar desportos na neve ou toalhas de mesa e guardanapos na sua maioria em fibra sintética, para obter um efeito repelente à sujidade e à água.		
Dica	<ul style="list-style-type: none"> – Os artigos devem estar lavados de fresco e centrifugados ou secos. – A fim de alcançar um efeito ótimo, deve efetuar no final um tratamento térmico. Isto pode ser conseguido por secagem num secador de roupa ou através da passagem a ferro. 		
Despejo/Centrifugação			–
Dica	<ul style="list-style-type: none"> – Só despejo: Selecionar a velocidade de centrifugação \otimes r.p.m.. – Verifique a velocidade de centrifugação selecionada. 		
Só enxaguagem/Goma		7,0 kg no máximo	
Artigos	<ul style="list-style-type: none"> – Para enxaguar peças que foram lavadas manualmente – Toalhas de mesa, guardanapos, batas e aventais que tenham de ser tratados com goma 		
Dica	<ul style="list-style-type: none"> – Verifique a velocidade de centrifugação final para tecidos sensíveis a rugas e vincos. – As peças que vão ser tratadas com goma devem estar lavadas de fresco e não deve ter sido aplicado produto amaciador. – Obtém um bom resultado de enxaguagem com duas enxaguagens ativando a opção extra <i>Água plus</i>. 		

Extras

Pode adicionar extras aos programas de lavagem.

A ativação ou desativação dos extras é efetuada através das teclas sensoras correspondentes no painel de comandos.

Curto

Água +

Pré-lavagem

Pré-lavagem extra

- Pressione a tecla sensora do extra pretendido.

A tecla correspondente emite luz brilhante.

Nem todos os extras podem ser selecionados nos vários programas de lavagem.

Um extra não permitido para o programa de lavagem não emite luz regulada e não pode ser ativado por contato.

Curto

Para tecidos com pouca sujidade sem nódoas visíveis.

O tempo de lavagem é reduzido.

Água plus

O nível de água na lavagem e enxaguagem é aumentado e no programa «*Só enxaguagem/Goma*» é efetuada uma segunda enxaguagem.

Pode seleccionar outras funções para a tecla sensora *Água plus* conforme descrito no capítulo «Funções de programação».

Pré-lavagem

Para remover a sujidade maior como por ex. pó, areia.

Pré-lavagem extra

Para roupa muito suja e com muitas nódoas à base de proteínas.

- O início da pré-lavagem extra pode ser programado com antecedência, entre os 30 minutos e as 2 horas e em passos de 30 minutos.
- De fábrica estão reguladas 30 minutos.

A programação está descrita no capítulo «Funções de programação», parágrafo «Pré-lavagem extra».

Para os programas podem ser seleccionados os seguintes extras

Para os programas que aqui **não** estejam indicados não é possível seleccionar nenhum destes extras.























	Curto	Água plus	Pré-lavagem	Pré-lavagem extra
Algodão <input type="checkbox"/>	X	X	X	X
Algodão	X	X	X	X
Fibras	X	X	X	X
Roupa delicada	X	X	X	X
Camisas	X	X	X	X
Expresso 20	X ¹⁾	-	-	-
Escura/Gangas	X	X	X	X
Outdoor	X	X	X	X
Só enxaguagem/Goma	-	X	-	-

X = seleccionável



¹⁾ = pode ser desativado

- = não seleccionável

Desenrolar do programa

	Lavagem principal		Enxaguagem		Centrifugação
	Nível de água	Ritmo de lavagem	Nível de água	Enxaguagens	
Algodão 		(A)		2-5 ²⁾³⁾	✓
Algodão		(A)		2-5 ¹⁾²⁾³⁾	✓
Fibras		(B)		2-4 ²⁾³⁾	✓
Roupa delicada		(C)		2-4 ²⁾³⁾	✓
Lã 		(E)		2	✓
Camisas		(C)		3-4 ³⁾	✓
Expresso 20		(A)		1	✓
Escura/gangas		(B)		3-5 ²⁾³⁾	✓
Outdoor		(C)		3-4 ³⁾	✓
Impermeabilizar	-	(B)		1	✓
Despejo/Centrifugação	-	-	-	-	✓
Só enxaguagem/goma		(B)		0-1 ⁵⁾	✓

As legendas encontram-se indicadas na página seguinte.

-  = nível de água baixo
 = nível de água médio
 = nível de água elevado
Ⓐ = Ritmo intensivo
Ⓑ = Ritmo normal
Ⓒ = Ritmo sensitivo
Ⓓ = Ritmo oscilante
Ⓔ = Ritmo lavagem à mão
✓ = a efetuar
– = não se efectua

A máquina está equipada com um comando eletrónico com sistema automático de quantidade. A máquina calcula a quantidade de água necessária dependendo da quantidade de roupa e capacidade de absorção de água pela roupa.

Os programas descritos a seguir baseiam-se no programa base, com carga máxima.

Particularidades no desenrolar do programa

Anti-ruga:

No fim do programa de lavagem, o tambor continua em movimento durante 30 minutos, evitando, assim, rugas e vincos na roupa.

Excepções: no programa *Lã* não se efectua a fase anti-ruga.

A máquina de lavar roupa pode ser aberta sempre que pretender.

- 1) A partir de uma temperatura seleccionada de 60 °C e superior são efetuadas 2 enxaguagens. Ao seleccionar uma temperatura inferior a 60 °C são efetuadas 3 enxaguagens.
- 2) Uma enxaguagem adicional é efetuada quando:
 - existe muita espuma no tambor;
 - a velocidade de centrifugação final é inferior a 700 r.p.m.
- 3) Uma enxaguagem adicional é efetuada quando:
 - é selecionado o extra *Água plus*, sempre que nas *funções de programação* tenha sido ativada a opção 02 ou 03.
- 5) Uma enxaguagem adicional é efetuada no caso de:
seleção do extra *Água plus*.

Alterar o desenrolar do programa

Alterar o programa

Após iniciar o programa, não é possível efetuar alterações ao programa.

Se pretender alterar o programa, deve efetuar o cancelamento do programa.

Cancelar o programa

O programa de lavagem pode ser cancelado logo após o início do programa.

- Toque na tecla sensora *Start/Stop* o tempo suficiente até que o indicador de tempo passe para $0:00$.

A água é drenada. Assim que o símbolo  no painel de comandos apagar, o programa é cancelado e a porta pode ser aberta.

- Abra a porta.

Após cancelar o programa, selecione um programa novo

- Feche a porta.
- Verifique se ainda existe detergente na gaveta de detergentes. Se já não existir, volte a adicionar detergente.
- Rode o selector de programas para o programa pretendido e inicie-o através da tecla sensora *Start/Stop*.

Após interromper o programa, retire a roupa.

Quando quiser tirar a roupa da máquina sem torcer:

- Abra a porta.
- Retire a roupa.

Quando quiser tirar a roupa da máquina centrifugada:

- Abra a porta.
- Feche a porta.
- Rode o botão selector de programas para a posição *Despejo/Centrifugação*.

Dica: Verifique a velocidade de centrifugação.

Interromper o programa

- Rode o botão selector de programas para a posição .

A máquina de lavar roupa é desligada.

- Para continuar: rodar o botão selector de programas para a posição do programa de lavagem iniciado.

Dica: Se surgir $-0-$ na indicação de tempo, o botão selector de programas fica colocado na posição incorrecta.

Adicionar/retirar roupa

A carga ou remoção de roupa é possível no início do programa de lavagem, desde que o símbolo  no painel de comandos pisque.

- Pressione brevemente a tecla *Start/Stop*.

O programa de lavagem para e a porta é desbloqueada.

- Puxe a porta para abrir.
- Introduza roupa no tambor ou retire as peças pretendidas.
- Feche a porta.
- Toque na tecla sensora *Start/Stop*.

O programa de lavagem continua.

Símbolos de tratamento

Lavagem	
A temperatura indicada corresponde à temperatura máxima que pode ser selecionada para efetuar a lavagem desse artigo.	
	ritmo mecânico normal
	ritmo mecânico delicado
	ritmo mecânico muito delicado
	lavagem à mão
	não lavável

Exemplo para selecionar o programa

Programa	Símbolos de tratamento
Algodão	
Fibras	
Roupa delicada	
Lã	
Expresso 20	

Secagem	
Os pontos correspondem à temperatura	
	temperatura normal
	temperatura reduzida
	não adequado para ser seco no secador

Engomar & passar	
Os pontos correspondem à temperatura	
	aprox. 200 °C
	aprox. 150 °C
	aprox. 110 °C
	Passar com vapor pode causar danos irreparáveis
	não engomar/passar na máquina de passar a ferro

Limpeza profissional	
	limpeza com produto químico.
	A letra corresponde ao produto.
	limpeza com água
	não limpar com produtos químicos

Branqueamento	
	permitido produto de branqueamento
	só branqueamento oxigenado
	não branquear

O detergente correto

Podem ser utilizados todos os detergentes adequados para máquinas de lavar roupa domésticas. Consulte as indicações sobre a dosagem do detergente mencionadas na embalagem do produto.

A dosagem depende:

- do grau de sujidade da roupa
- da quantidade de roupa
- do grau de dureza da água
Se não souber o grau de dureza da água, informe-se junto da companhia das águas.

Descalcificador

No grau de dureza II-III pode adicionar produto descalcificador para economizar detergente. A dosagem exacta está mencionada na embalagem do produto. Primeiro adicione o detergente e depois o descalcificador.

Pode adicionar o detergente de acordo com o grau de dureza I.

Graus de dureza da água

Classe de dureza	Dureza total em mmol/l	Dureza alemã °d
macia (I)	0 – 1,5	0 – 8,4
média (II)	1,5 – 2,5	8,4 – 14
dura (III)	superior a 2,5	superior a 14

Doseador de detergente

Para dosear o detergente utilize o doseador fornecido pelo fabricante do respectivo detergente (por exemplo, dispensador em forma de bola), especialmente para dosear detergente líquido.

Recargas

Ao adquirir detergente e sempre que possível adquira recargas contribuindo assim para redução do volume de resíduos.

Produtos de tratamento

O amaciador

amacia a roupa e evita cargas estáticas durante a secagem no secador de roupa.

Goma sintética

dá forma à roupa.





Goma

dá forma à roupa.

Detergente

Recomendação - Detergente Miele

Os detergentes Miele foram desenvolvidos pela Miele especialmente para as máquinas de lavar roupa Miele. Os detergentes Miele podem ser obtidos nos serviços ou agentes Miele.

	Miele UltraWhite	Miele UltraColor	Miele Cap 	Miele Cap 	Miele Cap 
Algodão 	✓	✓	-	Ⓕ	Ⓗ
Algodão	✓	✓	-	Ⓕ	Ⓗ
Fibras	-	✓	-	Ⓕ	Ⓗ
Roupa delicada	-	✓	Ⓐ, Ⓑ, Ⓒ	Ⓕ	-
Lãs 	-	-	Ⓓ, Ⓔ	-	-
Camisas	✓	✓	-	Ⓕ	Ⓗ
Expresso 20	-	✓	-	Ⓕ	-
Escura/gangas	-	✓	-	Ⓕ	-
Outdoor	-	-	Ⓒ	-	-
Impermeabilizar	-	-	-	Ⓖ	-
Só enxaguagem/goma	-/-	-/-	-/-	Ⓕ/-	-/-

✓ recomendável

- não recomendável

Ⓐ Desporto

Ⓑ Penas

Ⓒ Outdoor

Ⓓ WoolCare

Ⓔ SilkCare

Ⓕ Amaciador

Ⓖ Impermeabilizar

Ⓗ Booster

Recomendações de detergente de acordo com o Regulamento (UE) n.º 1015/2010

As recomendações aplicam-se aos limites de temperatura, conforme indicado no capítulo «Lista de programas».

	Detergentes			
	universal	para roupa de cor	para roupa delicada e lã	especial
Algodão 	✓	✓	-	-
Algodão	✓	✓	-	-
Fibras	-	✓	-	-
Roupa delicada	-	-	✓	-
Lã 	-	-	✓	✓
Camisas	✓	✓	-	-
Expresso 20	-	✓ ¹⁾	-	-
Escuras/ gangas	-	✓ ¹⁾	-	✓
Outdoor	-	-	✓	✓

✓ recomendável

- não recomendável

1) Detergente líquido

2) Detergente em pó

Detergente

Amaciador, goma líquida ou goma no final do programa de lavagem

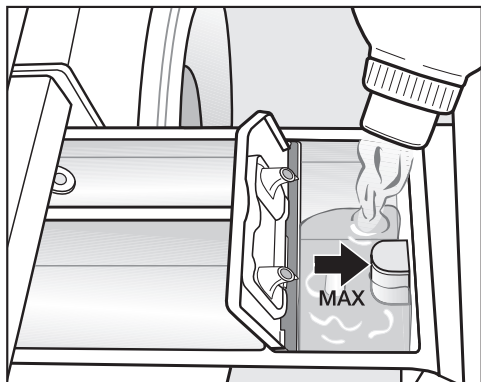

- Adicione o amaciador, a goma líquida ou a goma no compartimento ☼ ou coloque a cápsula correspondente.

Observe o nível de enchimento máximo.

O produto entra automaticamente para a máquina com a última água de enxaguagem. No final do programa de lavagem fica um resto de água no compartimento ☼.

Goma pode contribuir para que o tubo de sucção cole.

Efectue a limpeza da gaveta de detergentes, em especial do tubo de sucção, se utilizar com frequência goma ou produto amaciador.

Utilizar amaciador e goma em separado

A goma deve ser preparada de acordo com o indicado na embalagem.

Dica: Na enxaguagem com amaciador ativar o extra *Água plus*.

- Adicione o amaciador no compartimento ☼ ou coloque uma cápsula.
- Adicione goma líquida/goma no compartimento ☼ e a goma em pó no compartimento ☾.
- Seleccione o programa *Só enxaguagem/Goma*.
- Se necessário, corrija a velocidade de centrifugação.
- Ao utilizar uma cápsula active a tecla sensora *Cap* ☐.
- Toque na tecla *Start/Stop*.

Descoloração/tingimento

⚠ **Não** utilize produtos descolorantes na máquina de lavar roupa. Estes provocam corrosão na máquina.

A utilização de produtos corantes só é permitida a nível doméstico. Se utilizar produtos corantes siga exactamente as indicações do respectivo fabricante, indicadas na embalagem do produto. Cuidado porque estes produtos contêm componentes que podem agredir o aço inoxidável.

Limpeza do tambor (Info Higiene)

Na lavagem com temperaturas baixas e/ou com detergente líquido existe risco de formação de germes e odores na máquina. Efectue a limpeza da máquina seleccionando o programa *Algodão* 90 °C. Este deverá ser efectuado o mais tardar quando a lâmpada de controlo  acender.

Limpeza exterior da máquina e do painel de comandos

 Antes de efectuar a limpeza e manutenção da máquina, desligue-a da corrente.

 Não lave a máquina com jatos de água.

- Limpe o exterior da máquina e o painel de comandos utilizando um produto de limpeza suave e no final seque bem com um pano macio.
- Efectue a limpeza do tambor com um produto adequado para aço inox.

 Não utilize produtos que contêm dissolventes, produtos abrasivos, produtos de limpeza de vidros ou produtos multiusos. Estes produtos podem provocar danos na superfície das peças plásticas e danificar outras peças.

Limpeza da gaveta de detergentes

A utilização de temperaturas de lavagem baixas e detergentes líquidos favorece a contaminação da gaveta de detergente.

- Por motivos de higiene lave regularmente a gaveta de detergentes.

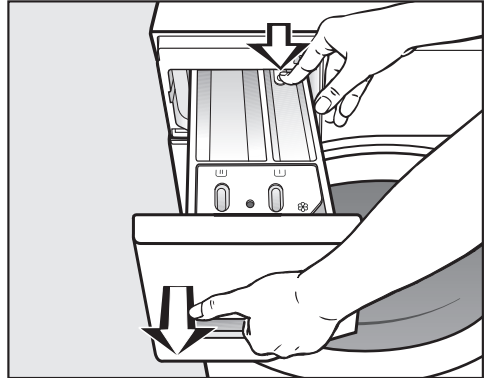

- Puxe a gaveta de detergentes até ao batente, pressione o bloqueio e retire a gaveta.
- Lave a gaveta de detergentes com água morna.

Limpeza e manutenção

Limpeza do tubo de sucção e do canal

Se utilizar com frequência goma líquida efectue uma limpeza minuciosa do tubo de sucção e do canal de passagem. A goma líquida tem tendência a colar

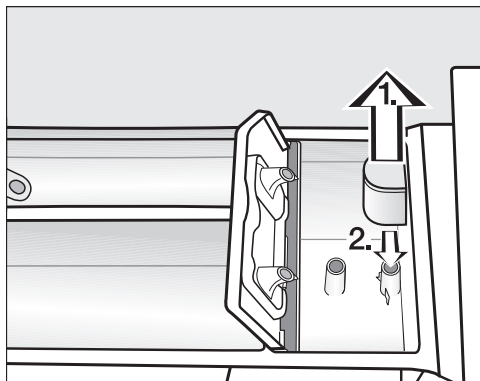

■ Efectue a limpeza do tubo de sucção.

1. Puxe o tubo de sucção do compartimento ☒ para fora e lave-o debaixo de água quente corrente. Limpe igualmente o encaixe na gaveta onde o tubo de sucção encaixa.
2. Volte a encaixar o tubo de sucção.

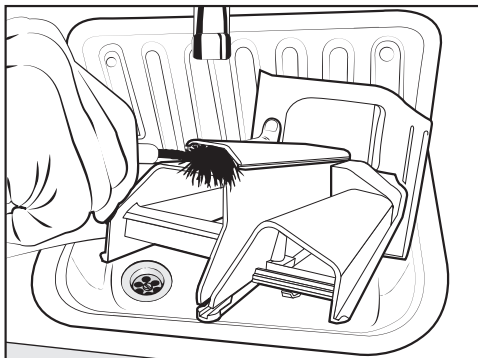

■ Efectue a limpeza do canal de sucção do amaciador utilizando água quente e uma escova.

Limpar o encaixe da gaveta de detergentes

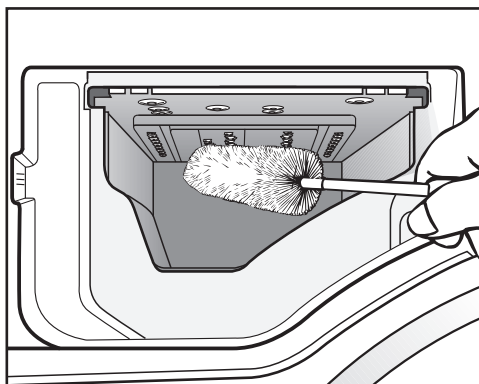

■ Utilizando uma escova de lavar garrafas, limpe os resíduos de detergente e sedimentos de calcário nos injectores da gaveta de detergentes.

■ Volte a colocar a gaveta de detergentes na máquina.

Dica: Mantenha a gaveta de detergentes entreaberta para que possa secar.

Limpar o filtro da entrada de água

A máquina está equipada com um filtro para proteger a válvula de entrada de água. De seis em seis meses deve efectuar um controle a este filtro. Se a água faltar com frequência efectue um controle mais regular.

Limpeza do filtro da mangueira de entrada de água

- Feche a torneira da água.
- Desenrosque a mangueira de entrada da água da torneira.

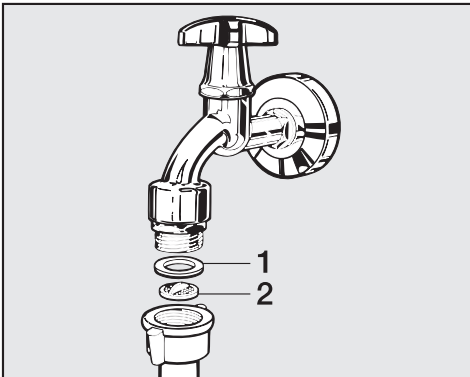

- Retire a junta de borracha **1**.
- Agarre a saliência do filtro **2** com um alicate de pontas e puxe-o para fora.
- Efectue a limpeza do filtro.
- A montagem é feita em ordem inversa à desmontagem.

Limpeza do filtro situado na válvula de entrada de água

- Desaperte com cuidado a porca do canhão utilizando um alicate

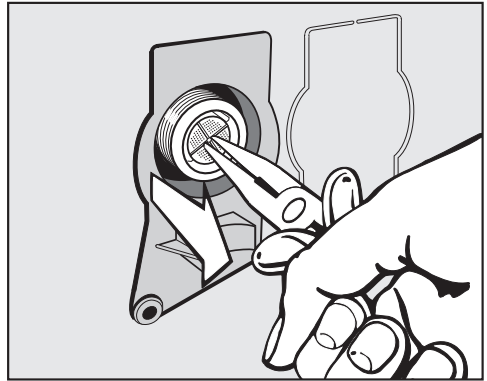

- Puxe o filtro com um alicate de pontas.
- Efectue a limpeza do filtro.
- A montagem é feita em ordem inversa à desmontagem.

Abra a torneira de entrada de água lentamente após efectuar a limpeza e verifique se a união está vedar correctamente. Se sair água enrosque melhor.

Os filtros depois de limpos **têm** de voltar a ser montados.

Que fazer quando . . .

Ajuda em caso de anomalias

A maior parte das anomalias e erros que ocorrem durante a utilização diária podem ser facilmente solucionadas. Em muitos casos pode economizar tempo e custos, pois não necessita de recorrer ao serviço de assistência técnica.



No quadro indicado a seguir encontra a descrição de possíveis causas de anomalias e as respectivas soluções. Mas tome atenção:

 As reparações nos aparelhos elétricos só devem ser executadas por técnicos especializados. As reparações executadas indevidamente podem ter consequências graves para o aparelho e utilizador.

Não é possível iniciar qualquer programa de lavagem

Problema	Causa e solução
O painel de comandos fica escuro.	A máquina não tem corrente elétrica. <ul style="list-style-type: none">■ Verifique se a ficha está ligada à tomada.■ Verifique se o fusível/disjuntor do quadro está em ordem.
	Por motivos de economia de energia a máquina desligou automaticamente. <ul style="list-style-type: none">■ Ligue novamente a máquina de lavar roupa ao rodar o botão selector de programas.
Na indicação de tempo permanece alternadamente F e 34	A porta não está bem fechada. O fecho não bloqueou. <ul style="list-style-type: none">■ Volte a fechar a porta.■ Volte novamente a dar início ao programa. Se a indicação voltar a aparecer contacte o serviço de assistência técnica.

Cancelamento do programa e acende uma luz de controlo de anomalias no painel de comandos

Problema	Causa e solução
<p>A lâmpada de controlo de avaria  acende, na indicação de tempo permanece alternadamente F e 10 e soa o sinal.</p>	<p>A entrada de água está bloqueada ou afectada.</p> <ul style="list-style-type: none"> ■ Verifique se a torneira de entrada de água está suficientemente aberta. ■ Verifique se a mangueira de entrada de água está dobrada. ■ Verifique se a pressão da água é muito baixa.
	<p>O filtro na entrada de água está obstruído.</p> <ul style="list-style-type: none"> ■ Efectue a limpeza do filtro.
<p>A lâmpada de controlo de avaria  acende, na indicação de tempo permanece alternadamente F e II e soa o sinal.</p>	<p>O escoamento de água está bloqueado ou afectado. A mangueira de esgoto está colocada num nível demasiado alto.</p> <ul style="list-style-type: none"> ■ Efectue a limpeza do filtro e da bomba de esgoto. ■ A altura máxima de despejo é de 1 m.
<p>A lâmpada de controlo de avaria  acende, na indicação de tempo permanece alternadamente F e 138 e soa o sinal.</p>	<p>O sistema de protecção de água reagiu.</p> <ul style="list-style-type: none"> ■ Feche a torneira de entrada de água. ■ Contacte o serviço de assistência técnica.
<p>Na indicação de tempo permanece alternadamente F e XXX e soa o sinal.</p>	<p>Existe uma anomalia.</p> <ul style="list-style-type: none"> ■ Desligue a máquina de lavar roupa da corrente eléctrica, retirando a ficha da tomada ou desligando os fusíveis/disjuntores do quadro eléctrico. ■ Aguarde pelo menos 2 minutos antes de ligar novamente a máquina à corrente eléctrica. ■ Ligue novamente a máquina de lavar roupa. ■ Volte novamente a dar início ao programa. Se a indicação voltar a aparecer, contacte o serviço de assistência técnica.

Que fazer quando . . .

Durante o desenrolar do programa, é visível um símbolo na indicação de tempo

Mensagem	Causa e solução
-U- acende	O selector de programas foi, após o início do programa, rodado para uma outra posição. ■ Rode o botão selector de programas para a posição que estava antes.
	O programa foi cancelado. ■ Abra a porta. ■ Feche a porta.

No painel de comandos acende uma lâmpada de controlo no fim do programa



Problema	Causa e solução
A lâmpada de controlo ☹ acende.	Durante a lavagem existiu formação excessiva de espuma. ■ Da próxima vez doseie menor quantidade de detergente e siga as indicações mencionadas na embalagem do produto.
A lâmpada de controlo ☹ acende.	Já há bastante tempo que não é efetuado um programa de lavagem com uma temperatura superior a 60 °C. ■ Para prevenir a formação de germes e odores na máquina, inicie o programa <i>Algodão 90 °C</i> utilizando o produto de limpeza Miele ou um detergente universal em pó.

Problemas gerais com a máquina de lavar roupa

Problema	Causa e solução
A máquina de lavar roupa tem cheiro.	A lâmpada de controlo ☒ não foi observada. Já há bastante tempo que não é efetuado um programa de lavagem com uma temperatura superior a 60 °C. <ul style="list-style-type: none"> ■ Para prevenir a formação de germes e odores na máquina, inicie o programa <i>Algodão 90 °C</i>, utilizando o produto de limpeza Miele ou um detergente universal em pó.
	A porta e a gaveta de detergentes foram fechadas após a lavagem. <ul style="list-style-type: none"> ■ Mantenha a porta e a gaveta de detergentes entreabertas, para que possam secar.
A máquina de lavar roupa vibra durante a centrifugação.	Os pés da máquina não estão nivelados e as contra-porcãs não estão roscadas uniformemente. <ul style="list-style-type: none"> ■ Nivele a máquina e fixe os pés através das contra-porcãs.
A máquina não centrifugou a roupa como é habitual e por isso ainda está muito molhada.	Na centrifugação final foi detectado um anti-balanço demasiado elevado e a velocidade de centrifugação foi automaticamente reduzida. <ul style="list-style-type: none"> ■ Junte sempre peças de roupa grandes e pequenas para obter uma distribuição melhorada.
A bomba de esgoto está a provocar um ruído fora do comum.	Não é erro! Esse ruído é normal no início e no final do processo de escoamento da água.
Na caixa de detergentes fica grande quantidade de detergente depositado.	A água não tem pressão suficiente. <ul style="list-style-type: none"> ■ Efectue a limpeza do filtro na entrada de água. ■ Seleccione eventualmente a opção <i>Água plus</i>.
	Detergente em pó em conjunto com produto descalcificador tem tendência a colar. <ul style="list-style-type: none"> ■ Efectue a limpeza da gaveta de detergentes e, de futuro, adicione primeiro o detergente e só depois o produto descalcificador.

Que fazer quando . . .

Problemas gerais com a máquina de lavar roupa

Problema	Causa e solução
O amaciador não é totalmente consumido, ou no compartimento  fica bastante água.	<p>O tubo de sucção não está bem encaixado ou está obstruído.</p> <ul style="list-style-type: none">■ Efectue a limpeza do tubo de sucção, consulte o capítulo «Limpeza e manutenção», parágrafo «Limpeza da caixa de detergentes».
No final do programa ainda existe líquido no compartimento de cápsulas	<p>O tubo no compartimento da gaveta de detergentes, onde é encaixada a cápsula, está obstruído</p> <ul style="list-style-type: none">■ Efectue a limpeza do tubo.
	<p>Não é erro! Por motivos técnicos fica sempre um pouco de água no compartimento.</p>
No compartimento do amaciador ao lado da cápsula existe água	<p>A tecla sensora <i>Cap</i>  não foi ativada ou no final da última lavagem não retirou a cápsula vazia.</p> <ul style="list-style-type: none">■ Na próxima vez que utilizar a cápsula verifique se a tecla sensora <i>Cap</i>  está ativada.■ Retire a cápsula no final de cada lavagem.
	<p>O tubo no compartimento da gaveta de detergentes, onde é encaixada a cápsula, está obstruído</p> <ul style="list-style-type: none">■ Efectue a limpeza do tubo.

Resultados de lavagem insuficientes

Problema	Causa e solução
A roupa não fica lavada com o detergente líquido.	<p>O detergente líquido não tem produto branqueador. Nódos de fruta, café ou chá não são eliminadas</p> <ul style="list-style-type: none">■ Utilize detergente em pó com produto branqueador.■ Utilize uma cápsula correspondente ou adicione produto tira-nódos no compartimento (U). ■ Nunca junte detergente líquido e produto tira-nódos no mesmo compartimento da gaveta de detergentes.
A roupa acabada de lavar tem nódos acinzentados.	<p>A quantidade de detergente doseada foi muito baixa. A roupa continha excesso de resíduos de gordura (óleos, pomadas).</p> <ul style="list-style-type: none">■ Nestes casos adicione mais detergente ou utilize detergente líquido.■ Antes de efetuar a próxima lavagem, efectue um programa de lavagem a 60 °C sem roupa e adicione detergente líquido.
Os tecidos escuros depois de lavados, ficam com resíduos de detergente agarrados.	<p>O detergente tem componentes que não se dissolvem na água (zeólitos). Estes fixaram-se nos têxteis.</p> <ul style="list-style-type: none">■ Após a secagem tente escovar os resíduos com uma escova.■ De futuro lave roupa escura com detergente sem zeólitos. O detergente líquido geralmente não tem zeólitos.■ Lave esta roupa no programa <i>Roupa escura/gangas</i>.

Que fazer quando . . .

Não é possível abrir a porta

Problema	Causa e solução
Não é possível abrir a porta durante a lavagem.	<p>O tambor está bloqueado durante a lavagem.</p> <ul style="list-style-type: none">■ Toque na tecla sensora <i>Iniciar/Parar</i> e cancele o programa. <p>O programa é cancelado, a porta é desbloqueada e pode abrir a porta.</p> <hr/> <p>Existe água no tambor e a máquina não consegue esgotar.</p> <ul style="list-style-type: none">■ Efectue a limpeza do filtro e da bomba de esgoto, tal como indicado na secção «Abrir a porta no caso de esgoto obstruído e/ou falta de energia eléctrica».
Após o cancelamento de um programa são apresentadas barras intermitentes <i>L L L...L L L...L L L... na indicação de tempo.</i>	<p>Como proteção contra queimaduras, a porta da máquina não abre se a temperatura da água for superior a 55 °C.</p> <ul style="list-style-type: none">■ Espere até que a temperatura no interior do tambor baixe e as barras intermitentes apaguem na indicação de tempo.
Na indicação de tempo permanece alternadamente <i>F</i> e <i>35</i>	<p>O fecho da porta está bloqueado.</p> <ul style="list-style-type: none">■ Contacte o serviço de assistência técnica.

Abrir a porta no caso de esgoto obstruído e/ou falta de energia elétrica

- Desligue a máquina de lavar roupa.

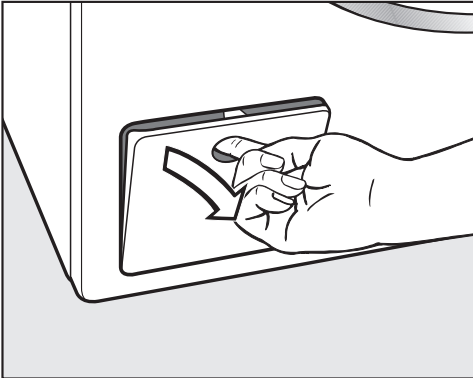

- Abra a tampa de acesso à bomba de esgoto.

Esgoto obstruído

Se o esgoto estiver obstruído pode sair grande quantidade de água da máquina.

⚠ Risco de queimaduras, se pouco tempo antes lavou com temperaturas elevadas.

Cuidado ao ser efetuado o despejo da água.

Processo de despejo

Não desaperte o filtro.

- Coloque um recipiente por baixo da tampa.

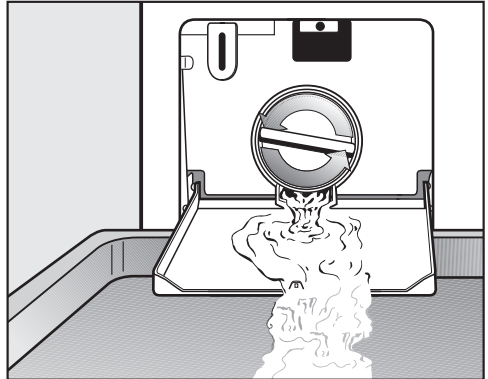

- Rode lentamente o filtro de esgoto até que a água comece a sair.
- Enrosque novamente o filtro para interromper a saída de água.

Se não sair mais água:

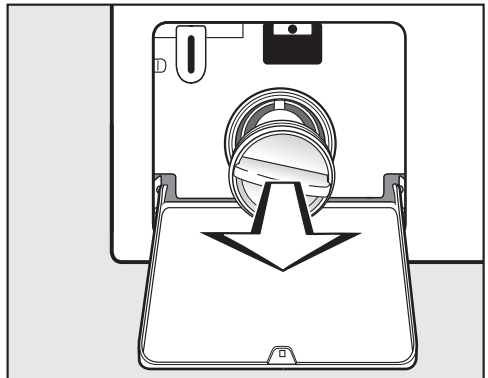

- Desenrosque o filtro de esgoto completamente.

Que fazer quando . . .

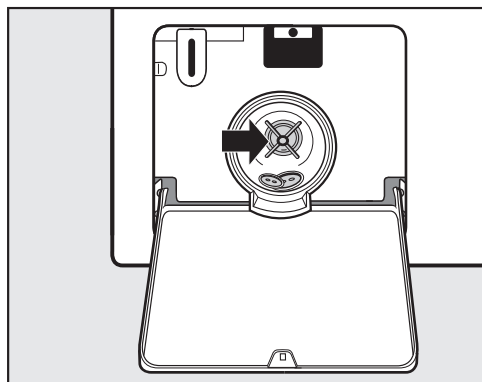

- Efectue a limpeza do filtro de esgoto.
- Verifique se as pás da bomba de esgoto rodam facilmente e, se necessário, elimine objetos estranhos que possam existir (tais como por ex. botões, moedas, etc.) e efectue de seguida a limpeza do espaço interior.
- Volte a encaixar o filtro de esgoto e rode-o para que fique bem fechado.

⚠ Se não voltar a encaixar e enroscar o filtro de esgoto corretamente irá sair água da máquina.

Abriu a porta

⚠ Antes de retirar roupa de dentro da máquina verifique se o tambor está completamente parado. Se introduzir a mão no tambor em movimento pode lesionar-se.

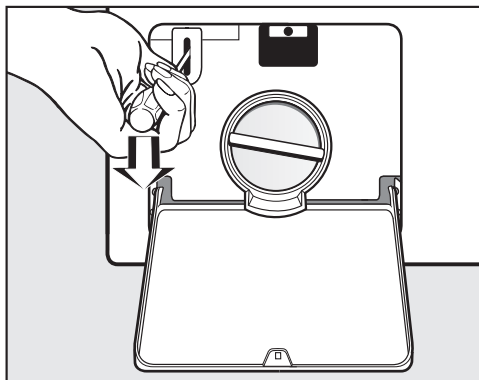

- Desbloquear a porta utilizando uma chave de parafusos.
- Puxe a porta para abrir.

Contato no caso de anomalias

Contacte o seu Agente Miele ou o serviço de assistência técnica Miele quando não conseguir solucionar as anomalias.

O número de telefone do serviço de assistência técnica Miele encontra-se no final do presente documento.

Indique o modelo e o número de fabrico do aparelho. Estas duas indicações encontram-se na placa de características.

Poderá ver a placa de características, com a porta da máquina aberta, acima do vidro de inspeção.

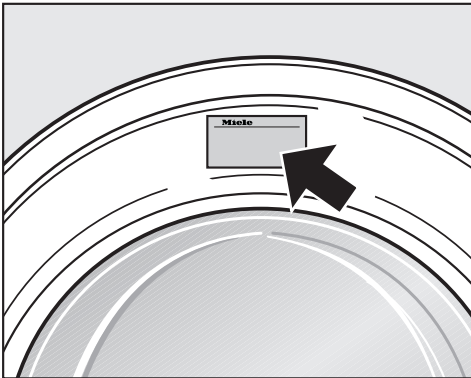

Acessórios opcionais

Nos serviços ou Agentes Miele pode adquirir acessórios especiais para esta máquina de lavar roupa.

Garantia

O prazo de garantia é 2 anos.

Para mais informações, consulte as condições de garantia.

Instalação e ligação

Visto de frente

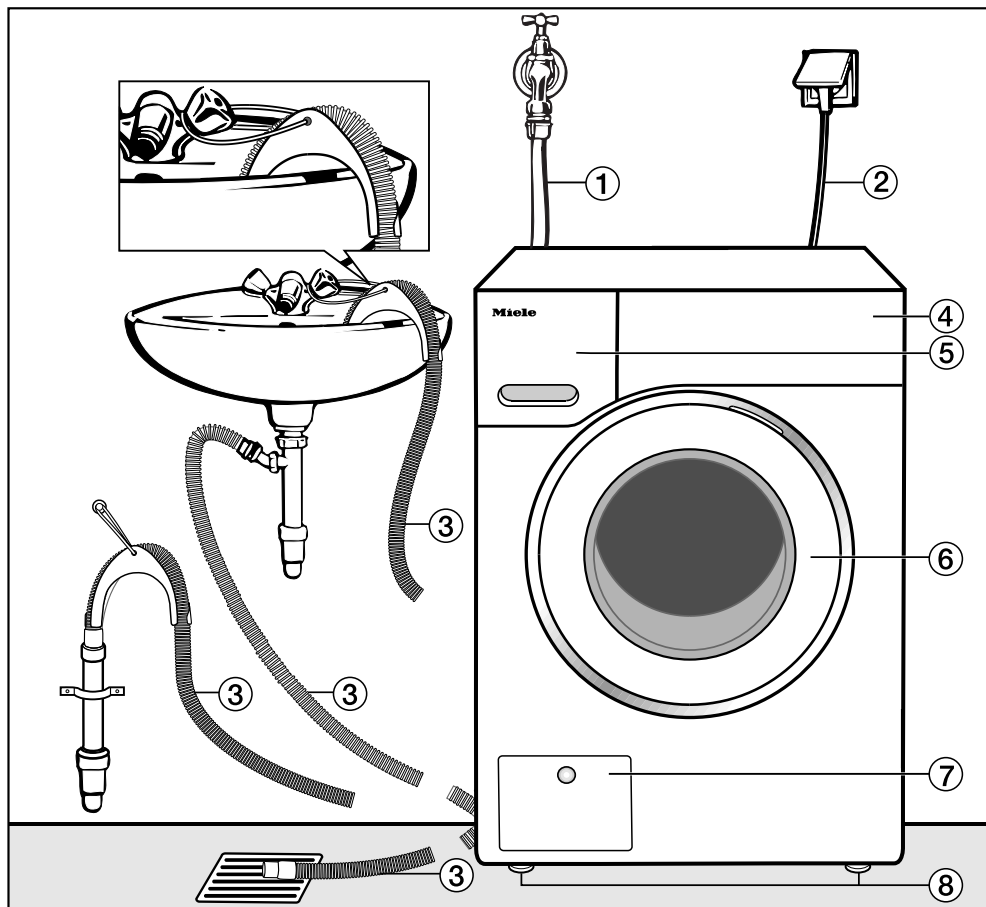

- ① Mangueira de entrada de água (à prova de pressão até 7000 kPa)
- ② Ligação elétrica
- ③ Mangueira de esgoto com ponta giratória (amovível) com a possibilidade de conduzir o fluxo de água
- ④ Painel de comandos
- ⑤ Gaveta de detergentes
- ⑥ Porta
- ⑦ Tampa de acesso ao filtro de esgoto, bomba de esgoto e desbloqueio de emergência
- ⑧ Quatro pés reguláveis em altura

Vista posterior

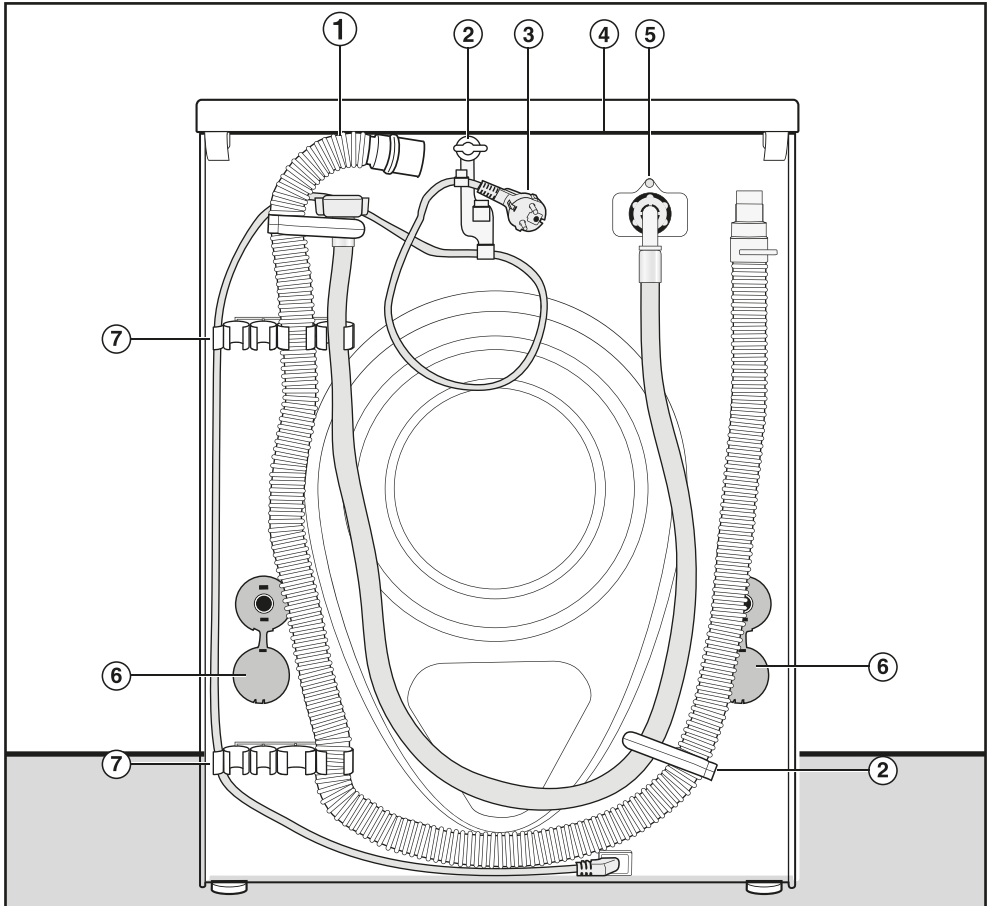

- ① Mangueira de esgoto
- ② Fixador de transporte para mangueiras de entrada e esgoto da  gua
- ③ Liga o el trica
- ④ Sali ncia do tampo com zona para segurar ao transportar
- ⑤ Mangueira de entrada de  gua (  prova de press o at  7000 kPa)
- ⑥ Seguran a com barras de transporte
- ⑦ Seguran a de transporte para mangueiras de entrada de  gua e de esgoto e fixador de barras de transporte

Instalação e ligação

Superfície de instalação

A instalação mais adequada será sobre um pavimento de betão. Ao contrário de soalho em madeira ou uma superfície mais macia, a superfície em betão não provoca oscilações da máquina durante a centrifugação.

Tome nota:

- Instale a máquina nivelada e com estabilidade.
- Não instale a máquina sobre uma superfície macia pois durante a centrifugação irá vibrar.

Se for instalada sobre um soalho de madeira:

- Instale a máquina sobre uma placa em madeira prensada (dimensões mínimas 59x52x3 cm). Esta placa deve ser aparafusada ao maior número de vigas de madeira possíveis e não só ao soalho.

Dica: Instale a máquina, se possível, a um canto da divisão para ficar com mais estabilidade.

⚠ Existe risco da máquina de lavar roupa tombar durante a centrifugação caindo da base.

Ao ser instalada sobre uma base existente (base em betão) tem de fixar a máquina de lavar roupa com um fixador (MTS fixação ao solo) (que pode obter em lojas da especialidade ou nos serviços Miele).

Deslocar a máquina até ao local onde vai ser instalada

⚠ A fixação traseira da tampa pode tornar-se frágil devido a circunstâncias externas.

A tampa pode partir durante o transporte.

Antes de efetuar o transporte, verifique se a zona saliente da tampa está bem fixa.

- Apoie a máquina de lavar roupa sobre as bases do aparelho e sobre a zona saliente da tampa traseira.

Desmontar a segurança de transporte

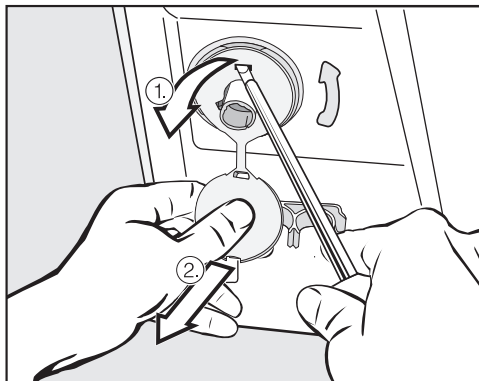

- Desmonte a segurança situada à esquerda e à direita.

1. Retire as seguranças puxando pelos tampões.
2. solte os fixadores superior e inferior utilizando uma chave de parafusos.

Instalação e ligação

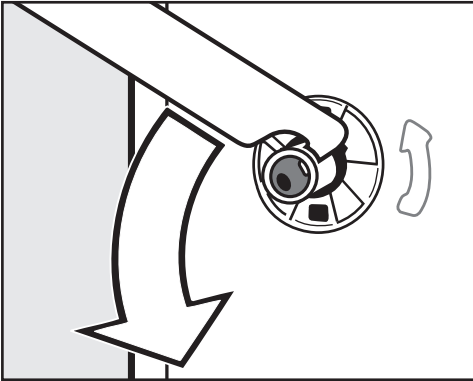

- Rode a barra de transporte esquerda a 90° utilizando a chave fornecida junto.

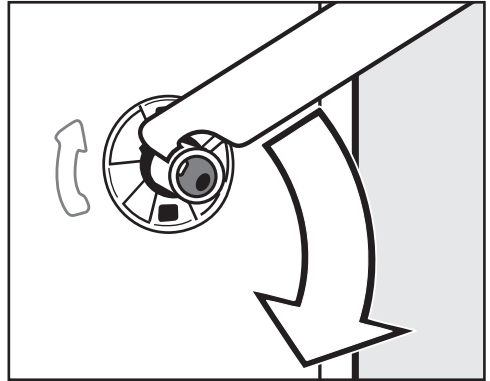

- Rode a barra de transporte direita a 90°, e

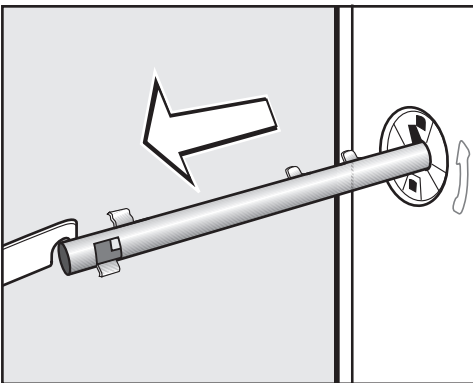

- puxe a barra de segurança de transporte para fora.

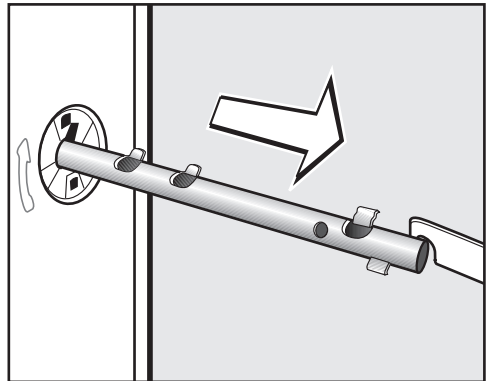

- puxe a barra de segurança de transporte para fora.

Instalação e ligação

⚠ Fechar os orifícios das seguranças de transporte retiradas. Se os orifícios não forem tapados existe risco de ferimentos.

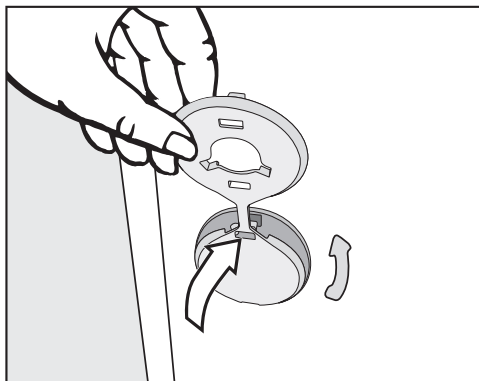

- Tape os orifícios que ficaram à vista com os tampões.

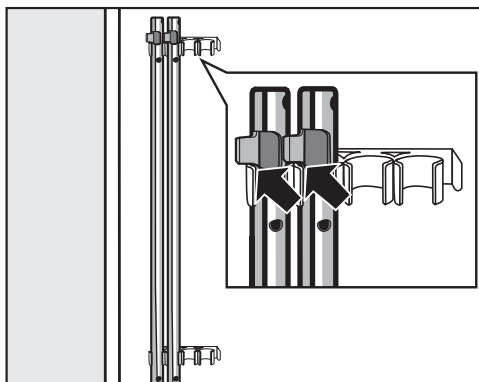

- Fixar as barras de transporte na parte de trás da máquina. Certifique-se de que a saliência superior fica apoiada por cima do fixador.

⚠ Não transporte a máquina sem que as barras de transporte estejam corretamente montadas. Guarde as barras de transporte. As barras de transporte devem voltar a ser montadas em caso de mudança, por exemplo.

Montagem das barras de segurança de transporte

A montagem é feita em ordem inversa à desmontagem.

Nivelar

A máquina tem de estar bem nivelada para que seja garantido o seu correto funcionamento.

Uma instalação incorrecta contribui para consumo de água e energia elétrica aumente e durante a centrifugação a máquina até pode saltar do lugar.

Desenroscar e fixar os pés da máquina

A máquina é nivelada através dos quatro pés roscados. A máquina é fornecida com os pés completamente aparafusados.

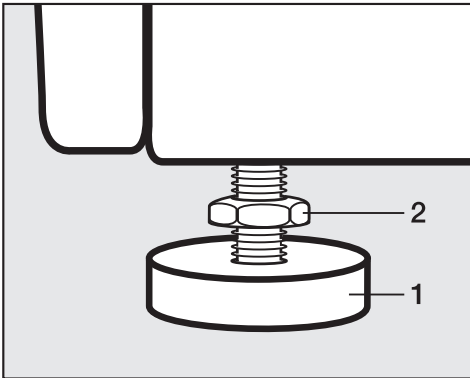

- Solte a contra-rosca **2** com a chave de bocas fornecida junto rodando no sentido dos ponteiros do relógio. Desaperte a contra-rosca **2** juntamente com o pé **1**.

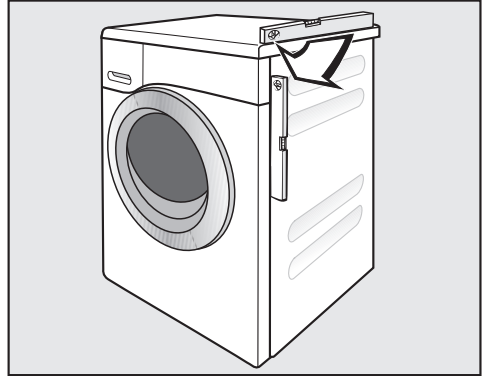

- Utilize um nível para nivelar a máquina de lavar roupa.
- Mantenha o pé **1** fixo com um alicate. Rode novamente a contra-rosca **2** com o alicate extensivo apertando contra a máquina.

⚠ As quatro contra-rosca devem ser roscadas no sentido do revestimento da máquina e ficar bem fixas. Verifique igualmente os pés que não tenham sido desenroscados ao nivelar. Caso contrário a máquina de lavar roupa pode sair do lugar durante o funcionamento.

Instalação e ligação

Encastrar por baixo de um balcão de cozinha

A montagem e desmontagem do conjunto de adaptação* deverá ser efetuada por um técnico.

- É necessário adquirir um **conjunto de montagem***. A chapa de cobertura fornecida no conjunto de montagem substitui o tampo do aparelho. A chapa de cobertura é necessária, por motivos de segurança elétrica e não deve ser desmontada.
- Tanto a torneira de entrada de água como a ligação ao esgoto e a tomada de ligação elétrica devem estar instaladas perto da máquina e serem de fácil acesso.

As instruções de montagem são fornecidas com o conjunto de adaptação.

Coluna lavar/secar

É possível formar uma coluna de Lavar/secar em conjunto com um secador de roupa Miele. Para este fim é necessário adquirir um conjunto de montagem* (WTV).

As peças identificadas com um * podem ser adquiridas nos revendedores autorizado Miele ou nos Serviços Miele.

Tome nota:

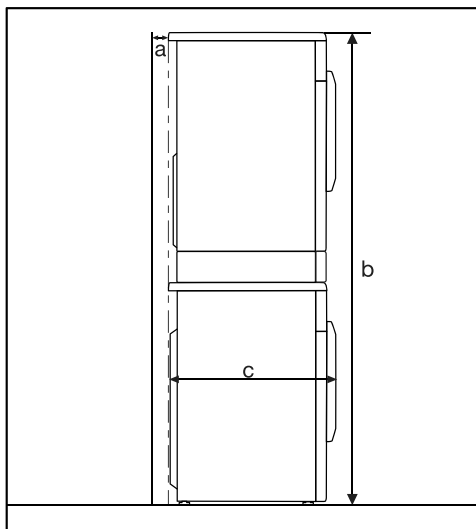

a = pelo menos 2 cm

b = WTV simples: 172 cm
WTV gaveta: 181 cm

c = 64 cm

O sistema de proteção contra inundações

O sistema de proteção Miele garante proteção de fugas de água provenientes da máquina.

O sistema é composto pelos seguintes elementos:

- a mangueira de entrada de água
- a eletrónica e a proteção contra fugas e transbordo
- a mangueira de esgoto

A mangueira de entrada de água

- Proteção contra ruptura da mangueira

A mangueira de entrada de água suporta pressões superiores a 7000 kPa.

A eletrónica e a caixa

- O tabuleiro
Em caso de ruptura, a água escorre diretamente para um tabuleiro. Um comutador de bóia desliga a válvula de segurança elétrica. A entrada de água é cortada; a água que possa existir na cuba é esgotada.
- Proteção contra transbordo
Esta proteção impede o transbordo da água se acontecer uma entrada de água não controlada. Se o nível da água ultrapassar um determinado nível, a bomba de esgoto é ativada e a água é esgotada de forma controlada.

A mangueira de esgoto

A mangueira de esgoto está equipada com um sistema de arejamento. Através deste sistema é evitada a sucção em vazio da máquina.

Instalação e ligação

Ligação à entrada de água

A máquina pode ser ligada diretamente a uma torneira de entrada de água potável porque foi construída de acordo com as normas DIN vigentes.

A pressão de fluxo deve ser pelo menos 100 kPa e não deve exceder a pressão de 1000 kPa. Se for superior a 1000 kPa é necessário instalar uma válvula redutora de pressão.

Para a ligação é necessário uma torneira com rosca de $\frac{3}{4}$ ". Se essa faltar, a máquina de lavar roupa só pode ser ligada à conduta de água potável por um técnico credenciado.

 A ligação da mangueira está submetida a pressão. Por isso efectue um controle regular abrindo lentamente a torneira para verificar se a união está a vedar corretamente. Se necessário corrija a posição da junta e da união roscada.

A máquina não é adequada para ser ligada a uma torneira de água quente.

Manutenção

Em caso de substituição, utilize somente a mangueira original Miele com uma pressão de ruptura superior a 7.000 kPa.

Para que a válvula de entrada de água fique protegida, existe um filtro na extremidade livre da mangueira de entrada de água e outro no coletor de entrada.

Os dois filtros de sujidade não devem ser removidos.

Acessórios-extensão da mangueira

Nos serviços ou Agentes Miele pode obter uma mangueira com 2,5 ou 4,0 m de comprimento.

Esgoto da água

A água de lavagem é drenada por uma bomba de descarga com 1 m de altura de elevação. Para não impedir o escoamento da água, a mangueira de esgoto tem de ser instalada sem dobras.

Se for necessário, pode prolongar a mangueira até 5 m. Os acessórios podem ser obtidos através dos serviços ou agentes Miele.

Se o esgoto tiver de ser feito a mais de 1 m de altura (até 1,8 m de altura de elevação máxima), pode adquirir nos serviços ou agentes Miele uma bomba de esgoto de substituição.

No caso de uma altura de 1,8 m, pode prolongar a mangueira até 2,5 m. Os acessórios podem ser obtidos através dos serviços ou agentes Miele.

Possibilidades de esgotar a água de lavagem:

1. Pendurar a mangueira num lavatório ou idêntico:

Tome nota:

- Deve fixar a mangueira para que não salte do lugar!
- Se a água for esgotada para um lavatório, é necessário que esgote sem obstáculos e rapidamente. Caso contrário, existe o perigo de que a água transborde ou uma parte da água que foi esgotada volte a ser sugada pela máquina.

2. Ligação a um tubo de esgoto de plástico com manga de borracha (não é necessário um sifão).

3. Esgoto direto para uma caixa com ralo.

4. Ligação a um lavatório com bocal de plástico.

Tome nota:

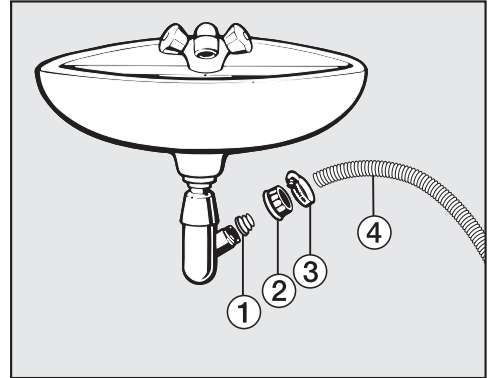

① Adaptador

② Porca de capa do lavatório

③ Braçadeira

④ Extremidade da mangueira

■ Instale o adaptador ① com a porca de capa do lavatório ② no sifão do lavatório.

■ Encaixe a ponta final da mangueira ④ no adaptador ①.

■ Aperte a braçadeira ③ logo a seguir à porca de capa do lavatório, utilizando uma chave de parafusos.

Instalação e ligação

Ligação elétrica

A máquina é fornecida em série com cabo de ligação pronto a ser ligado a uma tomada com contato de segurança.

 Após instalação da máquina o acesso à tomada de ligação deve estar sempre garantido, para que a máquina possa ser desligada da corrente. Em caso algum devem ser utilizados cabos de prolongamento para efetuar a ligação do aparelho à rede elétrica (por exemplo através de uma extensão com várias tomadas ou dispositivos similares), devido aos perigos que daí podem resultar (perigo de incêndio por exemplo).

A instalação elétrica deve estar de acordo com as normas em vigor (VDE 0100).

Um cabo de ligação danificado só pode ser substituído por outro do mesmo tipo (pode ser obtido nos serviços Miele). Por motivos de segurança a substituição só pode ser efetuada por um técnico qualificado ou pelos serviços Miele.

Consulte a placa de características onde encontra os dados referentes à segurança e potência nominal. Compare os dados indicados na placa de características com os da rede elétrica.

Caraterísticas técnicas

Altura	850 mm
Largura	596 mm
Profundidade	636 mm
Profundidade com a porta aberta	1.054 mm
Altura para encastrar	850 mm
Largura para encastrar	600 mm
Profundidade para encastrar	600 mm
Peso	aprox. 100 kg
Capacidade de carga	7 kg de roupa seca
Tensão nominal	consulte a placa de caraterísticas.
Potência nominal	consulte a placa de caraterísticas.
Proteção	consulte a placa de caraterísticas.
Dados sobre o consumo	consulte o capítulo «Dados sobre o consumo»
Pressão mínima de fluxo da água	100 kPa
Pressão máx. de fluxo da água	1.000 kPa
Comprimento da mangueira de entrada de água	1,60 m
Comprimento da mangueira de esgoto	1,50 m
Comprimento do cabo elétrico	2,00 m
Altura máx. de despejo	1,00 m
Comprimento máx. de despejo	5,00 m
LED de iluminação	Classe 1
Certificados atribuídos	consulte a placa de caraterísticas.

Caraterísticas técnicas

Ficha de produto para máquinas de lavar roupa para uso doméstico



de acordo com o Regulamento Delegado (UE) n.º 1061/2010

MIELE	
Identificação do modelo	WDB 020 WCS
Capacidade nominal ¹	7,0 kg
Classe de eficiência energética	
A+++ (a mais eficiente) até D (a menos eficiente)	A+++
Consumo anual de energia (AE _e) ²	175 kWh/ano
Consumo de energia do programa de lavagem normal de algodão a 60 °C em plena carga	0,90 kWh
Consumo de energia do programa de lavagem normal de algodão a 60 °C em carga parcial	0,88 kWh
Consumo de energia do programa de lavagem normal de algodão a 40 °C em carga parcial	0,50 kWh
consumo de energia em estado de desativação (P _o)	0,30 W
consumo de energia em estado inativo (P _i)	0,30 W
Consumo de água anual (AW _e) ³	10.340 Litros/ano
Classe de eficiência de secagem	
A (a mais eficiente) até G (a menos eficiente)	B
Velocidade máxima de centrifugação ⁴	1.400 U/min
Teor de humidade restante ⁴	53 %
Indicação de que o «programa normal» é o ciclo de lavagem normal a que se referem as informações constantes do rótulo e da ficha ⁵	Algodão 60/40 com seta
Duração do programa de lavagem normal	
«Algodão a 60 °C» em plena carga	179 min
«Algodão a 60 °C» em carga parcial	179 min
«Algodão a 40 °C» em carga parcial	179 min
Duração do estado inativo (T _i) ⁶	15 min
Nível de emissões de ruído	
Fase de lavagem ⁷	50 dB(A) re 1 pW
Fase de centrifugação ⁷	74 dB(A) re 1 pW
Aparelho de encastrar	-
Este produto não liberta iões de prata durante o ciclo de lavagem.	

- Sim, existe

- 1 em quilogramas de roupa de algodão do programa de lavagem normal de algodão a 60 °C em plena carga ou do programa de lavagem normal de algodão a 40 °C em plena carga, conforme a que for menor
- 2 com base em 220 ciclos de lavagem dos programas de lavagem normal de algodão a 60 °C e a 40 °C em plena carga e em carga parcial, e no consumo dos modos de baixo consumo de energia. O valor real do consumo de energia dependerá do modo de utilização do aparelho.
- 3 com base em 220 ciclos de lavagem dos programas de lavagem normal de algodão a 60 °C e a 40 °C em plena carga e em carga parcial. O valor real do consumo de água dependerá do modo de utilização do aparelho.
- 4 No programa de lavagem normal de algodão a 60 °C em plena carga ou no programa de lavagem normal de algodão a 40 °C em carga parcial, conforme a que for menor, e o teor de humidade restante obtido no programa de lavagem normal de algodão a 60 °C em plena carga ou no programa de lavagem normal de algodão a 40 °C em carga parcial, conforme o que for maior.
- 5 Estes programas são adequados para a lavagem de roupa de algodão com grau de sujidade normal e são os programas de maior eficiência em termos de consumo combinado de energia e água.
- 6 Quando a máquina de lavar roupa para uso doméstico possui um sistema de gestão da energia
- 7 consumo de energia do programa de lavagem normal de algodão a 60 °C em plena carga

Dados sobre o consumo

		Carga	Energia	Água	Tempo de funcionamento	Humidade residual
		kg	kWh	Litros	h:min.	%
Algodão  *	60 °C	7,0	0,90	50	2:59	53
	60 °C	3,5	0,88	48	2:59	53
	40 °C	3,5	0,50	40	2:59	53
Algodão	90 °C	7,0	2,00	50	2:29	53
	60 °C	7,0	1,20	50	2:29	53
	60 °C	3,5	1,00	48	2:19	53
	40 °C	7,0	0,95	53	2:39	53
	20 °C	7,0	0,35	53	2:39	53
Fibras	30 °C	3,5	0,45	52	1:59	30
Roupa delicada	30 °C	2,0	0,25	30	1:09	–
Lãs 	30 °C	2,0	0,23	35	0:38	–
Expresso 20 ¹⁾	40 °C	3,5	0,34	30	0:20	–
Camisas	60 °C	2,0	0,77	40	1:31	–

1) Extra curto ativado

Os valores sobre o consumo podem ser diferentes dos indicados, porque dependem de vários fatores como sejam: pressão da água, dureza e temperatura da água, temperatura ambiente, tipo de tecidos, quantidade de roupa, oscilações na corrente elétrica e extras selecionados.

Indicação para testes de comparação

* Programa de teste em conformidade com a norma EN 60456 e rotulagem energética de acordo com o Regulamento Delegado (UE) n.º 1061/2010

Através das funções de programação pode ajustar a eletrónica da máquina de lavar roupa às diferentes exigências. As funções de programação podem ser alteradas em qualquer momento.

A programação ocorre em 8 passos (1, 2, 3 ... 8) através das teclas sensoras.

Entrada no nível de programação

Condições:

- A máquina está ligada (o botão selector de programas está posicionado num programa de lavagem).
- A porta da máquina de lavar roupa está aberta.

1 Toque na tecla sensora *Start/Stop* e mantenha-a pressionada durante os passos 2-3.

2 Feche a porta da máquina de lavar roupa.

Aguarde até a tecla sensora *Start/Stop* ficar com luz fixa ...

3 ... e deixe de pressionar a tecla sensora *Start/Stop*.

Na indicação de tempo *P13* acende após 4 segundos.

Selecionar a função de programação

O número da função de programação aparece na indicação de tempo através de *P*, em combinação com um número: p. ex. *P13*.

4 Ao tocar na tecla sensora > ou <, seleccione passo a passo a função de programação próxima ou anterior:

Funções de programação

<i>P13</i>	Som das teclas
<i>P14</i>	Código Pin
<i>P22</i>	Modo de desligar no painel de comandos
<i>P24</i>	Memory
<i>P26</i>	Tempo adicional de pré-lavagem para algodão
<i>P27</i>	Tempo de pré-lavagem extra
<i>P28</i>	Ritmo lento
<i>P29</i>	Redução da temperatura
<i>P30</i>	Água plus
<i>P31</i>	Nível de água plus
<i>P32</i>	Nível de enxaguagem máximo
<i>P33</i>	Arrefecimento da água
<i>P34</i>	Anti-ruga
<i>P52</i>	Luminosidade regulada dos painéis de luz

5 Confirme a função de programação seleccionada com a tecla sensora *Start/Stop*.

Funções de programação

Configurar e guardar a função de programação

Pode ligar/desligar uma função de programa ou escolher diferentes opções.

- 6 Ao tocar na tecla sensora > ou <, ligue/desligue a função de programação ou escolha uma opção:

Funções de programação	seleção possível					
	-00	-01	-02	-03	-04	-05 - -07
	P13	X	O			
P14	O	X				
P22	X	O				
P24	O	X				
P26	O	X	X	X		
P27		O	X	X	X	
P28	O	X				
P29	O	X				
P30		O	X	X		
P31		O	X	X	X	
P32	O	X				
P33	O	X				
P34	X	O				
P62		X	X	O	X	X

X = seleccionável

O = Regulação de fábrica

- 7 Confirme a seleção escolhida através da tecla sensora *Start/Stop*.

Agora o número da função de programação está novamente aceso: p. ex., P13.

Sair do nível de programação

- 8 Rode o botão selector de programas para .

A programação fica memorizada permanentemente. Pode ser alterada quando pretender.

P13 Sinal das teclas

Sempre que tocar ou acionar uma tecla sensora soa um sinal acústico.

Selecionar

-00 = o som das teclas está desligado

-01 = o som das teclas está ligado
(regulação de fábrica)

P14 Código Pin

O código Pin protege a sua máquina de lavar roupa contra utilização abusiva.

Se o código Pin estiver ativado é necessário introduzir o código, após ligar a máquina de modo a poder utilizá-la.

Selecionar

-00 = o código Pin está desativado
(regulação de fábrica)

-01 = o código Pin está ativado

Utilizar a máquina de lavar roupa com o código Pin

O código é **125** e não pode ser alterado.

■ Ligue a máquina de lavar roupa.

Na indicação de tempo, a luz __ __ fica fixa e as teclas sensoras > e < acendem.

■ Toque na tecla sensora >.

Na indicação de tempo permanece: / _ _

■ Confirme o número com a tecla sensora *Start/Stop*.

O primeiro número foi guardado e agora pode introduzir o segundo número com a ajuda das teclas sensoras > e <.

■ Introduza também o segundo e o terceiro número e confirme os números com a tecla sensora *Start/Stop*.

O bloqueio é eliminado e pode agora selecionar e iniciar um programa de lavagem.

P22 Modo de desligar no painel de comandos

Para economizar energia, a indicação de tempo e as teclas sensoras ficam escuras após 10 minutos, ficando somente acesa intermitentemente a tecla sensora *Start/Stop*.

Selecionar

-00 = desligado
a indicação de tempo e as teclas sensoras não ficam escuras com a máquina de lavar roupa ligada

-01 = ligado **(regulação de fábrica)**
após 10 minutos, a indicação de tempo e as teclas sensoras ficam escuras:

- se após ligar não efetuar qualquer seleção;
- se tiver ocorrido o início do programa.

Porém, após ter sido esgotado o tempo de pré-seleção de início do programa, no fim do programa ou no fim da fase anti-ruga serão ligados a indicação de tempo e as teclas sensoras durante 10 minutos, respectivamente.

Funções de programação

P24 Memória

A máquina memoriza as regulações selecionadas no último programa de lavagem (temperatura, velocidade de centrifugação e alguns extras) após o início do programa.

Ao voltar a selecionar o programa de lavagem a máquina mostra as regulações memorizados.

Selecionar

-00 = a função Memória está desativada (**regulação de fábrica**)

-01 = a função Memória está ativada

P25 Tempo adicional de pré-lavagem para algodão

Se tiver requisitos especiais para a pré-lavagem, pode prolongar o tempo da pré-lavagem.

Selecionar

-00 = **nenhum** prolongamento de tempo no tempo de pré-lavagem (**regulação de fábrica**)

-01 = **+ 6 minutos** de prolongamento de tempo no tempo de pré-lavagem

-02 = **+ 9 minutos** de prolongamento de tempo no tempo de pré-lavagem

-03 = **+ 12 minutos** de prolongamento de tempo no tempo de pré-lavagem

P27 Tempo de pré-lavagem extra

Pode selecionar o tempo de pré-lavagem extra entre 30 minutos e 2 horas.

O tempo pode ser selecionado em intervalos de 30 minutos. Ao selecionar o extra *Pré-lavagem extra*, esse tempo será mantido.

Selecionar

-01 = **30 minutos** de tempo de pré-lavagem extra (**regulação de fábrica**)

-02 = **1 hora** de tempo de pré-lavagem extra

-03 = **1 hora 30 minutos** de tempo de pré-lavagem extra

-04 = **2 horas** de tempo de pré-lavagem extra

P28 Ritmo lento

Com o ritmo lento ativado, o movimento do tambor é reduzido. Desta forma, os tecidos pouco sujos podem ser lavados ainda mais delicadamente.

O ritmo lento pode ser ativado para os programas *Algodão* e *Fibras*.

Selecionar

-00 = o ritmo lento está desativado (**regulação de fábrica**)

-01 = o ritmo lento está ativado

P29 Redução da temperatura

A grandes altitudes a água tem um ponto de ebulição baixo. A Miele recomenda, a partir de uma altitude acima de 2000 m do nível do mar, que ligue a redução de temperatura, para evitar que a «água ferva». A temperatura máxima é reduzida para 80 °C, mesmo que esteja selecionada uma temperatura mais elevada.

Selecionar

- 00 = a redução da temperatura está desativada (**regulação de fábrica**)
- 01 = a redução da temperatura está ativada

P30 Água plus

Pode determinar a quantidade de água utilizada com o extra *Água plus* selecionado.

Selecionar

- 01 = o nível de água (mais água) é aumentado na lavagem e na enxaguagem (**regulação de fábrica**)
- 02 = é feita uma enxaguagem adicional
- 03 = um aumento do nível de água na lavagem e na enxaguagem e um ciclo adicional de enxaguagem

P31 Nível Água plus

É possível aumentar o nível de água em três fases ativando o extra *Água plus*.

Selecionar

- 01 = sem aumento do nível de água adicional (**regulação de fábrica**)
- 02 = aumento do nível de água na lavagem e enxaguagem em 1 nível
- 03 = aumento do nível de água na lavagem e enxaguagem em 2 níveis
- 04 = aumento do nível de água na lavagem e enxaguagem em 3 níveis

P32 Nível de enxaguagem máximo

O nível de água na enxaguagem pode ser sempre regulado no valor máximo.

Esta função é importante para alérgicos, para obter um excelente resultado de enxaguagem. O consumo de água aumenta.

Selecionar

- 00 = o nível de enxaguagem máximo está desativado (**regulação de fábrica**)
- 01 = o nível de enxaguagem máximo está ativado

Funções de programação

P33 Arrefecimento da água

No final da lavagem principal entra adicionalmente água para a cuba para arrefecer a água existente.

O arrefecimento da água acontece no programa Algodão seleccionando uma temperatura de 70 °C e mais elevada.

O arrefecimento da água deve ser ativado:

- se pendurar o tubo de esgoto num lavatório, evita, assim, possíveis queimaduras;
- em edifícios com tubos de esgoto que não correspondem à norma DIN 1986.

Selecionar

- 00 = o arrefecimento da água está desativado (**regulação de fábrica**)
- 01 = o arrefecimento da água está ativado

P34 Anti-ruga

A fase anti-ruga reduz a formação de rugas após o fim do programa.

No fim do programa de lavagem, o tambor continua em movimento até 30 minutos. A porta da máquina pode ser aberta quando pretender.

Selecionar

- 00 = a a fase anti-ruga está desativada
- 01 = a fase anti-ruga está ativada (**regulação de fábrica**)

P62 Luminosidade regulada dos painéis de luz

A luminosidade das teclas sensoras no painel de comandos pode ser regulada em sete níveis diferentes.

A luminosidade altera de imediato ao seleccionar os diferentes níveis.

Selecionar

- 01 = nível mais escuro
- ↓
- 07 = nível mais claro
- 03 = (**regulação de fábrica**)

Pode adquirir detergentes e produtos de tratamento para esta máquina de lavar roupa. Todos estes produtos são adequados para as máquinas de lavar roupa Miele.

Estes e outros produtos interessantes podem ser adquiridos nos serviços ou Agentes Miele.

Detergente

UltraWhite

- Detergente em pó
- para roupa branca e de cores claras assim como para peças em algodão com muita sujidade.
- excelente remoção de nódoas, mesmo a baixa temperatura.

UltraColor

- detergente líquido para roupa de cor
- para roupa de cor e preta
- protege as cores brilhantes
- excelente remoção de nódoas, mesmo a baixa temperatura.

Detergente delicado para lãs e tecidos delicados

- detergente líquido
- especialmente adequado para lãs e sedas
- lava a partir de 20°C protegendo a forma e a cor da sua roupa delicada

Detergente especial

Detergente especial que pode obter em cápsulas  para dosagem mais cómoda ou num prático recipiente doseador.

Outdoor

- detergente líquido para vestuário de desporto e funcional
- lava e protege as cores
- tratamento delicado para tecidos membrana

Desporto

- detergente líquido para vestuário de desporto e Fleece
- neutraliza odores desagradáveis
- os tecidos mantêm a sua elasticidade.

Penas

- detergente líquido para almofadas, sacos cama e vestuário com penas
- conserva a elasticidade das penas
- o vestuário com penas conserva a sua respirabilidade
- evita que as penas fiquem acumuladas

Acessórios opcionais

WoolCare

- detergente líquido para lãs e roupa delicada
- contém um complemento de cuidados especiais a partir de proteínas de trigo
- evita o emaranhado da lã
- protege as cores
- só existe em cápsulas 

SilkCare

- detergente líquido para sedas
- contém um complemento de cuidados especiais de proteína de seda
- protege as cores
- só existe em cápsulas 

Produtos de tratamento para têxteis

Os produtos de tratamento para têxteis podem ser obtidos em cápsulas  para uma dosagem fácil ou em recipiente doseador.

Produto impermeabilizante

- para impermeabilizar têxteis em microfibras como p. ex. gabardines
- Os tecidos conservam a sua respirabilidade.

Amaciador

- Perfume fresco e natural
- para roupa macia

Aditivo

Booster

- para remover nódoas
- para roupa de cor e roupa branca
- pode ser obtido em cápsulas  para uma dosagem facilitada

Manutenção do aparelho

Detergente

- lavagem efectiva profunda da máquina de lavar roupa
- remove gorduras, bactérias e odores
- Utilizar 1-3 vezes por ano

Descalcificador

- remove depósitos de calcário
- suave e delicado devido ao ácido cítrico natural

Pastilhas de descalcificação

- Dosagem de detergente reduzida em caso de água dura
- Poucos resíduos de detergente nos têxteis
- Menos químicos na água resid. graças à dosagem reduzida de det.



Miele Portuguesa, Lda.

Lisboa:

MIELE Center

Av. do Forte, 5
2790-073 Carnaxide

Contactos:

Telf.: 21 4248 100

Fax: 21 4248 109

Assistência técnica 808 200 687

E-Mail: info@miele.pt

Website: www.miele.pt

Miele & Cie. KG
Carl-Miele-Straße 29
33332 Gütersloh
Alemanha

WDB 020 ECO

pt-PT

M.-Nr. 10 836 060 / 01