

**PHILIPS**

Lumea

SC1994, SC1997,  
SC1998, SC1999

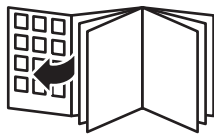



1

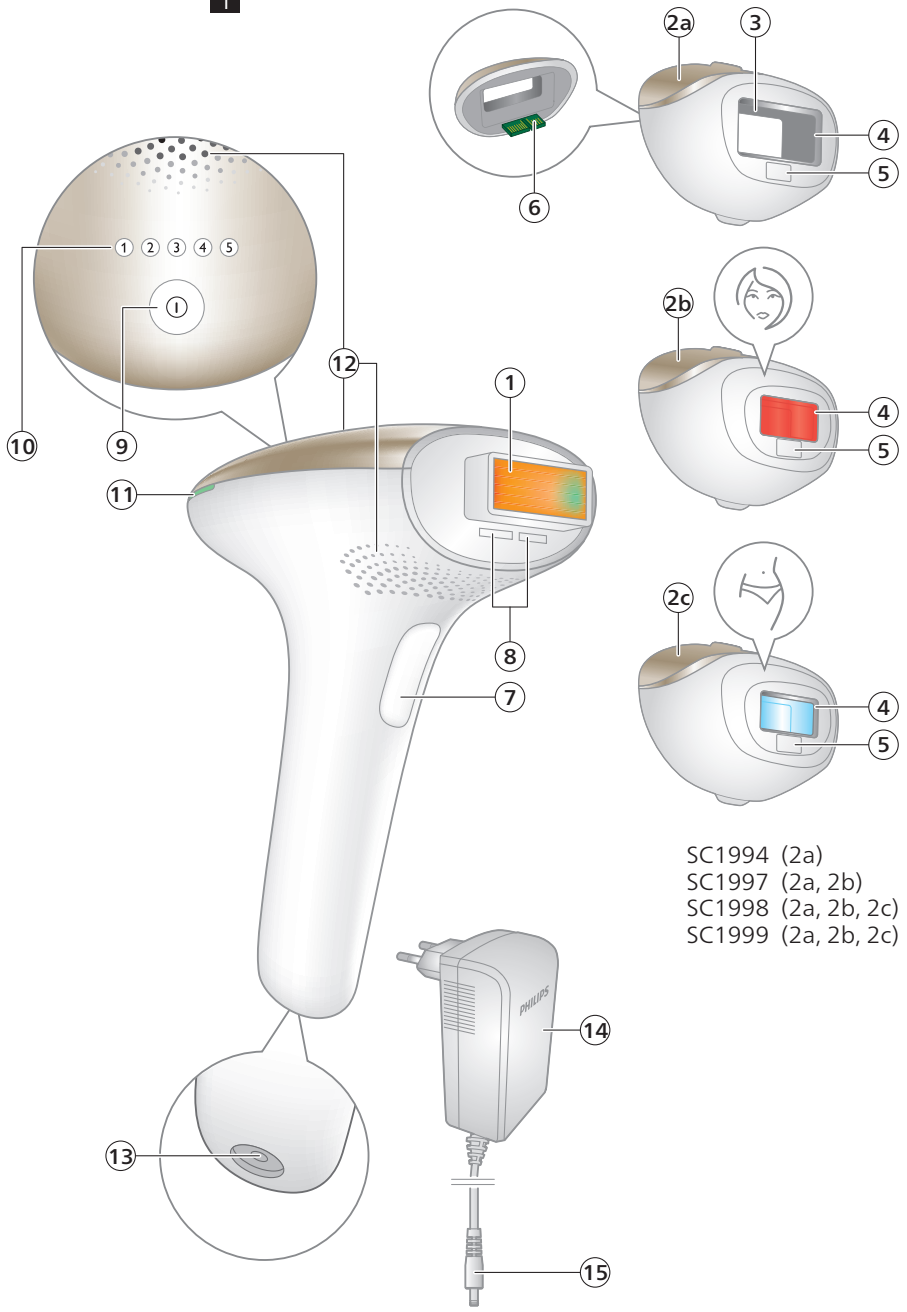

- SC1994 (2a)
- SC1997 (2a, 2b)
- SC1998 (2a, 2b, 2c)
- SC1999 (2a, 2b, 2c)

## Suitable skin tones / Uygun cilt tonları /

ألوان البشرة المناسبة



## Suitable body hair colors / Uygun vücut tüyü

ألوان شعر الجسم المناسبة



**English 6**  
**Türkçe 29**  
**العربية 52**

# Contents

Welcome	6
Device overview	7
Contraindications	7
Important safety instructions	9
How IPL works	11
Recommended treatment schedule	12
What to expect	13
How to use your Lumea	13
Learning more about your Lumea	18
Attachments	18
Skin tone sensor	19
Selecting the light intensity	19
Two treatment modes: Stamp & Flash and Slide & Flash	20
Using your Lumea before and after sun exposure or tanning	21
Traveling with the device	21
After use	21
Troubleshooting	23
Warranty and support	25
Recycling	25
Technical specifications	26
Electromagnetic compatibility – Compliance information	26
Explanation of symbols	26

## Welcome

Welcome to the world of Philips Lumea! You are only a few weeks away from silky-smooth skin.

Lumea uses Intense Pulsed Light (IPL) technology, known as one of the most effective methods to continuously prevent hair growth. In close collaboration with expert scientists and dermatologists, we adapted this light-based technology, originally used in professional beauty salons, for easy and effective use in the comfort of your home. Lumea is gentle and offers convenient and effective treatment at a light intensity that you find comfortable. Unwanted hairs are finally a thing of the past.

Lumea can be used on the body and on the female face (below the cheekbone).

To fully benefit from the support that Philips offers, register your product at [www.philips.com/support](http://www.philips.com/support). For further information, please go to [www.philips.com/Lumea](http://www.philips.com/Lumea) to find our experts' advice, tutorial videos and FAQs and make the most of your Lumea.

Note: Keep these instructions with your product at all times.

## Device overview

- |   |   |    |   |
|---|---|----|---|
| 1 | Light exit window (with integrated UV filter)     | 8  | Opening for electronic contacts           |
| 2 | Attachments                                       | 9  | On/off and light intensity setting button |
|   | a Body attachment                                 | 10 | Intensity lights                          |
|   | b Face attachment (☺) (SC1997, SC1998 and SC1999) | 11 | 'READY to flash' light                    |
|   | c Bikini attachment (☺) (SC1998, SC1999)          | 12 | Air vents                                 |
| 3 | Reflector inside the attachment                   | 13 | Device socket                             |
| 4 | Integrated safety system                          | 14 | Adapter                                   |
| 5 | Skin tone sensor                                  | 15 | Small plug                                |
| 6 | Electronic contacts                               | 16 | Pouch (not shown)                         |
| 7 | Flash button                                      | 17 | Cleaning cloth (not shown)                |

## Contraindications



### Conditions

Never use the device:

- If you are under the age of 18 years or above 65 years.
- If you have skin tone marked with ☒ in the 'Suitable skin tones' table at the start of the user manual.
- If you are pregnant or breastfeeding as the device was not tested on pregnant or breastfeeding women.
- If you have any active implants such as a pacemaker, neurostimulator, insulin pump, etc.

### Medications/History

Never use the device if you take any of the medications listed below:

- If your skin is currently being treated with or has been treated in the last 7 days with Alpha-Hydroxy Acids (AHAs), Beta-Hydroxy Acids (BHAs), topical tretinoin and azelaic acid.
- If you have taken any form of isotretinoin Accutane or Roaccutane in the last six months. This treatment can make skin more susceptible to tears, wounds and irritations.
- If you are taking photosensitizing agents or medications, check the package insert of your medicine and never use the device if it is stated that it can cause photo-allergic reactions, photo-toxic reactions or if you have to avoid sun when taking this medicine.
- If you take anticoagulation medications, including heavy use of aspirin, in a manner which does not allow for a minimum 1-week washout period prior to each treatment.

Never use the device:

- If you have received radiation therapy or chemotherapy within the past 3 months.
- If you are on painkillers which reduce the skin's sensitivity to heat.
- If you take immunosuppressive medications.

## Pathologies/Disorders

Never use the device:

- If you have diabetes or other systemic or metabolic diseases.
- If you have congestive heart disease.
- If you have a disease related to photosensitivity, such as polymorphic light eruption (PMLE), solar urticaria, porphyria, etc.
- If you have a history of collagen disorder, including a history of keloid scar formation or a history of poor wound healing.
- If you have epilepsy with flashlight sensitivity.
- If your skin is sensitive to light and easily develops a rash or an allergic reaction.
- If you have a skin disease such as active skin cancer, you have a history of skin cancer or any other localized cancer in the areas to be treated.
- If you have a history of vascular disorder, such as the presence of varicose veins or vascular ectasia in the areas to be treated.
- If you have any bleeding disorder.
- If you have a history of immunosuppressive disease (including HIV infection or AIDS).
- If you have a skin pigmentation disorder such as vitiligo.

## Skin conditions

Never use the device:

- If you have infections, eczema, burns, inflammation of hair follicles, open lacerations, abrasions, herpes simplex (cold sores), wounds or lesions and haematomas (bruises) in the areas to be treated.
- On irritated (red or cut), sunburned, tanned or fake-tanned skin.
- On the following areas: on moles, freckles, large veins, darker pigmented areas, scars, skin anomalies without consulting your doctor. This can result in a burn and a change in skin tone, which makes it potentially harder to identify skin-related diseases.
- On the following areas: warts, tattoos or permanent make-up.



## Location/Areas



Never use the device on the following areas:

- Around the eyes and on or near the eyebrows. Lumea can only be used on the body and on the female face (below the cheekbone).
- On the lips, scalp, perineum, nipples, areolas, labia minora, vagina, anus and the inside of the nostrils and ears.
- On areas where you use long-lasting deodorants. This can result in skin reactions.
- Over or near anything artificial like silicone implants, subcutaneous injection ports (insulin dispenser) or piercings.
- **Men** must not use the device on the face and neck including all beard-growing areas, nor on the whole genital area. The hairs in these areas have different characteristics. The skin may get burnt (with pain, prolonged skin redness and pigmentary changes).

Note: This list is not exhaustive. If you are not sure whether you can use the device, we advise you to consult your doctor.

## Important safety instructions



### Warnings

Please read and follow these instructions to optimize the use of the device and prevent/minimize the risk of injury, skin reactions and side effects.

- Before you use Lumea, you should clean your skin and make sure it is hair-free, entirely dry and free from any lotion or gel.
- Keep the device and the adapter dry.
- The device is not washable. Never immerse the device in water and do not rinse it under the tap.
- Water and electricity are a dangerous combination. Do not use this device in wet surroundings (e.g. near a filled bath, a running shower or a filled swimming pool). Moisture can damage the device and lead to a potential safety hazard.
- Always check the device before you use it. Do not use the device or adapter if it is damaged. Always replace a damaged part with one of the original type.
- If the device or adapter is broken or damaged, do not touch any inner part to avoid electric shock.
- Do not use the device if the UV filter of the light exit window and/or attachment is broken, as safe operation cannot be guaranteed under these circumstances.
- Do not attempt to open or repair your device. Opening Philips Lumea may expose you to dangerous electrical components and to pulsed light energy, either of which may cause bodily and/or eye injury.

- Always return the device to a service center authorized by Philips for examination or repair. Repair by unqualified people could cause an extremely hazardous situation for the user.
- No modification of this equipment is allowed. Do not modify, override or cut off any part of the device (e.g. adapter or the cord), as this causes a hazardous situation.
- Do not look at the flash while using the device. Use the device in a well-lit room so that the light is less glaring to your eyes. While not necessary for safety, you may wear sunglasses or goggles for your convenience if you find the light uncomfortable or too bright.
- Do not flash the same spot multiple times during a treatment. The surface of the attachment should overlap the previous spot to make sure you flash the complete skin area, but treating the same area multiple times does not increase efficacy.
- For hygienic reasons, the device should only be used by one person.
- Do not use hair removal creams in the area (to be) treated with the device, as chemicals may cause skin reactions.
- Do not use any pencil or pen to mark the areas to be treated. This may cause burns on your skin.
- Hair removal by intense pulsed light sources can cause increased hair growth in some individuals. Based upon currently available data, the highest risk groups for this response are females of Mediterranean, Middle Eastern, and South Asian heritage treated on the face and neck.
- If you experience skin irritation or skin redness after treatment, wait until it disappears before applying any product to your skin. If you experience skin irritation after applying a product to your skin, wash it off with water. If you still get skin reactions, stop using the device and consult your doctor.
- If shaving, epilating or waxing causes skin irritation, we advise you not to use the device until the skin irritation has disappeared.
- This device is not intended for use by persons with reduced physical, sensory or mental capabilities, or lack of experience and knowledge, unless they have been given supervision or instruction concerning use of the device by a person responsible for their safety.
- Keep Lumea out of the reach of children.
- Children should be supervised to ensure that they do not play with the device. Supervision is required to avoid potential risks such as exposure to the light output, electrocution, strangulation from the cables or choking on the attachments.
- Always avoid exposure to natural sunlight and artificial sunlight up to 4 weeks before your Lumea treatment and 48 hours afterward. Sensitive or tanned skin is more likely to result in burns or pigmentation changes. Protect your skin from sunlight with clothing or apply sun-blocking products of not less than SPF50 on the non-covered treatment areas. Read the instructions in chapter 'Using your Lumea before and after sun exposure or tanning' to learn how to use your Lumea safely.
- Do not use your Lumea within 2 weeks after using artificial tanning products (such as creams, sprays or pills). Artificially tanned skin is more likely to result in burns or pigmentation changes. Read the instructions in chapter 'Using your Lumea before and after sun exposure or tanning' to learn how to use your Lumea safely.

- If you notice a skin tone change since the last treatment, we advise you to perform a skin test and to wait 24 hours before your next treatment. If after this period skin reactions occur or persist, use a lower device setting which did not lead to skin reactions or stop using the device when already at the lowest setting (Ⓢ).
- Always check the device before you use it. Make sure that the skin tone sensor window is clean when using the device, to avoid improper operation (see 'D Clean & store after treatment').
- The light exit window and the inner parts of the attachment can become very hot (>210 °C) during usage. Always let the light exit window, as well as the inner parts of the attachment, cool down before you touch them.
- This device has a detachable adapter. Only use the adapter provided with this device. The reference number (S036Nx2400150) can be found on your device. The 'x' in this number refers to the plug type for your country.
- Follow the recommended treatment schedule. Increasing the frequency, especially in the initial phase, can increase the risk of skin reactions.

## How IPL works

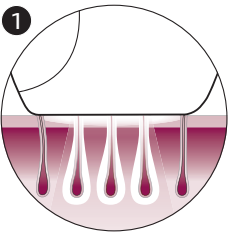

With Intense Pulsed Light technology, gentle pulses of light are applied to the skin and absorbed by the hair root. The lighter the skin and the darker the hair, the better the pulses of light are absorbed.

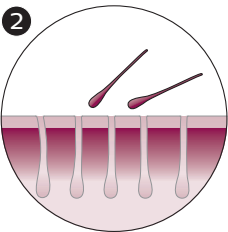

The pulses of light stimulate the hair follicle to go into a resting phase. As a consequence, the hair sheds naturally and hair growth is prevented.

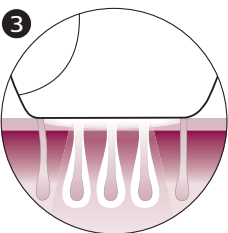

The cycle of hair growth consists of different phases. IPL technology is only effective when the hair is in its growing phase. Not all hairs are in the growing phase at the same time. This is why we recommend you to follow the initial treatment phase (4 treatments, every treatment 2 weeks apart) and then the follow-up treatment phase (touch-ups every 4 weeks) to make sure all hairs are effectively treated in the growing phase.

**Tip:** To assure long lasting hair removal, touch-ups every 4 weeks are recommended.

## Suitable body hair colors

Treatment with Lumea is not effective if you have light blond, grey, red or white hairs as hairs with these colors do not absorb enough light. To check if your body hair color allows usage of the device, consult the hair color table on the foldout page.

## Recommended treatment schedule

### Initial phase



To achieve effective hair reduction, follow the initial treatment schedule.

#### Initial treatment schedule

For the first 4 treatments, use Lumea once every 2 weeks to ensure that all hairs are treated.

- Perform a treatment within 3 days before or after the planned treatment date.
- If you have not treated yourself within 3 days before or after the planned treatment date, restart the initial phase. Plan in 4 treatments, 1 treatment every 2 weeks.

Note: If you do not restart the initial phase, you may not see effective hair reduction.

Note: Replacing one of the IPL treatments with another hair removal method (waxing, epilating, etc.) will not help to reach the desired hair reduction.

If you want to remove hairs in between the Lumea treatments, you can use your normal hair removal method (excluding hair removal creams).

### Touch-up phase



After the initial phase (4 treatments), we recommend touch-ups every 4 weeks.

#### Touch-up treatment schedule

Perform a treatment every 4 weeks. Repeat this 8 times to achieve effective hair reduction. This is to maintain results and enjoy smooth skin for months.

- We advise you to perform a treatment within 4 days before or after the planned treatment date.
- The results may vary based on your individual hair growth and also across different body areas.
- If you have completed the touch-up phase and you see the need to continue treatment (hair starts coming back), we advise you to restart the initial phase.

Note: Using the device more often does not increase efficacy.

Tip: Mark the treatment schedule on your calendar to remind yourself of the planned treatments.

## What to expect

### During initial phase

- After the first treatment, it can take 1 to 2 weeks for the hairs to fall out. In the first weeks following the initial treatments, you still see some hairs growing. These are likely to be hairs that were not in their growing phase during the first treatments.
- After 2-3 treatments, you should see a noticeable reduction in hair growth. However, to effectively treat all hairs, it is important to keep on treating according to the recommended treatment schedule.
- After 4 treatments, you should see a significant reduction of hair growth in the areas that you treated with Lumea. A reduction of hair density should be visible as well.

### During touch-up phase

- Keep on treating with frequent touch-ups (every 4 weeks) to maintain the result.

## How to use your Lumea

### A Remove hair & clean your skin

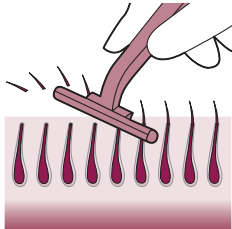

- 1 Remove hair before every treatment as long as hair is still visible. You can either shave, epilate or wax. Make sure you start to treat before new hair is visible on your skin. If you choose to wax, wait 24 hours before you use Lumea.

Note: If shaving, epilating or waxing causes skin irritation, we advise you not to use the device until the skin irritation has disappeared.

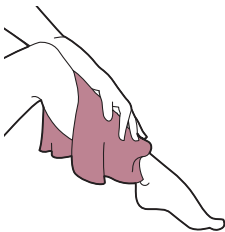

- 2 Clean and dry your skin. Make sure that it is free from any lotion or gel.

## B Test skin 24 hours before treatment

1 Test your skin to find the correct light setting:

- For every new body area and/or new attachment.
- After sun exposure or tanning (see 'Using your Lumea before and after sun exposure or tanning').

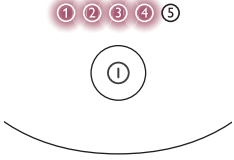

2 Select the correct attachment to test your skin (see 'Attachments').

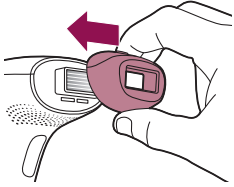

3 Press the on/off button ① to turn on the device.

4 Choose an area for your skin test.

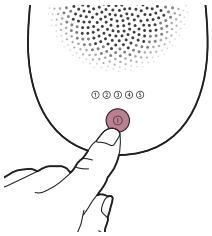

5 Press the device firmly onto your skin and hold it in place.

The integrated safety system prevents unintentional flashing without full skin contact.

6 Confirm that the 'READY to flash' light lights up white to ensure that there is full contact with your skin.

- If the 'READY to flash' light is orange, your skin is too dark to treat. Try Lumea on a lighter body area.

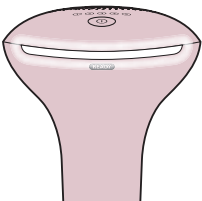
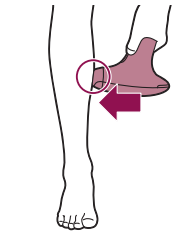

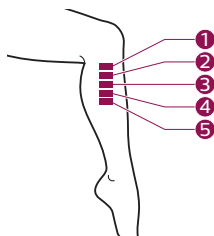
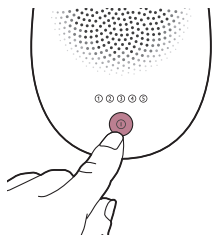
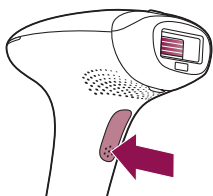

24 hours



- 7** Try each setting on your skin and find your comfortable setting.  
If the flash feels uncomfortable and you experience pain, lower the setting.  
If you still experience an uncomfortable feeling while using the lowest setting (①), please stop using the device.
- When the 'READY to flash' light is white, press the flash button on the handle once, to treat one spot with setting ①.

The device makes a soft popping sound. The flash gives you a warm sensation.

- You will see a flash of light •

Note: You can toggle through the light intensity settings by pressing the on/off button (see 'Selecting the light intensity').

- Move to next area. Treat one spot with setting ②
- Move to next area. Treat one spot with setting ③
- Move to next area. Treat one spot with setting ④
- Move to next area. Treat one spot with setting ⑤

- 8** Wait 24 hours.

Note: Even though you found your comfortable setting during the skin test, it may occur that skin reactions show within 24 hours after usage.

- 9** Check your skin for any reactions (e.g. redness, irritation, rash).  
If there are no skin reactions after 24 hours, start the treatment with the highest comfortable setting.  
If the highest comfortable setting resulted in a skin reaction, choose a lower setting that did not result in any skin reactions.  
If you did not test a lower setting, repeat the skin test.

## C Treatment

**IMPORTANT:** First finish sections A (Remove hair & clean your skin) and B (Test skin 24 hours before treatment) before starting treatment.

- 1 Connect the power adapter to the device and plug into a power outlet.

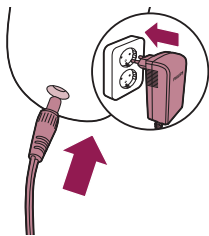

- 2 Press the on/off button  to turn on the device.
- 3 Choose the setting you selected after the skin test (section B, step 9).

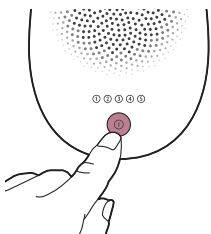

- 4 Press the device firmly onto your skin and hold it in place. The 'READY to flash' light should light up white.

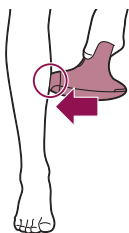

- 5 Press the flash button to release a flash on your skin. The flash treats the skin in that spot. The device makes a soft popping sound. The flash gives you a warm sensation.

After each flash, it takes up to 3.5 seconds until the device is ready to flash again. You can release a flash when the 'READY to flash' light lights up white.

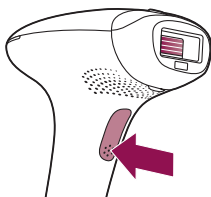

- 6 Move to an adjacent spot and press the flash button again. The surface of the attachment that is in contact with your skin is slightly larger than the light exit window.

Do not flash the same spot multiple times during a treatment. The surface of the attachment should overlap the previous spot to make sure you flash the complete skin area, but treating the same area multiple times does not increase efficacy.

- 7 Continue until you have treated the full area. There are two treatment modes (see 'Two treatment modes: Stamp & Flash and Slide & Flash').

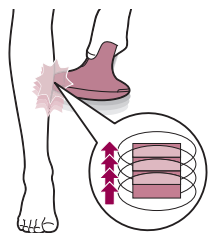



- 8 Turn off the device when you finished the treatment.
- 9 Remove hair before every next treatment, as long as hair is still visible.

## D Clean & store after treatment

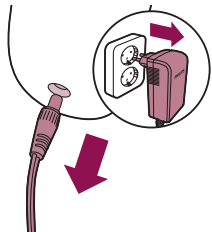

- 1 Unplug the device from the power outlet.
- 2 Let the device cool down.

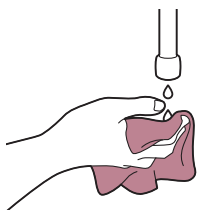

- 3 Moisten the soft cloth supplied with a few drops of water.

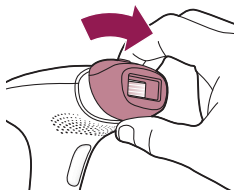

- 4 Take the attachment off the device.

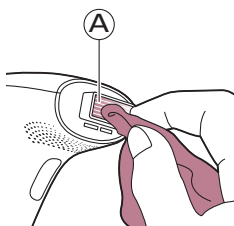

- 5 Clean the light exit window of the device (A).

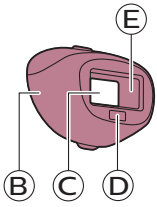

- 6 Clean all surfaces of the attachment, including the metal reflector (parts B, C, D, E).
- 7 Let all parts dry thoroughly.
- 8 Store in a dust-free and dry place.

## Learning more about your Lumea

### Attachments

For optimal results, it is important to use the correct attachment intended for the specific body area you want to treat. Lumea offers full-body treatment with up to three attachments designed for use on specific body areas.

**Note:** The device may not work anymore and show an error when there is dirt on the attachment connector. Clean the contact leads when this occurs.

To place the attachment, simply snap it onto the light exit window.

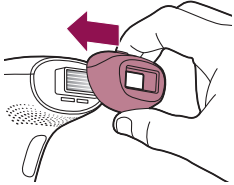

To remove the attachment, pull it off the light exit window.

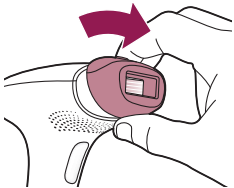

### Body attachment

The body attachment has the largest treatment window and a design to effectively cover and treat areas below the neckline, especially large areas such as legs, arms and stomach.

## Face attachment (SC1997, SC1998, SC1999)



The face attachment has an extra integrated red glass filter for safe and precise treatment on the sensitive skin above the upper lip, chin and sideburns. The device is only intended for removing unwanted body hair from areas below the cheekbones. When you use the device on areas with sharp contours like the jawline and chin, it may be difficult to establish full skin contact and release a flash.

**Tip:** Place your tongue between your upper lip and your teeth or puff out your cheeks to make the treatment easier.

## Bikini attachment (SC1998, SC1999)

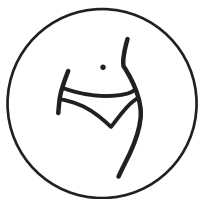

The bikini attachment is designed for effective treatment of the bikini area. Hair in this area tends to be thicker and stronger than leg hair.

## Skin tone sensor

Lumea has an integrated skin tone sensor which measures the skin tone at the start of each session and during the session.

The skin tone sensor prevents you to treat areas of your skin that are too dark. If it detects a skin tone that is too dark for treatment with Lumea, the 'READY to flash' light starts blinking orange. It does not flash when you press the flash button. The device automatically disables. This prevents you from developing skin reactions.

## Selecting the light intensity

Lumea provides 5 different light intensities, you will always be able to change to a light intensity setting you find comfortable.

- 1 Press the on/off button ① to turn on the device and select the desired light intensity.
- 2 To adjust the light intensity setting, use the on/off button until you have reached the required setting.

Skin sensitivity can differ per person, the skin test is the most important guide for selecting your light intensity setting (see 'B Test skin 24 hours before treatment').

- 3 Using Lumea should never be uncomfortably painful. If you experience discomfort, reduce the light intensity setting.

**Note:** The device is automatically disabled when your skin tone is too dark (dark brown or dark, marked with ✘ in the 'Suitable skin tones' table at the

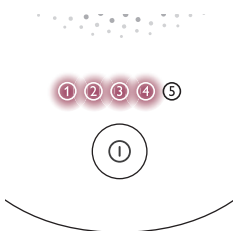

start of the user manual), to prevent you from developing skin reactions. The 'READY to flash' light will blink orange to indicate if the skin tone is too dark.

- 4 After moving to another body area or sun exposure or tanning (see 'Using your Lumea before and after sun exposure or tanning'), perform a skin test to determine a comfortable light intensity setting. To re-activate the setting indication feature, turn on the device.

Note: Perform a skin test before you start to treat another body area or after a skin tone change. Determine the light intensity setting for each body area separately.

## Two treatment modes: Stamp & Flash and Slide & Flash

Your Philips Lumea has two treatment modes for more convenient use on different body areas:

- The Stamp & Flash mode is ideal to treat small or curvy areas like knees and underarms. Simply press and release the flash button to release a single flash.

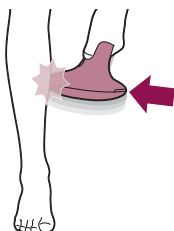

- The Slide & Flash mode offers convenient use on larger areas like legs. Keep the flash button pressed while you slide the device over your skin to release several flashes in a row.

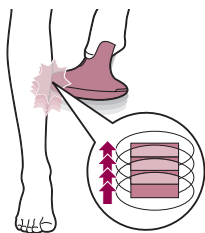

# Using your Lumea before and after sun exposure or tanning

## Tanning with natural or artificial sunlight

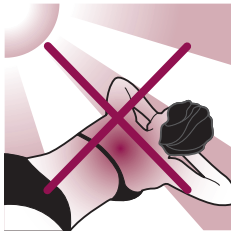

Exposing your skin to natural or artificial sunlight may result with tanning which influences the sensitivity and color of your skin. Therefore the following is important:

- Do not expose your skin to sunlight unprotected when using Lumea. During the entire IPL treatment period, and especially in the first 48 hours after treatment, protect your skin from sunlight with clothing or apply sun-blocking products of not less than SPF50 on the non-covered treatment areas.
- Do not start or resume using Lumea within 4 weeks after exposing your skin to sunlight unprotected (natural sunlight or tanning bed).
- Do not use Lumea on sunburned body areas.

## Tanning with creams, sprays or pills

If you have used artificial tanning (creams, sprays or pills), wait at least 2 weeks before you use the device. Perform a skin test before starting or resuming your treatment with Lumea (see 'B Test skin 24 hours before treatment').

## Traveling with the device

When you travel with the device, check with the airplane carrier to confirm that the device can be carried and/or used on the airplane.

## After use

### Aftercare



After use, you can apply lotions, creams, deodorant, moisturizer or cosmetics to the treated areas.

**Warning: If you experience skin irritation or skin redness after treatment, wait until it disappears before applying any product to your skin. If you experience skin irritation after applying a product to your skin, wash it off with water. If you still get skin reactions, stop using the device and consult your doctor.**

## Common skin reactions

Your skin may show slight redness and/or may prickle, tingle or feel warm. This reaction disappears quickly.

Dry skin and itching may occur due to shaving or a combination of shaving and light treatment. You can cool the area with an ice pack or a wet face cloth. If dryness persists, you can apply a non-scented moisturizer on the treated area.

## Rare side effects

- Burns, excessive redness (e.g. around hair follicles) and swelling: these reactions occur rarely. They are the result of using a light intensity that is too high for your skin tone. If these reactions do not disappear within 3 days, we advise you to consult a doctor. Wait with the next treatment until the skin has healed completely and make sure you use a lower light intensity.
- Skin discoloration: this occurs very rarely. Skin discoloration manifests itself as either a darker patch (hyperpigmentation) or a lighter patch (hypopigmentation) than the surrounding area. This is the result of using a light intensity that is too high for your skin tone. If the discoloration does not disappear within 2 weeks, we advise you to consult a doctor. Do not treat discolored areas until the discoloration has disappeared and your skin has regained its normal skin tone.
- Skin infection is very rare but is a possible risk following a (micro)wound, a skin burn, skin irritation, etc.
- Epidermal heating (a sharply defined brownish area which often occurs with darker skin tones and is not accompanied with skin dryness): this reaction occurs very rarely. In case this reaction does not disappear within 1 week, we advise you to consult a doctor. Wait with the next treatment until the skin has healed completely and make sure you use a lower light intensity.
- Blistering (looks like small bubbles on the surface of the skin): this occurs very rarely. In case this reaction does not disappear within 1 month or when the skin gets infected, we advise you to consult a doctor. Wait with the next treatment until the skin has healed completely and make sure you use a lower light intensity.
- Scarring: often the secondary effect of a burn, which can take longer than a month to heal.
- Folliculitis (swelling around hair follicles combined with pustule formation): this reaction occurs very rarely and is the result of bacteria penetrating the damaged skin. In case this reaction occurs, we advise you to consult a doctor as folliculitis may need antibiotic ointment.
- Pain: this can occur during or after treatment if you use the device on skin that is not hair-free, if you use the device at a light intensity that is too high for your skin tone, if you flash the same area more than once and if you use the device on open wounds, inflammations, infections, tattoos, burns, etc.

# Troubleshooting

Problem	Possible cause	Solution
The device/adapter becomes warm during use.	It is normal for the device and adapter to become warm (but not too hot to touch) during use.	Use the device in a slightly cooler environment and/ or let it cool down before continuing use.
	The fan is not working.	Check if the attachment is well connected. Clean the connectors on the attachment if needed. In case the attachment is well connected and it is possible to produce flashes with the device, contact the Consumer Care Center in your country, your Philips dealer or a Philips service center.
	The cooling airflow of the fan is blocked by hands or a towel.	Make sure the cooling airflow of the fan is unblocked.
When I place the device on the skin, it does not release a flash. The 'READY to flash' light blinks orange.	Your skin tone in the area to be treated is too dark.	Treat other body areas with lighter skin tones with Lumea.
The 'READY to flash' light blinks orange and all 5 intensity lights blink as well.	The device needs to be reset.	To reset the device, take the plug out of the socket, wait for 30 minutes to let the device cool down. The device should function normally again. In case it does not work again, contact the Consumer Care Center in your country.
The 'READY to flash' light does not light up white.	The device is not completely in contact with your skin.	Place the device at a 90-degree angle on the skin so that the integrated safety system is in contact with your skin.
The device produces a strange smell.	The light exit window or the skin tone sensor is dirty.	Clean the light exit window and the skin tone sensor carefully.
	You have not removed the hairs on the area to be treated properly. These hairs may get burned and can cause the smell.	Pretreat your skin before you use Lumea.
The device does not flash, the fan is not switched on and all 5 intensity lights blink.	The attachment is not attached properly.	Make sure you attach the attachment completely. If necessary, clean the electronic contacts on the attachment.

Problem	Possible cause	Solution
The skin feels more sensitive than usual during treatment. I experience discomfort when I use the device.	The light intensity setting you use is too high.	Check if you have selected a comfortable light intensity setting. If necessary, select a lower setting.
	You did not remove the hairs on the areas to be treated.	Pretreat your skin before you use Lumea.
	The UV filter of the light exit window is broken.	If the UV filter is broken, do not use the device anymore. Contact the Consumer Care Center in your country, your Philips dealer or a Philips service center.
The treatment is still painful at the lowest setting (Ⓜ).	You treated an area for which the device is not intended.	<p>Never use the device on irritated (red or cut), sunburned, tanned or fake-tanned skin.</p> <p>Never use the device if you have infections, eczema, burns, inflammation of hair follicles, open lacerations, abrasions, herpes simplex (cold sores), wounds or lesions and haematomas (bruises) in the areas to be treated.</p> <p>Never use the device on the following areas: on moles, freckles, large veins, darker pigmented areas, scars, skin anomalies without consulting your doctor. Never use the device on warts, tattoos or permanent make-up, around the eyes and on or near the eyebrows, on the lips, perineum, scalp, nipples, areolas, labia minora, vagina, anus and the inside of the nostrils and ears. Men must not use it on the face and neck including all beard growing areas and whole genital area. This can result in a burn and a change in skin color, which makes it potentially harder to identify skin-related diseases.</p>
	The treatment is still painful at the lowest setting (Ⓜ).	Lumea may not be suitable for your skin. Contact the Consumer Care Center in your country, your Philips dealer or a Philips service center.
There is no glass window in my attachment.	This is normal.	No action required: there is no glass window in the body attachment. Only the face attachment has a red glass filter. The bikini attachment has a transparent glass window.
The skin reaction after treatment lasts longer than usual.	You have used a light intensity setting which is too high for you.	Select a lower intensity next time (see 'Selecting the light intensity').



Problem	Possible cause	Solution
The flash is very bright to my eyes. Do I need to wear goggles?	No, Philips Lumea does not hurt your eyes.	The scattered light produced by the device is harmless to your eyes. Do not look at the flash while using the device. It is not necessary to wear goggles during use. Use the device in a well-lit room so that the light is less glaring to your eyes. Be sure to make good skin contact to avoid scattered light.
The results of the treatment are not satisfactory.	You have used a light intensity setting which is too low for you.	Select a higher setting next time.
	You did not cover all areas to be treated.	The surface of the attachment should overlap the previous spot to make sure you flash the complete skin area, but treating the same area multiple times does not increase efficacy.
	The device is not effective on your body hair color.	If you have light blond, grey, red or white hair, the treatment is not effective.
	You do not use the device as often as recommended.	To remove all hairs successfully, we advise you to follow the recommended treatment schedule. You can reduce the time between treatments, but do not treat more often than once every two weeks.
	You respond more slowly to IPL treatment.	Continue using the device for at least 6 months, as hair growth can still decrease over the course of this period.

## Warranty and support

If you need information or support, please visit [www.philips.com/support](http://www.philips.com/support) or read the international warranty leaflet.

## Recycling



- This symbol means that this product shall not be disposed of with normal household waste (2012/19/EU).
- Follow your country's rules for the separate collection of electrical and electronic products. Correct disposal helps prevent negative consequences for the environment and human health.

## Technical specifications

Transport and storage conditions	Lumea remains operational within its specification in NORMAL USE after transport or storage in the following environmental conditions: -25 °C to 70 °C up to 90 % RH, non-condensing, 700 hPa to 1060 hPa
Operating conditions	Lumea complies with its specifications when operated in NORMAL USE under the following environmental operating conditions: 5 °C to 35 °C up to 90 % RH, non-condensing, 700 hPa to 1060 hPa
Emitted wavelengths	530 nm – 1400 nm
Pulse duration	<1.5 milliseconds
Repetition time	1–3.5 seconds depending on chosen setting
Optical exposure	Body attachment: 2.5–5.0 J/cm <sup>2</sup> Bikini attachment: 2.5–5.0 J/cm <sup>2</sup> Face attachment: 2.5–4.5 J/cm <sup>2</sup>
Adapter input	100–240 V ~ 50/60 Hz 1.0 A
Adapter output	24.0 V = 1.5 A 36.0 W
Average active efficiency	≥87.4 %
Efficiency at low load (10 %)	≥80.87 %
No-load power consumption	<0.1 W
Adapter type number	The reference number (S036Nx2400150) can be found on your device. The letter 'x' denotes type of plug, it can be: A, B, C, D, K, S, T, U, or V.

## Electromagnetic compatibility – Compliance information

This device complies with all applicable standards and regulations regarding exposure to electromagnetic fields.

## Explanation of symbols

The warning signs and symbols are essential to ensure that you use this product safely and correctly and to protect you and others from injury. Below you find the meaning of the warning signs and symbols on the label and in the user manual.



This symbol identifies the manufacturer of the product: Philips Consumer Lifestyle B.V., Tussendiepen 4, 9206 AD Drachten, The Netherlands.



This symbol means that you have to read the user manual carefully before you use the device. Save the user manual for future reference.



This symbol means that the user should consult the instructions for use for important safety information such as cautions that cannot, for a variety of reasons, be presented on the device itself.



This symbol means that the user should consult the instructions for use for important safety information such as contraindications and warnings that cannot, for a variety of reasons, be presented on the device itself.



This symbol indicates the serial number of the device.



This symbol identifies the catalogue number of the device.



This symbol identifies that the equipment meets the safety requirements specified for Class II equipment.



This symbol indicates that the equipment is suitable for direct current only.



This symbol indicates that the equipment is suitable for alternating current only.



This symbol indicates that the device should not be used around the eyes and on or near the eyebrows.



This symbol means: 'Do not use this device in a bathtub, shower or water-filled reservoir.'



This symbol means that the adapter is designed to be short-circuit proof.



This symbol means that the adapter is considered a Switch Mode Power Supply (SMPS) unit.



This symbol means that the device is designed for indoor use.



This symbol indicates the rated maximum ambient temperature at which the adapter may be operated continuously under normal conditions of use.



This symbol indicates that the device is intended to be usable up to the maximum altitude of 3000 m.



This recycling symbol identifies the material of which an item is made, to facilitate recycling or other reprocessing. The symbol may include a number and/or abbreviation.



This symbol identifies the switch or switch position by means of which part of the equipment is switched on in order to bring it into the stand-by condition, and to identify the control to shift to or to indicate the state of low power consumption.

**IP20** This symbol indicates the protection against ingress of solid foreign objects  $\geq 12.5$  mm and that there is no protection for harmful effects due to the ingress of water.

---

**IP30** This symbol indicates the protection against ingress of solid foreign objects  $\geq 2.5$  mm and that there is no protection for harmful effects due to the ingress of water.

---



This symbol indicates the energy efficiency level.

---



This symbol indicates the polarity of the direct current power connector (small plug).

---



This symbol indicates that the adapter should not be used if the plug pins are damaged.

---



This symbol means an object is capable of being recycled - not that the object has been recycled or will be accepted in all recycling collection systems.

---



This symbol indicates WEEE, waste electrical and electronic equipment. Electrical waste products should not be disposed of with household waste. Please recycle where facilities exist. Check with your local authority or retailer for recycling advice (see 'Recycling').

---



This symbol is applied to products to indicate that they conform with relevant EU directives regarding health and safety or environmental protection.

---



The FSC (Forest Stewardship Council) logo signifies that the product comes from responsible sources—environmentally appropriate, socially beneficial and economically viable.

---

# İçerik

Hoş geldiniz _____	29
Cihaza genel bakış _____	30
Kullanılmaması gereken durumlar _____	30
Önemli güvenlik talimatları _____	32
IPL nasıl çalışır? _____	34
Önerilen tedavi programı _____	35
Uygulamadan beklenebilecekler _____	36
Lumea'nın kullanımı _____	36
Lumea hakkında daha fazla bilgi edinilmesi _____	41
Aparatlar _____	41
Cilt rengi sensörü _____	42
Işık yoğunluğunun seçilmesi _____	43
İki uygulama modu: Bastır ve Işık Gönder / Kaydır ve Işık Gönder _____	43
Lumea'nın güneşe çıkmadan veya bronzlaşmadan önce ve sonra kullanımı _____	44
Cihaz ile seyahat _____	44
Kullanım sonrası _____	44
Sorun giderme _____	46
Garanti ve destek _____	48
Geri dönüşüm _____	48
Teknik özellikler _____	49
Elektromanyetik uyumluluk - Uyumluluk bilgileri _____	49
Simge açıklamaları _____	49

## Hoş geldiniz

Philips Lumea dünyasına hoş geldiniz! İpeksi ve pürüzsüz bir cilde kavuşmanıza sadece birkaç hafta var.

Lumea, tüy uzamasını sürekli olarak engellemede kullanılan en etkili yöntemlerden biri olarak bilinen Yoğun Işık Atımı (IPL) teknolojisini kullanır. Uzman bilim insanları ve dermatologlarla sıkı bir iş birliği yaparak, asıl olarak profesyonel güzellik salonlarında kullanılan bu ışık tabanlı teknolojiyi kolaylığından ve verimliliğinden evinizde de rahatlıkla yararlanabileceğiniz şekilde uyarladık. Lumea, nazik bir şekilde çalışır ve size rahat edebileceğiniz uygunluk ve etkinlikteki farklı ışık yoğunluklarında kullanım olanağı sunar. İstenmeyen tüyler artık nihayet tarihe karışıyor.

Lumea vücutta ve kadın yüzünde (elmacık kemiği altında) kullanılabilir.

Philips'in sunduğu destekten tam olarak yararlanmak için ürününüzü [www.philips.com/support](http://www.philips.com/support) adresinden kaydettirin. Daha fazla bilgi için lütfen [www.philips.com/Lumea](http://www.philips.com/Lumea) adresine gidin ve uzmanların tavsiyeleri bölümünü, ders videolarını ve SSS bölümünü bularak Lumea'dan en iyi şekilde faydalanın.

Not: Bu talimatları daima ürününüzle birlikte saklayın.

## Cihaza genel bakış

- |   |  |
|---|--|
| 1 Işık penceresi (entegre UV filtrelili)  | 8 Elektronik bağlantı girişi                 |
| 2 Aparatlar                               | 9 Açma/kapama ve ışık yoğunluğu ayar düğmesi |
| a Vücut aparatı                           | 10 Yoğun ışık atımı                          |
| b Yüz aparatı (SC1997, SC1998 ve SC1999)  | 11 'Işık atımına HAZIR' ışığı                |
| c Bikini bölgesi aparatı (SC1998, SC1999) | 12 Havalandırmalar                           |
| 3 Aparat içindeki yansıtıcı               | 13 Cihaz soketi                              |
| 4 Entegre güvenlik sistemi                | 14 Adaptör                                   |
| 5 Cilt rengi sensörü                      | 15 Küçük fiş                                 |
| 6 Elektronik bağlantılar                  | 16 Kılıf (gösterilmiyor)                     |
| 7 Işık atımı düğmesi                      | 17 Temizleme bezi (gösterilmemiştir)         |

## Kullanılmaması gereken durumlar



### Koşullar

Cihazı aşağıdaki durumlarda asla kullanmayın:

- 18 yaşından küçükseniz veya 65 yaşından büyükseniz.
- Kullanım kılavuzunun başındaki "Uygun cilt tonları" tablosunda  ile işaretli cilt tonuna sahipseniz.
- Cihaz, hamile ve emziren kadınlarda test edilmediği için hamileyseniz veya çocuk emziriyorsanız.
- Kalp pili, nörostimülatör, insülin pompası gibi aktif bir implantınız varsa.

### İlaç Kullanımı/Geçmiş

Aşağıdaki ilaçlardan herhangi birini kullanıyorsanız cihazı kesinlikle kullanmayın:

- Alfa-Hidroksi Asitler (AHA), Beta-Hidroksi Asitler (BHA), topikal tretinoin ve azelaik asit ile cilt tedavisi görüyorsanız veya son 7 gün içinde böyle bir tedavi gördüyseniz.
- Son 6 ay içinde isotretinoin Accutane veya Roaccutane'in herhangi bir formunu kullandıysanız. Bu tedavi, cildin çiziklere, yaralara ve tahrişe karşı daha duyarlı olmasına neden olabilir.
- Işığa duyarlı hale getiren maddeler veya ilaçlar alıyorsanız ilacınızın kullanma talimatını kontrol edin. Kullanma talimatında foto-alerjik ve fototoksik reaksiyonlara neden olabileceği veya ilacı kullanırken güneşten kaçınmanız gerektiği belirtiliyorsa cihazı kesinlikle kullanmayın.
- Her tedavi önce en az 1 haftalık temizlenme süresi gerektiren, çok yoğun aspirin kullanımı dahil, pıhtı önleyici ilaçlar alıyorsanız.

Cihazı aşağıdaki durumlarda asla kullanmayın:

- Son 3 ay içinde radyasyon terapisi veya kemoterapi gördüyseniz.
- Cildin ısıya duyarlılığını azaltan ağrı kesiciler kullanıyorsanız.
- Bağışıklık sisteminizi baskılayan ilaçlar alıyorsanız.

## Patolojiler/Rahatsızlıklar

Cihazı aşağıdaki durumlarda asla kullanmayın:

- Diyabet veya başka sistemik ya da metabolik hastalığınız varsa.
- Konjestif kalp hastalığınız varsa.
- Polimorfov ışık erupsiyonu (PMLE), solar ürtiker, porfiri gibi ışığa duyarlılık ile ilgili bir hastalığınız varsa.
- Keloid yarası formasyonu veya yaranın zor iyileşmesi gibi kolajen bozukluk geçmişiniz varsa.
- Çakan ışığa duyarlı epilepsi hastalığınız varsa.
- Cildinizin ışığa duyarlıysa ve kolaylıkla döküntü veya alerjik reaksiyon gösteriyorsa.
- Aktif cilt kanseri gibi bir cilt hastalığınız varsa, cilt kanseri geçirdiyseniz veya uygulama yapılacak bölgelerden herhangi birinde lokal kanser geçmişiniz varsa.
- Uygulama yapılacak herhangi bir bölgede varisli damar ya da damar ektazi benzeri bir damar hastalığı geçirdiyseniz.
- Herhangi bir pıhtılaşma bozukluğunuz varsa.
- Bağışıklık sisteminizi baskılayan bir hastalık (HIV enfeksiyonu ve AIDS de dahil olmak üzere) geçirdiyseniz.
- Vitiligo gibi bir cilt pigmentasyon bozukluğunuz varsa.

## Cilt rahatsızlıkları

Cihazı aşağıdaki durumlarda asla kullanmayın:

- Uygulama yapılacak bölgelerde enfeksiyon, egzama, yanık, kıl folikülü iltihabı, açık yaralar, sıyrıklar, herpes simpleks (uçuk), yara veya lezyon ve hematomlar (morarmalar) varsa.
- Tahriş olmuş (kızarık veya kesik), güneş yanığı olan, bronzlaşmış veya bronzlaştırıcı-uygulanmış ciltlerde.
- Şu alanlarda: Benlerde, çillerde, geniş damarlarda, koyu pigmentli bölgelerde, yaralarda ve cilt bozukluklarında doktorlara danışmadan kullanmayın. Bu durum ciltte yanıklara veya cilt tonunda değişime yol açarak ciltte ilgili hastalıkların teşhisini zorlaştırabilir.
- Şu alanlarda: siğil, dövme veya kalıcı makyaj üzerinde.

## Konum/Alanlar



Cihazı şu bölgelerde kesinlikle kullanmayın:

- Göz çevresi ve kaşların üzerinde ve çevresinde. Lumea sadece vücutta ve kadın yüzünde (elmacık kemiği altında) kullanılabilir.
- Dudaklar, saç derisi, meme uçları, bacak arası, meme ucu çevresi, labia minora, vajina, anüs üzerinde ve burun delikleri ve kulakların iç kısmında.
- Uzun süre kalıcı deodorant kullandığınız bölgelerde. Bu durum, cilt reaksiyonlarına neden olabilir.
- Silikon implant, deri altı enjeksiyon kanalı (insülin dağıtıcı) veya hızma gibi yapay nesnelerin üzerinde veya yakınında.
- **Erkekler**, sakal bölgesi de dâhil olmak üzere yüz ve boyun bölgelerinde ve genital bölgenin tamamında cihazı kullanmamalıdır. Bu bölgelerdeki tüylerin özellikleri farklıdır. Cilt yanabilir (ağrı, uzun süreli cilt kızarıklığı ve pigment değişiklikleri oluşabilir).

Not: Bu liste tüm olasılıkları kapsayıcı nitelikte değildir. Cihazı kullanıp kullanamayacağınızdan emin değilseniz, doktorunuza danışmanızı öneririz.

## Önemli güvenlik talimatları



### Uyarılar

Cihazın kullanımını en ideal hâle getirmek ve yaralanma riskini, cilt reaksiyonlarını ve yan etkileri önlemek/en aza indirmek için lütfen bu talimatları okuyun ve uygulayın.

- Lumea'yı kullanmadan önce cildinizi temizleyin ve cildinizin tüylerden ve tüm losyon veya jellerden arınmış ve tamamen kuru olduğundan emin olun.
- Cihazı ve adaptörü kuru olarak saklayın.
- Bu cihaz yıkanamaz. Cihazı kesinlikle suya sokmayın ve musluk altında yıkamayın.
- Su ve elektrik tehlikeli bir kombinasyon oluşturur. Bu cihazı ıslak ortamlarda (ör. dolu küvetin, duşta akan suyun veya dolu yüzme havuzunun yakınında) kullanmayın. Nem, cihaza zarar vererek olası bir güvenlik tehlikesine yol açabilir.
- Cihazı kullanmadan önce her zaman kontrol edin. Cihaz veya adaptör zarar görmüşse kullanmayın. Hasar görmüş bir parçayı mutlaka orijinaliyle değiştirin.
- Cihaz veya adaptör bozuksa veya zarar görmüşse elektrik çarpmasından kaçınmak için cihazın içindeki parçalara dokunmayın.
- Işık çıkış penceresindeki UV filtresi ve/veya aparat bozulmuşsa bu koşullar altında güvenli kullanım garanti edilemeyeceğinden cihazı kullanmayın.
- Cihazınızı açmaya veya tamir etmeye çalışmayın. Philips Lumea'nın açılması, tehlikeli elektrikli parçalara ve darbeli ışık enerjisine maruz kalmanıza, vücut ve/veya gözünüzde yaralanmalara neden olabilir.



- Cihazı kontrol veya onarım için her zaman yetkili bir Philips servis merkezine gönderin. Kalifiye olmayan kişilerce onarım yapılması kullanıcı açısından çok riskli durumlara yol açabilir.
- Bu ekipmanda herhangi bir değişiklik yapılması yasaktır. Tehlikeli bir durum oluşturduğundan cihazın herhangi bir parçasında (ör. adaptör veya kablo) değişiklik yapmayın ve herhangi bir parçasını ezmeyin veya kesmeyin.
- Cihazı kullanırken flaşa doğrudan bakmayın. Işığın gözlerinizi daha az kamaştırması için cihazı iyi aydınlatılmış bir odada kullanın. Güvenlik için zorunlu olmasa da ışığın rahatsız edici veya çok parlak olduğunu düşünüyorsanız güneş gözlüğü veya koruyucu gözlük takabilirsiniz.
- Bir işlem sırasında aynı bölgeye birden fazla kez ışık atımı uygulamayın. Cilt alanının tamamına ışık atılabilmesi için aparat yüzeyinin önceki alana çakışması gerekir ancak aynı bölgeye birden fazla kez ışık atımı yapmak verimliliği artırmaz.
- Hijyenik nedenlerden dolayı, cihaz sadece bir kişi tarafından kullanılmalıdır.
- Kimyasallar cilt reaksiyonlarına neden olabileceğinden cihaz ile uygulama yapılan (yapılacak) bölgede tüy dökücü kremler kullanmayın.
- Uygulama yapılacak bölgeleri işaretlemek için kurşun veya tükenmez kalem kullanmayın. Bu işlem cildinizde yanıklara neden olabilir.
- Yoğun darbeli ışık kaynakları ile tüy alma işlemi bazı kişilerde tüy uzamasında artışa neden olabilir. Mevcut verilere göre, bu sorun konusunda en yüksek risk grupları yüz ve boyun uygulaması yapılan Akdeniz, Orta Doğu ve Güney Asya kökenli kadınlardır.
- Uygulama sonrasında ciltte tahriş veya kızarıklık yaşarsanız, cildinize bir ürün uygulamadan önce bunlar geçene kadar bekleyin. Cildinize bir ürün uyguladıktan sonra ciltte tahriş veya kızarıklık yaşarsanız, bu bölgeyi üründen suyla arındırın. Hâlâ cilt reaksiyonları yaşıyorsanız cihazı kullanmayı bırakın ve doktorunuza danışın.
- Tıraş, epilasyon veya ağda ciltte tahrişe neden oluyorsa cilt tahrişi geçene kadar cihazı kullanmamanızı tavsiye ederiz.
- Bu cihaz, güvenliklerinden sorumlu kişilerin cihazın kullanımına ilişkin nezareti veya talimatı olmadan düşük fiziksel, motor ya da zihinsel becerilere sahip veya bilgi ve tecrübe açısından yetersiz kişiler tarafından kullanılmamalıdır.
- Lumea'yı çocukların ulaşamayacağı yerlerde saklayın.
- Küçük çocukların cihazla oynamaları engellenmelidir. Işık çıkışına maruz kalınması, elektrik çarpması, kablolar nedeniyle boğulma veya aparatların yutulması gibi olası riskleri önlemek için gözetim gereklidir.
- Lumea uygulamasından 4 hafta öncesine kadar ve uygulamadan 48 saat sonrasına kadar doğal ve yapay güneş ışığından daima kaçının. Hassas veya bronzlaşmış cildin yanıklara veya pigmentasyon değişikliklerine neden olma olasılığı daha yüksektir. Cildinizi giysilerle güneş ışığından koruyun veya açıkta kalan uygulama bölgelerine en az SPF 50 güneşten koruyucu ürünler uygulayın. Lumea'yı nasıl güvenli bir şekilde kullanabileceğinizi öğrenmek için "Lumea'nın güneşe çıkmadan veya bronzlaşmadan önce ve sonra kullanımı" bölümündeki talimatları okuyun.

- Lumea'yı yapay bronzlaştırıcı ürünleri (kremler, spreyler veya haplar gibi) kullandıktan sonraki 2 hafta içinde kullanmayın. Yapay olarak bronzlaştırılmış cildin yanıklara veya pigmentasyon değişikliklerine neden olma olasılığı daha yüksektir. Lumea'yı nasıl güvenli bir şekilde kullanabileceğinizi öğrenmek için "Lumea'nın güneşe çıkmadan veya bronzlaşmadan önce ve sonra kullanımı" bölümündeki talimatları okuyun.
- Son kullanımdan bu yana bir cilt tonu değişikliği fark ederseniz bir cilt testi yapmanızı ve bir sonraki uygulamadan önce 24 saat beklemenizi tavsiye ederiz. Bu süreden sonra cilt reaksiyonları ortaya çıkar veya devam ederse cilt reaksiyonlarına yol açmayan daha düşük bir cihaz ayarı kullanın. Cihaz zaten en düşük ayardaysa (1) cihazı kullanmayı bırakın.
- Cihazı kullanmadan önce her zaman kontrol edin. Hatalı çalışmasını önlemek için cihazı kullanırken cilt rengi sensörü penceresinin temiz olduğundan emin olun (bkz. "D Uygulama sonrası cihazı temizleyin ve saklayın").
- Işık penceresi ve aparatın iç kısımları kullanım sırasında çok ısınabilir (>210 °C). Işık penceresine ve aparatın iç kısımlarına dokunmadan önce daima soğumalarını bekleyin.
- Cihazın sökülebilir bir adaptörü vardır. Yalnızca bu cihazla birlikte verilen adaptörü kullanın. Referans numarası (S036Nx2400150) cihazınızın üzerinde yer alır. Bu numaradaki 'x', ülkeniz için kullanılan fiş tipini belirtir.
- Önerilen uygulama programını izleyin. Özellikle başlangıç aşamasında frekansın artırılması, cilt reaksiyonları riskini artırabilir.

## IPL nasıl çalışır?

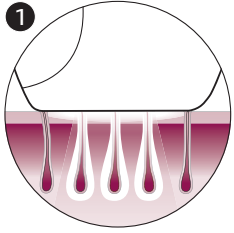

Yoğun Işık Atımı teknolojisiyle, cilde nazik ışık atımları uygulanır ve kıl kökü tarafından emilir. Ten rengi ne kadar açık olursa ve tüyler de ne kadar koyu renk olursa, ışık atımları o kadar iyi emilir.

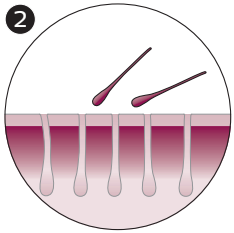

Işık atımı, tüy folikülünün dinlenme aşamasına geçmesini sağlar. Sonuç olarak, tüyler doğal yolla dökülür ve tüy uzaması engellenir.

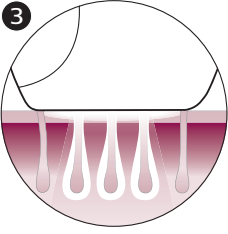

Tüy büyümesi döngüsü, farklı aşamalardan oluşur. IPL teknolojisi, yalnızca tüy büyüme aşamasındayken etkili olur. Tüm tüyler aynı anda büyüme aşamasında olmayabilir. Bu yüzden, tüm tüylerde büyüme aşamasında etkin bir şekilde uygulama yapıldığından emin olmak için başlangıç uygulama aşamasını (aralarında 2 hafta olmak üzere 4 uygulama) ve sonrasında izleme uygulama aşamasını (4 haftada bir rötuş) takip etmenizi tavsiye ediyoruz.

İpucu: Uzun süre etkili bir tüy alımı için 4 haftada bir rötuş önerilir.

## Uygun vücut tüyü renkleri

Tüyleriniz açık sarı, gri, kırmızı veya beyazsa bu renklerdeki tüyler yeteri kadar ışık emmediği için Lumea ile uygulama etkili olmaz. Vücut tüylerinizin renginin cihazın kullanımı için uygun olup olmadığını kontrol etmek üzere katlanmış sayfadaki tüy rengi tablosuna bakın.

## Önerilen tedavi programı

### Başlangıç aşaması



Tüylerin etkili bir şekilde azalmasını sağlamak için başlangıç uygulama programını izleyin.

#### Başlangıç uygulama programı

İlk 4 uygulama için Lumea cihazını, tüm tüylerde uygulama yapıldığından emin olmak için 2 haftada bir kullanın.

- Planlanan uygulama tarihinden önceki veya sonraki 3 gün içinde bir uygulama gerçekleştirin.
- Planlanan uygulama tarihinden önceki veya sonraki 3 gün içinde kendinize uygulama yapmazsanız başlangıç aşamasına yeniden başlayın. 2 haftada 1 uygulama olmak üzere 4 uygulama planlayın.

Not: Başlangıç aşamasına yeniden başlamazsanız tüylerin etkili bir şekilde azalmadığını görebilirsiniz.

Not: IPL uygulamalarından biri yerine başka bir tüy alma yönteminin (ağda, epilasyon vb.) kullanılması istenen oranda tüy azaltma sağlamaz.

Lumea uygulamaları arasında tüylerinizi almak isterseniz normal tüy alma yönteminizi (tüy dökücü kremler hariç) kullanabilirsiniz.

### Rötuş aşaması

Başlangıç aşamasından (4 uygulama) sonra 4 haftada bir rötuş yapmanızı tavsiye ediyoruz.



## Rötuş uygulama programı

4 haftada bir uygulama gerçekleştirin. Tüylerin etkili bir şekilde azalmasını sağlamak için bu işlemi 8 kez tekrarlayın. Bunun amacı, bu olumlu sonucu korumak ve ciltteki pürüzsüzlüğün tadını aylarca çıkarabilmenizdir.

- Planlanan uygulama tarihinden önceki veya sonraki 4 gün içinde bir uygulama gerçekleştirmenizi öneririz.
- Sonuçlar, kişideki tüy uzama hızına ve farklı vücut bölgelerine göre değişiklik gösterebilir.
- Rötuş aşamasını tamamladıysanız ve uygulamaya devam etmeniz gerektiğini gördüyseniz (tüyler yeniden uzamaya başlarsa) başlangıç aşamasına yeniden başlamanızı tavsiye ederiz.

**Not:** Cihazın daha sık kullanılması, etkisini artırmaz.

**İpucu:** Planlanan uygulamaları kendinize hatırlatmak amacıyla tedavi programı için takviminizi işaretleyin.

## Uygulamadan beklenebilecekler

### Başlangıç aşamasında

- İlk uygulamadan sonra, tüylerin dökülmesi 1-2 hafta sürebilir. Başlangıç uygulamalarını takip eden ilk haftalarda, hala bazı tüylerin uzadığını göreceksiniz. Bunlar, ilk uygulamaların yapıldığı sırada büyüme aşamasında olmayan tüylerdir.
- 2-3 uygulamadan sonra, tüy uzamasında gözle görülür bir fark olacaktır. Ancak, tüm tüylerin etkili olarak uygulamadan geçmesi için, önerilen uygulama programına uygun olarak devam etmek önemlidir.
- 4 uygulamadan sonra, Lumea ile uygulama yaptığınız bölgelerdeki tüy uzamasında önemli ölçüde bir azalma olacaktır. Tüy yoğunluğundaki azalma da gözle görülebilir.

### Rötuş aşaması sırasında

- Sonucun kalıcı olmasını sağlamak için tedaviyi sık rötuşlar (her 4 haftada bir) yaparaki uygulamaya devam edin.

## Lumea'nın kullanımı

### A Tüylerinizi alın ve cildinizi temizleyin

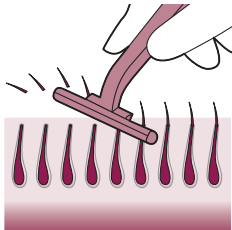

- 1 Her uygulamadan önce varsa görünür tüyleri alın. Tüyleri tıraşlayabilir, epilator veya ağda kullanabilirsiniz. Cildinizde yeni tüyler çıkmadan uygulamaya başladığınızdan emin olun. Ağda yapmayı tercih ederseniz Lumea'yı kullanmadan önce 24 saat bekleyin.

**Not:** Tıraş, epilasyon veya ağda ciltte tahrişe neden oluyorsa cilt tahrişi geçene kadar cihazı kullanmamanızı tavsiye ederiz.

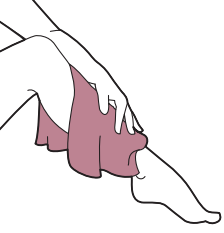

- 2 Cildinizi temizleyin ve kurulayın. Üzerinde herhangi bir losyon veya jel olmadığından emin olun.

## B Uygulamadan 24 saat önce cildinizi test edin



- 1 Doğru ışık ayarını bulmak için cildinizi test edin:

- Her yeni vücut bölgesi ve/veya yeni aparat için.
- Güneşe maruz kaldıktan veya bronzlaştıktan sonra (bkz. "Lumea'nın güneşe çıkmadan veya bronzlaşmadan önce ve sonra kullanımı").

- 2 Cildinizi test etmek için doğru aparatı seçin (bkz. "Aparatlar").

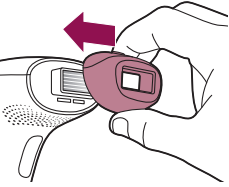

- 3 Cihazı çalıştırmak için  açma/kapama düğmesine basın.  
4 Cilt testiniz için bir bölge seçin.

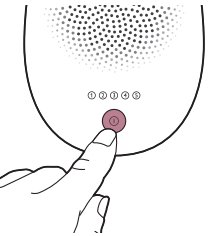

- 5 Cihazı cildinizin üzerine sıkıca bastırın ve bu şekilde tutun.

Entegre güvenlik sistemi, cihazın tam cilt teması olmadan istemsiz olarak ışık atımı uygulamasını önler.

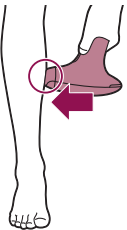

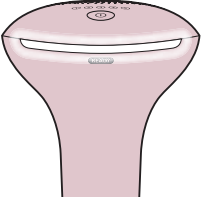

**6** Cildinize tam temas ettiğinden emin olmak için 'Işık atımına HAZIR' ışığının beyaz renkte yandığını onaylayın.

- 'Işık atımına HAZIR' ışığı turuncu renkte yanıyor ise cildinizin rengi uygulama için çok koyudur. Lumea'yı cilt rengi daha açık bir vücut bölgesinde deneyin.

**7** Cildinizde her ayarı deneyerek rahat hissettiğiniz ayarı bulun.

Işık atımı rahatsızlık verirse ve acı hissederseniz ayarı düşürün.

En düşük ayarı (①) kullanırken bile rahatsızlık hissediyorsanız lütfen cihazı kullanmayı bırakın.

- "Işık atımına HAZIR" ışığı beyaz renkte yandığında bir noktaya ayar ① ile uygulama yapmak için sap üzerindeki ışık atım düğmesine bir kez basın.

Cihaz yumuşak bir patlama benzeri ses çıkarır. Işık atımından kaynaklanan bir sıcaklık hissedersiniz.

- Işık atımını görürsünüz •

Not: Açma/kapama düğmesine (bkz. "Işık yoğunluğunun seçilmesi") basarak ışık yoğunluğu ayarları arasında geçiş yapabilirsiniz.

- Bir sonraki bölgeye geçin. Bir noktaya ayar ② ile uygulama yapın

- Bir sonraki bölgeye geçin. Bir noktaya ayar ③ ile uygulama yapın

- Bir sonraki bölgeye geçin. Bir noktaya ayar ④ ile uygulama yapın

- Bir sonraki bölgeye geçin. Bir noktaya ayar ⑤ ile uygulama yapın

**8** 24 saat bekleyin.

Not: Cilt testi sırasında rahat hissettiğiniz ayarı bulsanız bile, kullanımdan sonraki 24 saat içinde cilt reaksiyonları ortaya çıkabilir.



24 hours





- 9 Ciltte herhangi bir reaksiyon (ör. kızarıklık, tahriş, döküntü) olup olmadığını kontrol edin.  
24 saatten sonra ciltte reaksiyon görülmezse en rahat hissettiğiniz ayarla uygulamaya başlayın.  
En rahat hissettiğiniz ayar ciltte reaksiyona yol açarsa ciltte reaksiyona sebep olmayan daha düşük bir ayarı seçin.  
Daha düşük bir ayarı test etmediyseniz cilt testini tekrarlayın.

## C Uygulama

**ÖNEMLİ:** İlk olarak, uygulamaya başlamadan önce A (Tüylerinizi alın ve cildinizi temizleyin) ve B (Uygulamadan 24 saat önce cildinizi test edin) bölümlerini tamamlayın.

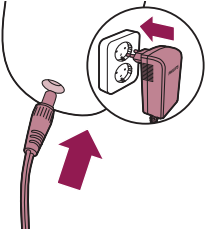
- 1 Güç adaptörünü cihaza bağlayıp bunu bir elektrik prizine takın.



- 2 Cihazı çalıştırmak için  açma/kapama düğmesine basın.
- 3 Cilt testinden sonra seçtiğiniz ayarı tercih edin (bölüm B, adım 9).

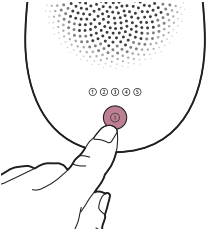

- 4 Cihazı cildinizin üzerine sıkıca bastırın ve bu şekilde tutun. "Işık atımına HAZIR" ışığı beyaz renkte yanmalıdır.

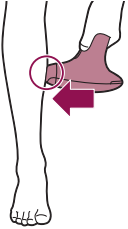

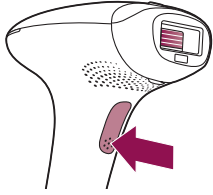

- 5 Cildinize ışık atımı yapmak için ışık atımı düğmesine basın. Işık atımı bu noktadaki cilde uygulanır. Cihaz yumuşak bir patlama benzeri ses çıkarır. Işık atımından kaynaklanan bir sıcaklık hissedersiniz.

Her ışık atımından sonra, cihazın bir sonraki ışık atımı için hazır olması yaklaşık 3,5 saniye alır. 'Işık atımına HAZIR' ışığı beyaz renkte yandığında ışık atımı yapabilirsiniz.

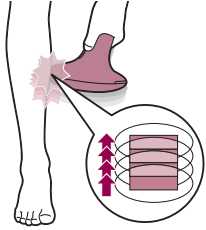

- 6 Alanın bitişiğindeki alana geçtikten sonra tekrar ışık atımı düğmesine basın. Cildinize temas eden aparatın yüzeyi, ışık çıkış penceresinden biraz daha büyüktür.

Bir işlem sırasında aynı bölgeye birden fazla kez ışık atımı uygulamayın. Cilt alanının tamamına ışık atılabilmesi için aparat yüzeyinin önceki alanla çakışması gerekir ancak aynı bölgeye birden fazla kez ışık atımı yapmak verimliliği artırmaz.

- 7 Tüm bölgeye uygulama yapana kadar devam edin. İki uygulama modu vardır (bkz. "İki uygulama modu: Bastır ve Işık Gönder / Kaydır ve Işık Gönder").  
8 Uygulamayı bitirdiğinizde cihazı kapatın.  
9 Sonraki her uygulamadan önce görünür tüyleri alın.

## D Uygulama sonrası cihazı temizleyin ve saklayın

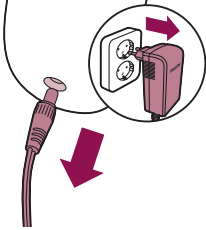

- 1 Cihazı elektrik prizinden çıkarın.
- 2 Cihazın soğumasını bekleyin.

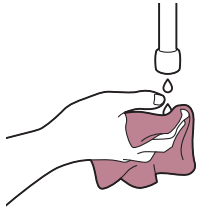

- 3 Birlikte verilen yumuşak bezi birkaç damla suyla nemlendirin.



4 Aparatı cihazdan çıkarın.

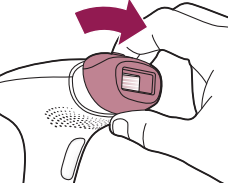

5 Cihazın ışık çıkışı penceresini (A) temizleyin.

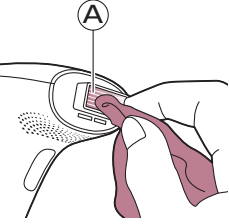

6 Metal reflektör de dâhil olmak üzere aparatın tüm yüzeylerini (parça B, C, D, E) temizleyin.

7 Tüm parçaları tamamen kurumaya bırakın.

8 Tozsuz ve kuru bir yerde saklayın.

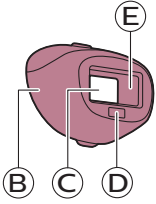

## Lumea hakkında daha fazla bilgi edinilmesi

### Aparatlar

En iyi sonuçları elde etmek için uygulama yapmak istediğiniz belirli bir vücut bölgesine göre tasarlanmış doğru aparatı kullanmanız önemlidir. Lumea, belirli vücut bölgelerinde kullanılmak üzere tasarlanmış en fazla üç aparat ile tam vücut uygulaması sunar.

**Not:** Aparat konektöründe kir varsa cihaz artık çalışmayabilir ve hata uyarısı verir. Bu durumda temas uçlarını temizleyin.

Aparatı yerleştirmek için, ışık penceresine oturtun.

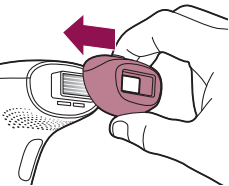

Aparatı çıkarmak için, ışık penceresinden dışarı çekin.

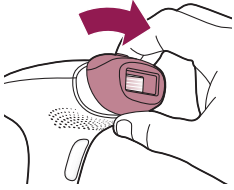

## Vücut aparatı

En geniş uygulama penceresini sunan vücut aparatı özellikle bacaklar, kollar ve karın gibi boyun hattının aşağısındaki geniş bölgelere etkin bir şekilde ulaşmaya ve uygulama yapmaya yönelik bir tasarıma sahiptir.

## Yüz aparatı (SC1997, SC1998, SC1999)



Yüz aparatı dudak üzeri, çene ve favori bölgesindeki duyarlı cilde güvenli ve hassas bir uygulama yapabilmek için ek bir entegre kırmızı camlı filtreye sahiptir. Cihaz sadece elmacık kemiği altındaki bölgelerde bulunan istenmeyen vücut tüylerinin alınması için tasarlanmıştır. Cihazı çene hattı ve çene gibi keskin hatlara sahip bölgelerde kullanırken cihazın cildinize tam olarak temas etmesi ve ışık atımı yapması zor olabilir.

İpucu: Dilinizi üst dudağınızla dişlerinizin arasına yerleştirerek ya da yanaklarınızı şişirerek uygulamayı kolaylaştırabilirsiniz.

## Bikini bölgesi aparatı (SC1998, SC1999)



Bikini bölgesi aparatı, bikini bölgesinde etkin bir uygulama sağlamak için tasarlanmıştır. Bu bölgedeki tüyler bacak tüylerinden daha kalın ve daha güçlüdür.

## Cilt rengi sensörü

Lumea, her seansın başında ve seans sırasında cilt rengini ölçen bir entegre cilt rengi sensörüne sahiptir.

Cilt rengi sensörü, cildinizdeki çok koyu bölgelere uygulama yapmanızı önler. Cilt renginizin Lumea ile uygulama yapılması için çok koyu olduğunu algılayarsa 'ışık atımına HAZIR' ışığı turuncu renkte yanıp sönmeye başlar. Işık atımı düşmesine bastığınızda ışık atımı yapmaz. Cihaz otomatik olarak devre dışı kalır. Bu, cilt reaksiyonlarının gelişmesini önler.

## Işık yoğunluğunun seçilmesi

Lumea, 5 farklı ışık yoğunluğu sunar; böylece, her zaman rahat ettiğiniz ışık yoğunluğu ayarını seçebilirsiniz.

- 1 Cihazı çalıştırmak için açma/kapama düğmesine ① basın ve istediğiniz ışık yoğunluğunu seçin.
- 2 Işık yoğunluğu ayarlamak için gerekli ayara ulaşana kadar açma/kapama düğmesini kullanın.

Cilt hassasiyeti kişiden kişiye değişebildiğinden cilt testi yapmak, ışık yoğunluğu ayarını seçmede en önemli kılavuzdur (bkz. "B Uygulamadan 24 saat önce cildinizi test edin").

- 3 Lumea kullanımı asla rahatsız edici derecede acı vermemelidir. Bir rahatsızlık hissederseniz, ışık yoğunluğu ayarını azaltın.

Not: Cilt tonunuz çok koyu olduğunda (koyu kahverengi veya koyu, kullanım kılavuzunun başındaki "Uygun cilt tonları" tablosunda ⊗ ile işaretlenmiştir), cilt reaksiyonları geliştirmenizi önlemek için cihaz otomatik olarak devre dışı bırakılır. Cilt renginin çok koyu olduğunu göstermek için 'Işık atımına HAZIR' ışığı turuncu renkte yanıp sönecektir.

- 4 Başka bir vücut bölgesine geçtikten ya da güneşe çıktıktan veya bronzlaştıktan sonra (bkz. "Lumea'nın güneşe çıkmadan veya bronzlaşmadan önce ve sonra kullanımı"), rahat bir ışık yoğunluğu ayarı belirlemek için bir cilt testi yapın. Ayar göstergesi özelliğini yeniden etkinleştirmek için cihazı çalıştırın.

Not: Vücudun başka bir bölgesine uygulamadan önce veya cilt tonu değişikliğinden sonra cilt testi gerçekleştirin. Her vücut bölgesinin ışık ayarını ayrı ayrı belirleyin.

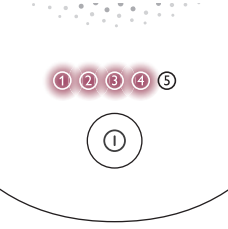

## İki uygulama modu: Bastır ve Işık Gönder / Kaydır ve Işık Gönder

Philips Lumea cihazınız farklı vücut bölgelerinde daha rahat kullanım için iki tedavi moduna sahiptir:

- Bastır ve Işık Gönder modu, diz ve koltuk altı gibi küçük veya kıvrımlı alanlara uygulamak için idealdir. Tek bir atış göndermek için ışık atımı düğmesine sadece bir kez basıp bırakmanız yeterlidir.

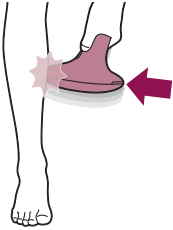

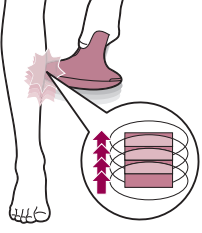

- Kaydır ve Işık Gönderer modu, bacaklar gibi daha geniş bölgelerde kullanım için daha uygundur. Art arda birkaç ışık göndermek için cihazı cildinizde kaydırırken ışık atma düğmesine basılı tutun.

## Lumea'nın güneşe çıkmadan veya bronzlaşmadan önce ve sonra kullanımı

### Doğal veya yapay güneş ışığıyla bronzlaşma

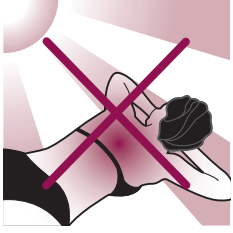

Cildinizi doğal veya yapay güneş ışığına maruz bırakmak, cildinizin hassasiyetini ve rengini etkileyen bronzlaşma ile sonuçlanabilir. Bu yüzden, aşağıdaki hususlar oldukça önemlidir:

- Lumea'yı kullanırken cildinizi korunmamış bir şekilde güneşe maruz bırakmayın. Tüm IPL uygulaması boyunca ve özellikle uygulamadan sonraki ilk 48 saat içinde cildinizi giysilerle güneş ışığından koruyun veya açıkta kalan uygulama bölgelerine en az SPF 50 güneşten koruyucu ürünler uygulayın.
- Cildinizi korumasız olarak güneş ışığına maruz bıraktıktan (doğal güneş ışığı veya solaryum) sonraki 4 hafta içinde Lumea kullanmaya başlamayın veya devam etmeyin.
- Lumea'yı güneşten yanmış bölgelerde kullanmayın.

### Krem, sprey veya hap kullanarak bronzlaşma

Yapay bronzlaştırma ürünleri (kremler, spreyley veya haplar) kullandıysanız cihazı kullanmadan önce en az 2 hafta bekleyin. Lumea uygulamanıza başlamadan veya devam etmeden önce cilt testi yapın (bkz. "B Uygulamadan 24 saat önce cildinizi test edin").

### Cihaz ile seyahat

Cihaz ile seyahat ederken, hava yolu şirketi ile görüşerek cihazın uçakta taşınabileceğini ve/veya kullanılabileceğini onaylayın.

### Kullanım sonrası

#### Uygulama sonrası bakım

Kullanım sonrasında, uygulama yapılan bölgelerde losyon, krem, deodorant, nemlendirici veya kozmetik ürünler kullanabilirsiniz.



**Uyarı: Uygulama sonrasında ciltte tahriş veya kızarıklık yaşıyorsanız, cildinize bir ürün uygulamadan önce bunlar geçene kadar bekleyin. Cildinize bir ürün uyguladıktan sonra ciltte tahriş veya kızarıklık yaşıyorsanız, bu bölgeyi üründen suyla arındırın. Hâlâ cilt reaksiyonları yaşıyorsanız cihazı kullanmayı bırakın ve doktorunuza danışın.**

## Sık görülen cilt reaksiyonları

Cildinizde hafif kızarıklıklar ve/veya karıncalanma, iğnelenme veya sıcaklık gözlemlenebilir. Bu reaksiyon kısa sürede yok olur.

Ciltte kuruluk ve kaşınma, tıraşın veya tıraş ve ışık uygulaması kombinasyonunun bir sonucu olarak görülebilir. Bölgeyi bir buz torbası veya ıslak yüz bezıyla kontrol altına alabilirsiniz. Cilt kuruluğu devam ederse, uygulama yapılan bölgeye kokusuz nemlendirici uygulayabilirsiniz.

## Nadir görülen yan etkiler

- Yanıklar, aşırı kızarıklık (örn. kıl foliküllerinin etrafında) ve şişlik: bu reaksiyonlar nadiren görülür. Cilt renginiz için çok yüksek bir ışık yoğunluğunun kullanılması sonucunda oluşurlar. Bu reaksiyonlar 3 gün içinde yok olmazsa bir doktora başvurmanızı öneriyoruz. Cilt tamamen iyileşinceye kadar bir sonraki tedaviyi bekleyin ve daha düşük bir ışık yoğunluğu kullandığınızdan emin olun.
- Cilt renginin değişmesi: bu durum çok nadiren görülür. Cilt renginin değişmesi, ciltte çevre bölgeye göre daha koyu (hiperpigmentasyon) veya daha açık renkli bir lekenin (hipopigmentasyon) oluşmasıyla ortaya çıkar. Bu durum cilt renginiz için çok yüksek bir ışık yoğunluğunun kullanılması sonucunda oluşur. Renk değişimi 2 hafta içinde yok olmazsa bir doktora başvurmanızı öneriyoruz. Renk değişikliği yok olana ve cildiniz normal rengini kazanana kadar renk değişikliği gösteren bölgeleri tedavi etmeyin.
- Cilt enfeksiyonu çok nadir görülür fakat (mikro) yarayı, cilt yanığını, cilt tahrişini vs. takiben oluşma ihtimali vardır.
- Epidermal ısıtma (genellikle koyu ciltlerde oluşan ve cilt kuruluğunun eşlik etmediği, keskin sınırlı kahverengimsi bölge): Bu reaksiyon çok nadiren görülür. Bu reaksiyon 1 hafta içinde yok olmazsa bir doktora başvurmanızı öneriyoruz. Cilt tamamen iyileşinceye kadar bir sonraki tedaviyi bekleyin ve daha düşük bir ışık yoğunluğu kullandığınızdan emin olun.
- Kabarma (cilt yüzeyinde küçük kabarcıklar şeklinde görünür): bu durum çok nadiren görülür. Bu reaksiyon 1 hafta içinde yok olmazsa veya ciltte enfeksiyon oluşursa bir doktora başvurmanızı öneriyoruz. Cilt tamamen iyileşinceye kadar bir sonraki tedaviyi bekleyin ve daha düşük bir ışık yoğunluğu kullandığınızdan emin olun.
- Yara oluşumu: genellikle yanığın ikincil etkisidir ve iyileşmesi bir aydan uzun sürebilir.
- Folikülit (kıl foliküllerinin etrafında püstül oluşumu ile birlikte görülen şişlik): bu reaksiyon çok nadiren meydana gelir ve nedeni zarar görmüş deriye nüfuz eden bakterilerdir. Folikülit antibiyotik merhem kullanımını gerektirebileceğinden, bu reaksiyonun oluşması halinde bir doktora başvurmanızı öneriyoruz.

- Acı: Bu durum uygulama sırasında veya sonrasında, cihazı tüylü cilt üzerinde, cilt renginiz için çok yüksek bir ışık yoğunluğunda kullandığınız, aynı bölgeye birden fazla ışık uyguladığınız ve cihazı açık yara, iltihap, enfeksiyon, dövme, yanık vb. bulunan yerlerde kullandığınızda meydana gelebilir.

## Sorun giderme

Sorun	Olası neden	Çözüm
Cihaz/adaptör kullanım sırasında ısınır.	Kullanım sırasında cihazın ve adaptörün ısınması (ama dokunulmayacak kadar sıcak olmamalı) normaldir.	Cihazın biraz daha serin bir yerde kullanın ve/veya kullanıma devam etmeden önce soğumasını bekleyin.
	Fan çalışmıyor.	Aparatın tam bir şekilde takılıp takılmadığını kontrol edin. Gerekiyorsa, aparatın üzerindeki bağlantıları temizleyin. Aparat tam bir şekilde bağlanmışsa ve cihazla ışık üretmek mümkünse, ülkenizdeki Müşteri Hizmetleri Merkezi'yle, Philips bayinizle veya bir Philips servis merkeziyle iletişim kurun.
	Fanın soğutma hava akımı eller veya havlu ile tıkanmış.	Fanın soğutma hava akımının tıkanmadığından emin olun.
Cihazı cilt üzerine koyduğumda ışık göndermiyor. "Işık atımına HAZIR" ışığı turuncu renkte yanıp sönüyor.	Uygulama yapılacak bölgedeki cilt renginiz çok koyudur.	Lumea ile cilt rengi daha açık diğer vücut bölgelerinde uygulama yapın.
"Işık atımına HAZIR" ışığı turuncu renkte yanıp sönüyor, bununla birlikte 5 yoğunluk ışığı da yanıp sönüyor.	Cihazın sıfırlanması gerekmektedir.	Cihaz sıfırlamak için fişi prizden çekin ve cihazın soğuması için 30 dakika bekleyin. Cihaz tekrar normal şekilde çalışmalıdır. Çalışmazsa ülkenizdeki Müşteri Destek Merkezi'ne başvurun.
"Işık atımına HAZIR" ışığı beyaz renkte yanmıyor.	Cihaz cildinize tam temas etmiyor.	Entegre güvenlik sisteminin cildinizle temas etmesi için cihazı cilde 90 derecelik açıyla yerleştirin.
Cihazdan garip bir koku geliyor.	Işık çıkış penceresi veya cilt rengi sensörü kirlenmiştir.	Işık penceresini ve cilt tonu sensörünü dikkatli bir şekilde temizleyin.
	Uygulama yapılacak bölgedeki tüyler düzgün şekilde temizlenmemiştir. Bu tüyler yanabilir ve kokuya neden olabilir.	Lumea'yı kullanmadan önce cildinizde ön hazırlık yapın.
Cihaz ışık atımı yapmıyor, fan çalışmıyor ve 5 yoğunluk ışığı da yanıp sönüyor.	Aparat düzgün biçimde takılmamıştır.	Aparatın tam olarak takıldığından emin olun. Gerekirse aparat üzerindeki elektronik kontakları temizleyin.

## Sorum

## Olasi neden

## Çözüm

Cildim uygulama sırasında normalden daha hassas oluyor. Cihazı kullanırken rahatsızlık duyuyorum.

Kullandığınız ışık yoğunluğu ayarı çok yüksek.

Rahat ettiğiniz bir ışık yoğunluğu ayarı seçip seçmediğinizi kontrol edin. Gerekiyorsa, düşük bir ayar seçin.

Uygulama yapılacak bölgelerdeki tüyler düzgün şekilde temizlenmemiştir.

Lumea'yı kullanmadan önce cildinizde ön hazırlık yapın.

Işık çıkış penceresindeki UV filtresi bozuk.

UV filtresi bozuksa, cihazı artık kullanmayın. Ülkenizdeki Müşteri Destek Merkezi'ne, Philips bayinize veya bir Philips servis merkezine başvurun.

Cihazı kullanılması uygun olmayan bir bölge için kullanıyor olabilirsiniz.

Cihazı asla tahriş olmuş (kızarıklık veya kesik), güneş yanığı olan, bronzlaşmış veya yapay bronzlaştırıcı uygulanmış ciltlerde kullanmayın.

Uygulama yapılacak bölgelerde enfeksiyon, egzama, yanık, kıl folikülü iltihabı, açık yaralar, sıyrıklar, herpes simpleks (uçuk), yara veya lezyon ve hematomlar (morarmalar) varsa cihazı asla kullanmayın.

Cihazı şu bölgelerde kesinlikle kullanmayın: Benlerde, çillerde, geniş damarlarda, koyu pigmentli bölgelerde, yaralarda ve cilt bozukluklarında doktorlara danışmadan kullanmayın. Cihazı siğil, dövme veya kalıcı makyaj üzerinde, göz çevresinde veya kaşların üzerinde veya çevresinde, dudaklarda, meme uçlarında, bacak arasında, saç derisinde, meme ucu çevresinde, labia minorada, vajinada, anüste ve burun deliklerinin ve kulakların iç kısmında asla kullanmayın. Erkekler, sakal bölgesi de dâhil olmak üzere yüz ve boyun bölgelerinde ve genital bölgenin tamamında cihazı kullanmamalıdır. Bu durum ciltte yanıklara veya renk değişimine yol açabilir, bu da ciltle ilgili hastalıkların teşhisini zorlaştırabilir.

Uygulama en düşük ayarda bile ağrılıdır (Ⓢ).

Lumea cildinize uygun olmayabilir. Ülkenizdeki Müşteri Destek Merkezi'ne, Philips bayinize veya bir Philips servis merkezine başvurun.

Aparatımda hiç cam pencere yok.

Bu durum normaldir.

Herhangi bir şey yapılması gerekmemektedir: Vücut aparatında cam pencere yoktur. Yalnızca yüz aparatında kırmızı cam filtre vardır. Bikini bölgesi aparatının şeffaf bir cam penceresi vardır.

Sorun	Olası neden	Çözüm
Uygulamadan sonra oluşan cilt reaksiyonu normalden uzun sürüyor.	Cildiniz için çok yüksek bir ışık yoğunluğu ayarı kullanıyorsunuz.	Bir sonraki uygulamada daha düşük bir yoğunluk seçin (bkz. "Işık yoğunluğunun seçilmesi").
Işık gözlerime çok parlak geliyor. Gözlük takmama gerek var mı?	Hayır, Philips Lumea gözlerinize zarar vermez.	Cihazın ürettiği saçılan ışık gözlerinize zarar vermez. Cihazı kullanırken flaşa doğrudan bakmayın. Kullanım sırasında koruyucu gözlük takmanız gerekmez. Işığın gözlerinizi daha az kamaştırması için cihazı iyi aydınlatılmış bir odada kullanın. Işığın yayılmasını önlemek için derinizle iyi bir şekilde temas ettiğinden emin olun.
Uygulama sonuçları memnun edici değil.	Cildiniz için çok düşük bir ışık yoğunluğu ayarı kullanıyorsunuz.	Sonraki uygulamada daha yüksek bir ayar seçin.
	Uygulama yapılacak tüm bölgelere uygulama yapılmamıştır.	Cilt alanının tamamına ışık atılabilmesi için aparat yüzeyinin önceki alanla çakışması gerekir ancak aynı bölgeye birden fazla kez ışık atımı yapmak verimliliği artırmaz.
	Cihaz vücut tüyü renginizde etkili sonuç vermiyor.	Açık sarı, gri, kırmızı veya beyaz tüylere sahip kişilerde uygulama etkili değildir.
	Cihazı önerildiği kadar sık kullanmıyor olabilirsiniz.	Tüm tüyleri başarıyla temizlemek için, önerilen uygulama programını takip etmenizi tavsiye ederiz. Uygulamalar arasındaki süreyi kısaltabilirsiniz, ancak iki haftada bir kereden daha fazla uygulama yapmayın.
	IPL uygulamasına daha geç yanıt veriyor olabilirsiniz.	Bu süre içinde tüy uzaması azalacağından cihazı en az 6 ay boyunca kullanmaya devam edin.

## Garanti ve destek

Bilgi veya desteğe ihtiyaç duyarsanız, lütfen [www.philips.com/support](http://www.philips.com/support) adresini ziyaret edin veya uluslararası garanti kitapçığını okuyun.

## Geri dönüşüm



- Bu simge, bu ürünün normal evsel atıklarla birlikte atılmaması gerektiği anlamına gelir (2012/19/EU).
- Elektrikli ve elektronik ürünlerin ayrı olarak toplanmasına ilişkin ülkenizde yürürlükte olan yönetmeliklere uyun. Imha işleminin doğru şekilde yapılması çevreyi ve insan sağlığını olumsuz etkileyecek sonuçların önlenmesine yardımcı olur.



## Teknik özellikler

Taşıma ve saklama koşulları	Lumea, aşağıdaki çevresel koşullarda taşındıktan veya saklandıktan sonra teknik özellikleri dahilinde NORMAL KULLANIM halinde çalışmaya devam eder: -25 °C ila 70 °C %90 BN'ye kadar, -yoğuşmasız, 700 hPa ila 1060 hPa
Çalışma koşulları	Lumea, aşağıdaki çevresel çalışma koşulları altında NORMAL KULLANIM halinde çalıştırıldığında teknik özelliklerine uygundur: 5 °C ila 35 °C, %90 BN'ye kadar, yoğuşmasız, 700 hPa ila 1060 hPa
Yayılan dalga boyu	530 nm – 1400 nm
Darbe süresi	<1,5 milisaniye
Tekrar süresi	Seçilen ayara bağlı olarak 1 ila 3,5 saniye
Optik maruz kalma	Vücut aparatı: 2,5-5,0 J/cm <sup>2</sup> Bikini bölgesi aparatı: 2,5-5,0 J/cm <sup>2</sup> Yüz aparatı: 2,5-4,5 J/cm <sup>2</sup>
Adaptör girişi	100 ila 240 V ~ 50/60 Hz 1,0 A
Adaptör çıkışı	24,0 V === 1,5 A 36,0 W
Ortalama aktif verimlilik	≥% 87,4
Düşük yükte verimlilik (% 10)	≥% 80,87
Yüksüz güç tüketimi	<0,1 W
Adaptör model numarası	Referans numarası (S036N $\times$ 2400150) cihazınızın üzerinde yer alır. "x" harfi, fiş tipini ifade eder ve şu şekilde olabilir: A, B, C, D, K, S, T, U veya V.

## Elektromanyetik uyumluluk - Uyumluluk bilgileri

Bu cihaz, elektromanyetik alanlara maruz kalmaya ilişkin geçerli tüm standartlara ve düzenlemelere uygundur.

## Simge açıklamaları

Uyarı işaretleri ve simgeleri, bu ürünü güvenli ve doğru bir şekilde kullanmanızı sağlamak ve sizi ve başkalarını yaralanmalara karşı korumak için çok önemlidir. Etiketteki ve kullanım kılavuzundaki uyarı işaretleri ve simgelerinin anlamını aşağıda bulabilirsiniz.



Bu simge ürünün üreticisini belirtir: Philips Consumer Lifestyle B.V., Tussendiepen 4, 9206 AD Drachten, Hollanda.



Bu simge, cihazı kullanmadan önce kullanım kılavuzunu dikkatlice okumanız gerektiği anlamına gelir. Kullanım kılavuzunu daha sonra başvurmak üzere saklayın.



Bu simge, kullanıcının çeşitli nedenlerle cihazın üzerinde bulunmayan önlemler gibi önemli güvenlik bilgileri için kullanım talimatlarına başvurması gerektiği anlamına gelir.



Bu simge, kullanıcının çeşitli nedenlerle cihazın üzerinde bulunmayan kullanılmaması gereken durumlar ve uyarılar gibi önemli güvenlik bilgileri için kullanım talimatlarına başvurması gerektiği anlamına gelir.



Bu simge, cihazın seri numarasını gösterir.



Bu simge, cihazın katalog numarasını belirtir.



Bu simge, Sınıf II ekipman için belirtilen güvenlik gereksinimlerini karşılayan ekipmanı belirtir.



Bu simge, ekipmanın sadece doğrudan akım için uygun olduğunu gösterir.



Bu simge, ekipmanın sadece alternatif akım için uygun olduğunu gösterir.



Bu simge, cihazın göz çevresinde ve kaşların üzerinde veya yakınında kullanılmaması gerektiği gösterir.



Bu simgenin anlamı: "Bu cihazı küvet, duş veya su dolu haznede kullanmayın."



Bu simge, adaptörün kısa devreye dayanıklı olacak şekilde tasarlandığı anlamına gelir.



Bu simge, adaptörün bir Anahtar Modlu Güç Kaynağı (SMPS) ünitesi olarak kabul edildiği anlamına gelir.



Bu simge, cihazın kapalı mekanda kullanım için tasarlandığı anlamına gelir.



Bu simge, adaptörün normal kullanım koşullarında sürekli olarak çalıştırılabileceği nominal maksimum ortam sıcaklığını belirtir.



≤ 3000m

Bu simge, cihazın 3.000 metre rakıma kadar kullanılabileceğini belirtir.



Bu geri dönüşüm simgesi, geri dönüşüm veya diğer yeniden işleme süreçlerini yürütmek için ürünün yapıldığı malzemeyi belirtir. Bu simge, bir sayı ve/veya kısaltma içerebilir.



Bu simge, ekipmanı bekleme durumuna getirmek ve geçilecek kontrolü belirlemek veya düşük güç tüketimi durumunu belirlemek amacıyla ekipmanın açık olan parçası yoluyla anahtar veya anahtar konumunu belirtir.

IP20

Bu simge, ≥12,5 mm katı yabancı cisimlerin girmesine karşı korumayı ve su girişi nedeniyle zararlı etkilere karşı koruma olmadığını gösterir.

## IP30

Bu simge,  $\geq 2,5$  mm katı yabancı cisimlerin girmesine karşı korumayı ve su girişi nedeniyle zararlı etkilere karşı koruma olmadığını gösterir.



Bu simge, enerji verimliliği düzeyini gösterir.



Bu simge, doğru akım güç konektörünün (küçük fiş) polaritesini gösterir.



Bu simge, fiş uçlarının hasar görmesi hâlinde adaptörün kullanılmaması gerektiğini belirtir.



Bu simge, bir nesnenin geri dönüştürülebildiği anlamına gelir; nesnenin geri dönüştürüldüğünü veya tüm geri dönüşüm toplama sistemlerinde kabul edileceğini göstermez.



Bu simge, WEEE'yi (atık elektrikli ve elektronik ekipman) gösterir. Elektrikli atık ürünleri evsel atıklarla birlikte atılmamalıdır. Lütfen tesislerin mevcut olduğu durumlarda geri dönüştürün. Geri dönüşüm tavsiyesi için bölgenizdeki yetkili veya bayi ile görüşün (bk. "Geri Dönüşüm").



Ürünlere uygulanan bu simge, ürünlerin sağlık ve güvenlik veya çevrenin korunması ile ilgili AB direktiflerine uygun olduklarını gösterir.



FSC (Forest Stewardship Council) logosu, ürünün çevreye uygun, sosyal açıdan yararlı ve ekonomik açıdan bağımsız, sorumlu kaynaklardan geldiğini belirtir.







يشير هذا الرمز إلى نفايات المعدات الكهربائية والإلكترونية. لا ينبغي التخلص من النفايات الكهربائية في النفايات المنزلية. يُرجى إعادة التدوير في الأماكن التي توجد بها التسهيلات. تحقق مع السلطة المحلية أو تاجر التجزئة للحصول على المشورة بشأن إعادة التدوير وانظر الفصل "إعادة التدوير".



تم تطبيق الرمز على المنتجات للإشارة إلى توافقها مع توجيهات الاتحاد الأوروبي ذات الصلة فيما يتعلق بالصحة والسلامة أو حماية البيئة.



يشير شعار FSC (مجلس الإشراف على الغابات) إلى أن المنتج يأتي من مصادر مسؤولة؛ أي مناسبة بيئيًا ومفيدة اجتماعيًا وقابلة للتطبيق اقتصاديًا.



يشير هذا الرمز إلى أن الجهاز مناسب للتيار المباشر فقط.



يشير هذا الرمز إلى أن الجهاز مناسب للتيار المتردد فقط.



يشير هذا الرمز إلى أنه لا ينبغي استخدام الجهاز حول العينين أو بالقرب من الحاجبين.



يعني هذا الرمز: 'لا تستخدم هذا الجهاز في حوض الاستحمام أو تحت الدش أو بالخزان المملوء بالماء.'



يعني هذا الرمز أن المحول مصمم ليكون مقاومًا لدائرة كهربائية قصيرة.



يعني هذا الرمز أن المحول يعتبر وحدة تبديل وضع امدادات الطاقة (SMPS).



يعني هذا الرمز أن الجهاز مصمم للاستخدام الداخلي.



يشير هذا الرمز إلى درجة الحرارة المحيطة القصوى المقدره التي يمكن عندها تشغيل المحول بشكل مستمر في ظل ظروف الاستخدام العادية.



يشير هذا الرمز إلى أن الجهاز مخصص للاستخدام حتى أقصى ارتفاع يبلغ 3000 متر.



≤ 3000m

رمز إعادة التدوير يحدد المادة التي صنع منها الجهاز، لتسهيل إعادة التدوير أو إعادة المعالجة الأخرى. قد يشمل الرمز على رقم و/أو اختصار.



يحدد هذا الرمز موضع المفتاح أو المفتاح من خلال أي جزء من الجهاز يتم تشغيله لإدخاله في حالة الاستعداد، ولتحديد عنصر التحكم للانتقال إليه أو للإشارة إلى حالة انخفاض استهلاك الطاقة.



يشير هذا الرمز إلى الحماية من دخول أجسام غريبة صلبة <math>12.5</math> مم وأنه لا توجد حماية من التأثيرات الضارة بسبب دخول الماء.

IP20

يشير هذا الرمز إلى الحماية من دخول أجسام غريبة صلبة <math>2.5</math> مم وأنه لا توجد حماية من التأثيرات الضارة بسبب دخول الماء.

IP30

يشير هذا الرمز إلى مستوى كفاءة الطاقة.



يشير هذا الرمز إلى قطبية موصل الطاقة الحالي المباشر (قابس صغير).



يشير هذا الرمز إلى أنه لا ينبغي استخدام المحول في حالة تلف سنون القابس.



هذا الرمز يعني أنه شيء يمكن إعادة تدويره - وليس أنه قد تمت إعادة تدويره أو سيتم قبوله في جميع أنظمة جمع إعادة التدوير.





وقت التكرار	1 - 3.5 ثانية حسب الإعداد المختار
التعرض البصري	ملحق الجسم: 2.5-5.0 جول / سم <sup>2</sup> ملحق منطقة البيكيني: 2.5-5.0 جول / سم <sup>2</sup> ملحق الوجه: 2.5-4.5 جول / سم <sup>2</sup>
مدخلات المهائئ	100-240 فولت ~ 50/60 هرتز 1.0 أمبير
مخرجات المهائئ	24.0 فولت ~ 1.5 أمبير 36.0 واط
متوسط الكفاءة النشطة	≤ 87.4 %
الكفاءة عند التحميل المنخفض (10 %)	≤ 80.8 %
استهلاك الطاقة بدون حمل	> 0.1 واط
رقم نوع المهائئ	الرقم المرجعي (S036NX2400150) على جهازك. يشير الحرف "x" إلى نوع القابض، ويمكن أن يكون: A ، B ، V ، C ، D ، K ، S ، T ، U

## التوافق الكهرومغناطيسي - معلومات الامتثال

يتوافق هذا الجهاز مع جميع المعايير واللوائح المعمول بها فيما يتعلق بالتعرض للحقول الكهرومغناطيسية.

### تفسير الرموز

العلامات والإنذارات التحذيرية هما من الأمور الضرورية لضمان استخدامك لهذا المنتج بصورة آمنة وصحيحة ولحمايتك أنت والآخرين من الإصابة. ستجد بالأسفل معاني العلامات والإنذارات التحذيرية على الملصق وفي دليل المستخدم.

يحدد هذا الرمز الشركة المصنعة للمنتج: Philips Consumer Lifestyle B.V., Tussendiepen 4, 9206 AD Drachten, هولندا.



هذا الرمز يعني أنه يجب عليك قراءة دليل المستخدم بعناية قبل استخدام الجهاز. احفظي دليل المستخدم للرجوع إليه في المستقبل.



يعني هذا الرمز أنه يجب على المستخدم الرجوع إلى إرشادات الاستخدام للحصول على معلومات أمان مهمة مثل التنبيهات التي لا يمكن، لعدة أسباب، تقديمها على الجهاز نفسه.



يعني هذا الرمز أنه يجب على المستخدم الرجوع إلى تعليمات الاستخدام للحصول على معلومات أمان مهمة مثل موانع الاستعمال والتحذيرات التي لا يمكن، لعدة أسباب، تقديمها على الجهاز نفسه.



يشير هذا الرمز إلى الرقم التسلسلي للجهاز.



يحدد هذا الرمز رقم الكتلوج الخاص بالجهاز.



يحدد هذا الرمز أن الجهاز يفي بمتطلبات السلامة المحددة لمعدات الفئة II.



المشكلة	السبب المحتمل	الحل
نتائج المعالجة غير مرضية.	لقد استخدمت إعداد كثافة ضوء منخفض جداً بالنسبة لك.	حددي إعداد أعلى في المرة القادمة.
	لم تقم بتغطية جميع المناطق المراد علاجها.	يجب أن يتداخل سطح الملحق مع البقعة السابقة للتأكد من وميض منطقة الجلد بالكامل، لكن علاج نفس المنطقة عدة مرات لا يزيد من الفعالية.
	الجهاز غير فعال على لون شعر الجسم الخاص بك.	إذا كان شعرك أشقر فاتحاً، أو رمادياً، أو أحمر، أو أبيض، فلن تكون المعالجة فعالة.
	لم تستخدمي الجهاز بالقدر الموصى به.	إزالة جميع الشعر بنجاح، ننصحك باتباع الجدول الزمني الموصى به للمعالجة. يمكنك تقليل الوقت بين المعالجات، ولكن لا تقومي بالمعالجة أكثر من مرة واحدة كل أسبوعين.
	أنت تستجيبين ببطء لمعالجة تقنية نبضات الضوء المكثف (IPL).	استمري في استخدام الجهاز على الأقل لمدة 6 أشهر، حيث لا يزال من الممكن أن ينخفض نمو الشعر خلال هذه الفترة.

## الضمان والدعم

إذا كنت بحاجة إلى معلومات أو دعم، يُرجي زيارة [www.philips.com/support](http://www.philips.com/support) أو قراءة كتيب الضمان العالمي.

## إعادة التدوير



- يعني هذا الرمز ضرورة عدم التخلص من هذا المنتج مع المخلفات المنزلية العادية (EU/2012/19).
- اتبع القواعد المحلية المعمول بها في بلدك والمعنية بتجميع المنتجات الكهربائية والإلكترونية. يساعد التخلص الصحيح من المنتجات القديمة في منع حدوث عواقب سلبية على البيئة وصحة الإنسان.

## المواصفات الفنية

شروط النقل والتخزين  
تظل Lumea قيد التشغيل وفقاً لمواصفاتها في الاستخدام العادي بعد النقل أو التخزين في الظروف البيئية التالية:  
25- درجة مئوية إلى 70 درجة مئوية حتى 90 % RH، بدون تكثيف، 700 هكتوباسكال إلى 1060 هكتوباسكال

ظروف التشغيل  
يتوافق جهاز Lumea مع المواصفات الخاصة به عند تشغيله في الاستخدام العادي في ظل ظروف التشغيل البيئية التالية:

5 درجة مئوية إلى 35 درجة مئوية حتى 90 % RH، بدون تكثيف، 700 هكتوباسكال إلى 1060 هكتوباسكال

530 نانو متر – 1400 نانو متر

الأطوال الموجية المنبعثة

1.5 ميلي ثانية

مدة النبض

المشكلة	السبب المحتمل	الحل
تكون البشرة حساسة أكثر من المعتاد أثناء العلاج. أشعر بعدم ارتياح عند استخدام الجهاز.	إعداد كثافة الضوء المستخدم عالي جداً.	تحققي مما إذا كنت قد اخترتي إعداداً مناسباً لشدة الضوء. إذا لزم الأمر، حدد الإعداد الأقل.
	لم تقومي بإزالة الشعر الموجود بالمنطقة التي يتم معالجتها.	قومي بإجراء معالجة مسبقة للشعر قبل استخدام جهاز Lumea.
	مرشح الأشعة فوق البنفسجية الخاص بنافذة خروج الضوء معطلاً.	إذا كان مرشح الأشعة فوق البنفسجية مكسوراً، فلا تستخدمي الجهاز بعد الآن. اتصلي بمركز رعاية المستهلك في بلدك أو بوكيل فيليبس لديك أو بمركز خدمة فيليبس.
لقد قمتي بمعالجة منطقة لم يختص الجهاز بمعالجتها.		لا تستخدمي الجهاز أبداً على البشرة المتهيجة (الحمراء أو المجروحة) أو المحروقة من الشمس أو التي تعرضت للاسمرار الصناعي.
		لا تستخدمي الجهاز أبداً إذا كنت تعاني من التهابات، أو إكزيما، أو حروق، أو التهاب بصيلات الشعر، أو تمزقات مفتوحة، أو سحجات، أو الهريس البسيط (قروح البرد)، أو جروح أو آفات، وأورام دموية (كدمات) في المناطق المراد علاجها.
		لا تستخدمي الجهاز مطلقاً على المناطق التالية: على الشامات، النمش، الأوردة الكبيرة، المناطق المصبغة الداكنة، الندبات، عيوب البشرة وذلك دون استشارة الطبيب.
		لا تستخدمي الجهاز أبداً على التآكل، أو الوشم أو المكياج الدائم، وحول العينين وحول الحاجبين أو بالقرب منهما، على الشفاه، والعجان، وفروة الرأس، والحلمات، والهالات، والشفرين الصغيرين، والمهبل، والنشرج وداخل فتحة الأنف والأنين. يجب ألا يستخدم الرجال الجهاز على الوجه والرقبة بما في ذلك مناطق نمو اللحية ومنطقة الأعضاء التناسلية بأكملها. قد ينتج عن ذلك حدوث حروق أو تغير في لون البشرة، الأمر الذي يجعل تشخيص الأمراض المرتبطة بالبشرة أكثر صعوبة.
		قد لا يكون جهاز Lumea مناسباً لبشرتك. اتصلي بمركز رعاية المستهلك في بلدك أو بوكيل فيليبس لديك أو بمركز خدمة فيليبس.
	هذا أمر طبيعي.	قد لا يلزم اتخاذ أي إجراء: لا توجد نافذة زجاجية في ملحق الجسم. يحتوي ملحق الوجه فقط على مرشح زجاجي أحمر. ملحق البيكيني به نافذة زجاجية شفافة.
التفاعلات الجلدية تدوم فترة أطول من الطبيعي بعد المعالجة.		اختاري كثافة أقل في المرة القادمة (انظر اختيار كثافة الضوء).
الوميض براق جداً على عيني. هل أحتاج إلى ارتداء نظارات وقائية؟	لا، Philips Lumea لا تؤدي عينيك.	إن الضوء المتناثر الصادر عن الجهاز لا يضر العينين. لا تنظري إلى الوميض أثناء استخدام الجهاز. لا يجب ارتداء النظارات الوقائية خلال الاستخدام. استخدمي الجهاز في غرفة مضاءة جيداً لكي يصبح الضوء الصادر أقل سطوعاً بالنسبة للعينين. احرصي على ملامسة الجهاز للبشرة بشكل جيد لتجنب تناثر الضوء.

## استكشاف الأخطاء وإصلاحها

المشكلة	السبب المحتمل	الحل
يصبح الجهاز/المهاين دافئاً أثناء الاستخدام.	إنه أمر طبيعي أن يدفأ الجهاز والمهاين أثناء الاستخدام (لكن لا ترتفع درجة الحرارة جداً بحيث لا يمكن لمسهما).	استخدمى الجهاز في بيئة باردة قليلاً و/أو دعيه يبرد قبل مواصلة الاستخدام.
المروحة لا تعمل.	تحققى مما إذا كان الملحق موصولاً بشكل جيد أم لا. ونظفى الموصلات على الملحق إذا لزم الأمر. إذا كان الملحق موصولاً جيداً ويمكن إخراج الوميض بالجهاز، فاتصلي بمركز رعاية المستهلك في بلدك، أو بوكيل فيليبس لديك أو بمركز خدمة فيليبس.	تأكدى من عدم انسداد تدفق هواء التبريد بالمروحة. أو بمنشفة.
عندما أضع الجهاز على البشرة، لا يصدر أي وميض. ويومض مصباح الاستعداد للوميض " باللون البرتقالي.	درجة لون البشرة في المنطقة المراد معالجتها داكنة للغاية.	قومي بمعالجة مناطق أخرى من الجسم ذات درجة لون أفتح باستخدام جهاز Lumea.
يوميض مصباح "الاستعداد للوميض" باللون البرتقالي وتومض جميع مصابيح الكثافة الخمسة أيضاً.	يحتاج الجهاز لإعادة التعيين.	إعادة ضبط الجهاز، أخرجي القابض من المقبس، وانتظري لمدة 30 دقيقة حتى يبرد الجهاز. يجب أن يعمل الجهاز بطريقة طبيعية مجدداً. في حالة عدم عمل الآلة مرة أخرى، اتصلي بمركز رعاية المستهلك في دولتك.
مصباح "الاستعداد للوميض" لا يضيء باللون الأبيض.	الجهاز لا يلامس بشرتك بشكل كامل.	ضعي الجهاز بزاوية 90 درجة على البشرة بحيث يكون نظام السلامة المدمج ملائماً لبشرتك.
يصدر عن الجهاز رائحة غريبة.	نافذة إخراج الضوء أو مستشعر درجة لون البشرة متسخ.	قومي بتنظيف نافذة خروج الضوء ومستشعر لون البشرة بعناية.
الجهاز لا يوميض ولم يتم تشغيل المروحة وتومض جميع مصابيح الكثافة الخمسة.	لم تقومي بإزالة الشعر الموجود بالمنطقة التي يتم معالجتها بشكل صحيح. قد يحترق الشعر وقد يسبب هذه الرائحة.	قومي بإجراء معالجة مسبقة للشعر قبل استخدام جهاز Lumea.
	لم يتم تركيب الملحق بشكل صحيح.	تأكدى من تركيب الملحق بشكل كامل. إذا لزم الأمر، قومي بتنظيف مناطق التلامس الإلكترونية على الملحق.

## تفاعلات البشرة الشائعة

قد تظهر بشرتك أحراراً بسيطاً و/أو تخدرًا، إحساسًا بالوخز أو السخونة. هذا التفاعل يختفي بسرعة. قد تتعرضي لجفاف البشرة أو الحكة بسبب الحلاقة أو الجمع ما بين الحلاقة والمعالجة بالضوء. يمكنك تبريد المنطقة باستخدام كيس ثلج أو قطعة قماش ناعمة رطبة. إذا استمر الجفاف، يمكنك استخدام مرطب للبشرة خالٍ من العطر على المنطقة التي تمت معالجتها.

## الآثار الجانبية النادرة

- الحروق أو فرط الاحمرار (حول بصيالات الشعر مثلًا) أو التورم: هذه التفاعلات نادرة الحدوث. وهي نتيجة لاستخدام كثافة ضوء عالية للغاية بالنسبة للون بشرتك. إذا لم تختفِ هذه التفاعلات في غضون ثلاثة أيام، فننصحك باستشارة طبيب. انتظري قبل المعالجة التالية حتى تتشفى البشرة تمامًا وتأكدي من استخدام كثافة أقل للضوء.
- تغير لون البشرة: هذا التفاعل نادر جدًا. يظهر تغير لون البشرة في حد ذاته إما على شكل بقعة داكنة (فرط التصبغ) أو بقعة فاتحة (نقص التصبغ) عن المنطقة المحيطة بها. وهذا يكون نتيجة لاستخدام كثافة ضوء عالية للغاية بالنسبة للون بشرتك. إذا لم يختفِ هذا التغير اللوني في غضون أسبوعين، فننصحك باستشارة طبيب. لا تقومي بالمعالجة على المناطق التي حدث بها تغير لوني حتى يختفي هذا التغيير وتستعيد بشرتك لونها الطبيعي.
- عدوى الجلد نادرة جدًا ولكنها خطر محتمل بعد جرح (صغير)، وحرق جلدي، وتهيج في الجلد، وما إلى ذلك.
- تسخين البشرة (منطقة بنية شديدة التحديد تحدث غالبًا بألوان البشرة الداكنة ولا تتوافق مع جفاف الجلد): نادرًا ما يحدث هذا التفاعل. في حالة عدم اختفاء رد الفعل هنا خلال أسبوع واحد، ننصحك باستشارة الطبيب. انتظري على المعالجة التالية حتى يلتئم الجلد تمامًا وتأكدي من استخدام شدة ضوء أقل.
- البثور (وهي تشبه الفقاعات الصغيرة على سطح البشرة): هذا التفاعل نادر جدًا. إذا لم يختفِ هذا التفاعل في غضون شهر، أو عندما تصاب البشرة بعدوى، فننصحك باستشارة طبيب. انتظري قبل المعالجة التالية حتى تتشفى البشرة تمامًا وتأكدي من استخدام كثافة أقل للضوء.
- التندب: غالبًا ما يكون الأثر الثانوي للحروق، وقد يستغرق شفاؤه مدة تزيد عن شهر.
- التهاب الجريبات (تورم حول بصيالات الشعر مصحوب بتكون بثور): هذا التفاعل نادرًا ما يحدث وينجم عن بكتيريا تنفذ إلى البشرة التالفة. إذا حدث هذا التفاعل، ننصحك باستشارة طبيب لأن التهاب الجريبات قد يحتاج إلى مرهم مضاد حيوي.
- ألم: يمكن أن يحدث هذا أثناء العلاج أو بعده إذا كنتي تستخدمين الجهاز على بشرة غير خالية من الشعر، أو إذا كنتي تستخدمين الجهاز بكثافة إضاءة عالية جدًا على لون بشرتك، أو إذا قمتي بالوميض في نفس المنطقة أكثر من مرة وإذا قمتي باستخدام الجهاز على الجروح المفتوحة، والالتهابات، و المناطق الملوثة، والوشم، والحروق، إلخ.

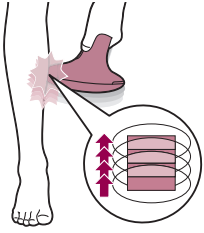

- يوفر نمط التمرير والوميض الاستخدام الملائم على المساحات الكبرى مثل الأرجل. واصل الضغط على زر الوميض أثناء تمرير الجهاز على البشرة لإصدار العديد من الومضات المتتالية.

## استخدام جهاز Lumea قبل وبعد التعرض للشمس أو التسمير

### الاسمرار بضوء الشمس الطبيعي أو الصناعي

قد يؤدي تعريض بشرتك لأشعة الشمس الطبيعية أو الاصطناعية إلى تسمير البشرة مما يؤثر على حساسية بشرتك ولونها. لذا يجب القيام بما يلي:

- لا تعرضي بشرتك لأشعة الشمس بدون حماية عند استخدام Lumea. خلال فترة العلاج بالضوء النبضي المكثف بالكامل، وخاصة في أول 48 ساعة بعد العلاج، قومي بحماية بشرتك من أشعة الشمس بالملابس أو ضعي منتجات واقية من الشمس لا تقل عن SPF50 على العلاج غير المغطى المناطق.
- لا تبدأي أو تستأنفي استخدام Lumea في غضون 4 أسابيع بعد تعريض بشرتك لأشعة الشمس دون وقاية (ضوء الشمس الطبيعي أو سرير التسمير).
- لا تستخدم لوميا على مناطق الجسم التي تعرضت لحروق الشمس.

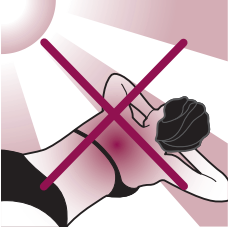

### التسمير بالكريمات أو البخاخات أو الحبوب

إنما كنت قد استخدمتي الاسمرار الاصطناعي (كريمات أو بخاخات أو حبوب)، انتظري على الأقل أسبوعين قبل استخدام الجهاز. قومي بإجراء اختبار الجلد قبل بدء العلاج أو استئنافه باستخدام Lumea (انظر 'ب) اختبار الجلد قبل المعالجة بيوم').

### السفر بالجهاز

عند السفر بالجهاز، تحقق من حاملة الطائرات للتأكد من أنه يمكن حمل الجهاز و/أو استخدامه على متن الطائرة.

### بعد الاستخدام

#### الرعاية بعد المعالجة

بعد الاستخدام، يمكنك وضع المستحضرات أو الكريمات أو مزيج العرق أو المرطب أو مستحضرات التجميل على المناطق المعالجة.



**تحذير:** إننا تعرضت لتهييج البشرة أو احمرارها بعد المعالجة، فانتظري حتى يختفي قبل أن تستخدم أي منتج على البشرة. إننا تعرضت لتهييج البشرة بعد استخدام منتج على البشرة، فاشطفيه بالماء. إننا استمر ظهور التفاعلات الجلدية، فتوقف عن استخدام الجهاز واستشر طبيبك.

## جهاز استئشعار درجة لون البشرة

تحتوي آلة Lumea على جهاز استئشعار درجة لون البشرة مدمج يقيس لون البشرة في بداية كل جلسة وخلال الجلسة.

يمنعك جهاز استئشعار درجة لون البشرة من معالجة مناطق البشرة الداكنة للغاية. إذا اكتشفت بشرة داكنة جداً مطلوب معالجتها بآلة Lumea، فإن مصباح "الاستعداد للوميض" يبدأ في الوميض باللون البرتقالي. لا تومض عند الضغط على زر الوميض. يتم تعطيل الجهاز تلقائياً. هذا يمنعك من تطوير التفاعلات الجلدية لديك.

## اختيار كثافة الضوء

توفر آلة Lumea خمسة مستويات مختلفة لكثافة الضوء، وبذلك ستكون قادرة دائماً على التغيير إلى إعداد كثافة الضوء الذي تجديه مريحاً.

- 1 اضغطي على زر التشغيل / الإيقاف ① لتنشغيل الجهاز وتحديد شدة الضوء المطلوبة.
  - 2 لضبط إعداد كثافة الضوء، استخدم زر التشغيل/الإيقاف حتى تصلي إلى الإعداد المطلوب.
- يمكن أن تختلف حساسية الجلد لكل شخص، بعد اختبار الجلد هو أهم دليل لاختيار إعداد شدة الضوء الخاص بك (انظر (ب) اختبار الجلد قبل المعالجة بيوم).
- 3 يجب ألا يكون استخدام Lumea مؤلماً بشكل مزعج أبداً. إذا شعرت بعدم الراحة، فقمي بخفض إعداد كثافة الضوء.

ملاحظة: يتم تعطيل الجهاز تلقائياً عندما يكون لون بشرتك داكناً جداً (رئي داكن أو داكن، مميز بـ ⊗ في جدول "الوان البشرة المناسبة" في بداية دليل المستخدم) لمنع حدوث تفاعلات جلدية. يومض مصباح "الاستعداد للوميض" باللون البرتقالي للإشارة إلى ما إذا كانت لون البشرة داكناً للغاية.

- 4 بعد الانتقال إلى منطقة أخرى من الجسم أو التعرض للشمس أو التسمير (انظر 'استخدام جهاز Lumea قبل وبعد التعرض للشمس أو التسمير)، قومي بإجراء اختبار البشرة لتحديد إعداد شدة الضوء المناسب. لإعادة تنشيط ميزة مؤشر الإعداد، قم بتنشغيل الجهاز.

ملاحظة: قومي بإجراء اختبار للبشرة قبل البدء في علاج منطقة أخرى من الجسم أو بعد تغيير لون البشرة. حددي إعداد شدة الضوء لكل منطقة من مناطق الجسم على حدة.

## نمطين للمعالجة: الضغط والتمرير والوميض

- يحتوي جهاز فيليبس لوميا على نمطين للمعالجة للحصول على استخدام أكثر ملاءمة لمختلف مناطق الجسم:
- نمط الضغط والوميض، وهو مثالي لمعالجة المناطق الصغيرة أو المنحنية مثل الركبتين والإبطيين. فقط اضغطي على زر الوميض ثم قومي بتحريكه لإصدار ومضة واحدة.



لتركيب ملحق، فقط قومي بتثبيتته على نافذة خروج الضوء.

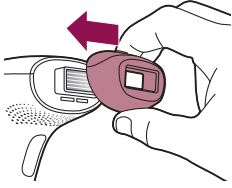

لفك ملحق، فقط قومي بسحبه بعيداً عن نافذة خروج الضوء.

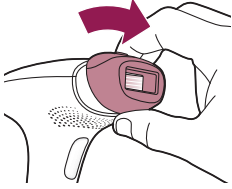

### ملحق الجسم

يحتوي ملحق الجسم على أكبر نافذة علاج وتصميم لتغطية المناطق الواقعة أسفل خط العنق وعلاجها بشكل فعال، وخاصة المساحات الكبيرة مثل الساقين والذراعين والمعدة.

### ملحق الوجه (SC1997 ، SC1998 ، SC1999)

يحتوي ملحق الوجه على فلتر زجاجي أحمر مدمج إضافي لعلاج آمن ودقيق للبشرة الحساسة فوق الشفة العليا والذقن والسوالف. الجهاز مخصص فقط لإزالة شعر الجسم غير المرغوب فيه من المناطق أسفل عظام الخد. عند استخدام الجهاز في مناطق ذات منحنيات حادة مثل الفك والذقن، قد يكون من الصعب تحقيق الملامسة الكاملة للجلد وإطلاق وميض.

نصيحة: ضعي لسانك بين شفتك العليا وأسنانك أو انفخي الخدين لتسهيل المعالجة.



### ملحق البيكيني (SC1998 و SC1999)

تم تصميم ملحق البيكيني للمعالجة الفعالة لمنطقة البيكيني. يميل الشعر في هذه المنطقة إلى أن يكون أكثر سمكاً وأقوى من شعر الساق.





3 بللي قطعة القماش الناعمة المزودة ببضع قطرات من الماء.

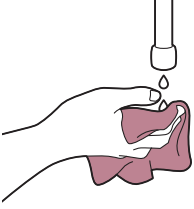

4 انزعي الملحق من الجهاز.

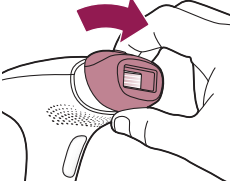

5 قومي بتنظيف نافذة خروج الضوء الخاصة بالجهاز (أ).

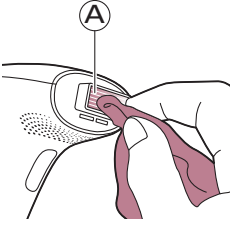

6 قومي بتنظيف جميع أسطح الملحقات، بما في ذلك العاكس المعدني (الأجزاء ب، ج، د، ه).

7 دعي جميع الأجزاء تجف تمامًا.

8 يُحفظ في مكان جاف وخالٍ من الغبار.

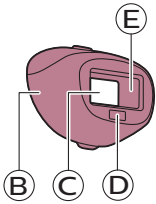

## تعلمي المزيد عن آلة Lumea الخاصة بك

### الملحقات

للحصول على أفضل النتائج، من المهم استخدام الملحق الصحيح المخصص لمنطقة الجسم المحددة التي تريد علاجها. تقدم آلة Lumea معالجة لكامل الجسم مع ما يصل إلى ثلاثة ملحقات مصممة للاستخدام في مناطق محددة من الجسم.

ملاحظة: قد لا يعمل الجهاز بعد الآن ويظهر خطأ عند وجود أوساخ على موصل الملحق. احرصى على تنظيف أسلاك التلامس عند حدوث هذا.

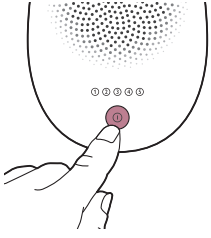

- 2 اضغطي على زر التشغيل/الإيقاف ① لتشغيل الجهاز.
- 3 اختاري الإعداد الذي حددته بعد اختبار الجلد (القسم ب). الخطوة 9).

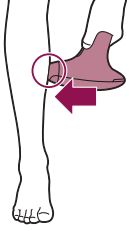

- 4 اضغطي على الجهاز بإحكام على جلدك واحتفظي به في مكانه. يجب أن يضيء المصباح "جاهز للوميض" باللون الأبيض.

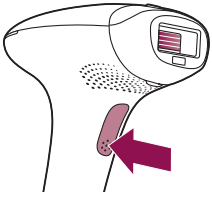

- 5 اضغطي على زر الوميض لإطلاق وميض على جلدك. يعالج الوميض الجلد في تلك المنطقة. يُصدر الجهاز صوت فرقة ضعيف. يمكنك الوميض احساسًا بالدفء.

- بعد كل وميض، يستغرق الجهاز 3-5 ثوانٍ قبل أن يصبح مستعداً للوميض مرة أخرى. يمكنك إطلاق وميض عندما يضيء مصباح "الاستعداد للوميض" باللون الأبيض.

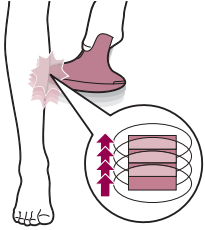

- 6 قومي بالانتقال إلى النقطة المجاورة واضغطي على زر الفلاش مرة أخرى. سطح المرفق الملامس لجلدك أكبر قليلاً من نافذة خروج الضوء.

- لا تقومي بالوميض على نفس البقعة عدة مرات أثناء العلاج. يجب أن يتداخل سطح المرفق مع البقعة السابقة للتأكد من وميض منطقة الجلد بالكامل، لكن علاج نفس المنطقة عدة مرات لا يزيد من الفعالية.

- 7 استمري حتى تنتهي من معالجة المنطقة بالكامل. يوجد نمطان للعلاج (انظر نمطين للمعالجة: الضغط والوميض والتمرير والوميض).

- 8 أغلقي الجهاز عند الانتهاء من العلاج.

- 9 قومي بإزالة الشعر قبل كل معالجة تالية، طالما أن الشعر لا يزال ظاهراً.

## (د) التنظيف والتخزين بعد المعالجة

- 1 افصلي الجهاز من مخرج الطاقة.

- 2 دعي الجهاز يبرد.

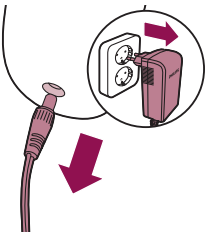

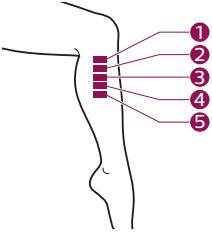

- انتقلي إلى المنطقة التالية. قومي بمعالجة منطقة واحدة باستخدام الإعداد ③
- انتقلي إلى المنطقة التالية. قومي بمعالجة منطقة واحدة باستخدام الإعداد ④
- انتقلي إلى المنطقة التالية. عالجي منطقة واحدة بالإعداد ⑤



24 hours

8 انتظري 24 ساعة.

ملاحظة: على الرغم من أنك وجدت إعدادك المريح أثناء اختبار الجلد، فقد يحدث أن تظهر تفاعلات الجلد في غضون 24 ساعة بعد الاستخدام.



- 9 افحصي بشرتك بحثًا عن أي ردود فعل (مثل الاحمرار والتهيج والطفح الجلدي).  
 إذا لم تكن هناك تفاعلات جلدية بعد 24 ساعة، ابدأ العلاج بأعلى وضع مريح.  
 إذا أدى الإعداد الأكثر راحة لك إلى حدوث تفاعل في الجلد، فاختاري إعداداً أقل لم ينتج عنه أي تفاعلات جلدية.  
 إذا لم تختبري إعداداً أقل، فكرري اختبار الجلد.

## (ج) المعالجة

تعليمات هامة: قومي بالإنهاء من الأقسام (أ) (إزالة الشعر وتنظيف بشرتك) و(ب) (اختبار الجلد قبل 24 ساعة من العلاج) قبل بدء العلاج.

- 1 قومي بتوصيل مهابئ الطاقة بالجهاز وقومي بتوصيله بمخرج الطاقة.

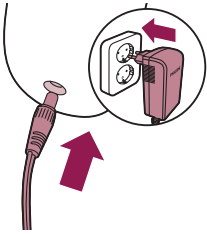

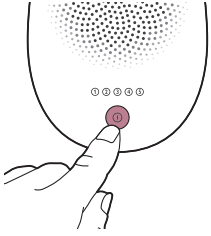

3 اضغطي على زر التشغيل/الإيقاف ① لتنشغيل الجهاز.

4 اختر منطقة لاختبار بشرتك.

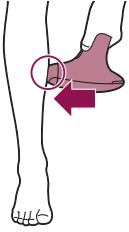

5 اضغطي على الجهاز بإحكام على جلدك واحتفظي به في مكانه.

يمنع نظام السلامة المتكامل الوميض غير المقصود دون ملامسة الجلد بالكامل.



6 تأكد من أن مصباح "الاستعداد للوميض" يضيء باللون الأبيض للتأكد من ملامسة جلدك تمامًا.

- إذا كان مصباح "الاستعداد للوميض" يضيء باللون البرتقالي، فإن بشرتك داكنة جداً بحيث لا يمكن معالجتها. جربي آلة Lumea على مساحة صغيرة من الجسم.

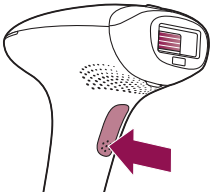

7 جربي كل إعداد على بشرتك وابعثي عن الإعداد المريح لك.

إذا شعرتي أن الفلاش غير مريح وشعرتي بالألم، فقومي بخفض الإعداد.

إذا كنت لا تزال تشعرين بعدم الارتياح أثناء استخدام الإعداد الأقل ①، فيرجى التوقف عن استخدام الجهاز.

- عندما يكون ضوء "جاهز للفلاش" أبيض، اضغطي على زر الفلاش على المقبض مرة واحدة، لمعالجة بقعة واحدة مع الإعداد ①.

يُصدر الجهاز صوت فرقة ضعيف. يمنحك الوميض احساساً بالدفء.

• ستري ووميض من المصباح

ملاحظة: يمكنك التبديل بين إعدادات كثافة الضوء عن طريق الضغط على زر التشغيل/الإيقاف (انظر اختيار كثافة الضوء).

- انتقلي إلى المنطقة التالية. قومي بمعالجة منطقة واحدة باستخدام الإعداد ②

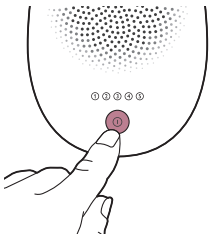

## كيفية استخدام آلة Lumea

### (أ) إزالة الشعر وتنظيف بشرتك

- 1 قومي بإزالة الشعر قبل كل معالجة طالما الشعر لا يزال ظاهراً. يمكنك إما الحلاقة أو نزع الشعر أو استخدام الشمع. تأكدي من بدء العلاج قبل ظهور الشعر الجديد على بشرتك. إذا اخترت إزالة الشعر بالشمع، فانتظري 24 ساعة قبل استخدام Lumea. ملاحظة: إذا تسببت الحلاقة أو إزالة الشعر أو الشمع في تهيج الجلد، فننصحك بعدم استخدام الجهاز إلا بعد زوال تهيج الجلد.

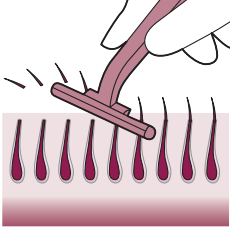

- 2 تنظيف بشرتك وتجفيفها. تأكدي من خلوها من أي غسول أو جل.

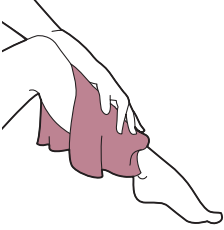

### (ب) اختبار الجلد قبل المعالجة بيوم

- 1 اختبري بشرتك لمعرفة الإعداد الصحيح للضوء:
  - لكل منطقة جديدة من الجسم و / أو ملحق جديد.
  - بعد التعرض للشمس أو التسمير (انظر 'استخدام جهاز Lumea قبل وبعد التعرض للشمس أو التسمير').

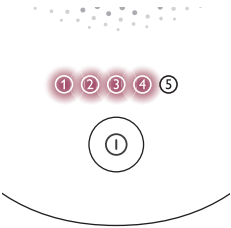

- 2 اختاري الملحق الصحيح لاختبار بشرتك (انظر 'الملحقات').

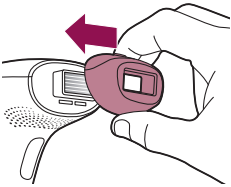



## جدول المعالجة المبدئية

- لأول 4 علاجات استخدمي Lumea مرة كل أسبوعين لضمان معالجة جميع الشعر.
- قومي بإجراء العلاج في غضون 3 أيام قبل أو بعد تاريخ العلاج المخطط له.
- إذا لم تعالجي نفسك في غضون 3 أيام قبل أو بعد تاريخ العلاج المخطط له، قومي بإعادة تشغيل المرحلة الأولى. خطة من 4 علاجات، 1 علاج كل أسبوعين.

ملاحظة: إذا لم تقومي بإعادة تشغيل المرحلة المبدئية، فقد لا تلاحظي انخفاضًا فعالاً في نمو الشعر.

ملاحظة: لن يساعد استبدال أحد علاجات نبضات الضوء المكثف بطريقة أخرى لإزالة الشعر (الشمع، إزالة الشعر، إلخ) في الوصول إلى الحد المطلوب من الشعر.

إذا كنت ترغب في إزالة الشعر بين علاجات Lumea، يمكنك استخدام طريقة إزالة الشعر العادية (باستثناء كريمات إزالة الشعر).

## مرحلة اللمسات الأخيرة

بعد المرحلة المبدئية (أربع معالجات)، نوصي بعمل لمسات أخيرة كل أربعة أسابيع.

### جدول المعالجات لعمل اللمسات الأخيرة

قومي بإجراء العلاج كل 4 أسابيع. كرري هذا 8 مرات لتحقيق التقليل الفعال لنمو الشعر. يكون ذلك للمحافظة على النتائج والاستمتاع ببشرة ناعمة لعدة أشهر.

- ننصحك بإجراء العلاج في غضون 4 أيام قبل أو بعد تاريخ العلاج المخطط له.
- قد تختلف النتائج بناءً على نمو شعرك الفربي وأيضاً عبر مناطق الجسم المختلفة.
- إذا كنت قد أكملت مرحلة عمل اللمسات الأخيرة ورأيت الحاجة إلى مواصلة المعالجة (يبدأ الشعر في العودة مرة أخرى)، فإننا نوصيك بإعادة تشغيل المرحلة المبدئية.

ملاحظة: استخدام الجهاز في كثير من الأحيان لا يزيد من الفعالية.

نصيحة: حدد جدول المعالجات في التقويم الخاص بك لتذكرك نفسك بالمعالجات المخطط لها.



## ماذا تتوقع

### خلال المرحلة الأولى

- بعد المعالجة الأولى، قد تستغرق من أسبوع إلى أسبوعين لكي يسقط الشعر. في الأسابيع الأولى بعد المعالجة المبدئية، لا تزال ترى بعض الشعيرات تنمو. هذه الشعيرات هي على الأرجح تلك التي لم تكن في مرحلة النمو خلال المعالجة الأولى.
- بعد المعالجة الثانية إلى الثالثة، يجب أن تشاهدي انخفاضاً ملحوظاً في نمو الشعر. ولكن، لمعالجة جميع الشعيرات بفعالية، يجب متابعة المعالجة وفقاً لجدول المعالجة الموصى به.
- بعد 4 معالجات، يجب أن تلاحظي انخفاضاً ملحوظاً في نمو الشعر في المناطق التي عاجلتها باستخدام جهاز Lumea. يجب أن تشاهدي كذلك انخفاضاً في كثافة الشعر.

### أثناء مرحلة عمل اللمسات الأخيرة

- تابعي المعالجة بعمل لمسات أخيرة على نحو متكرر (كل 4 أسابيع) للحفاظ على النتائج.

## كيفية عمل الضوء النبضي المكثف

باستخدام تقنية نبضات الضوء المكثف، يتم تطبيق نبضات لطيفة من الضوء على الجلد وتمتصها جذور الشعر. كلما كان الشعر أعمق لونًا والبشرة خفيفة، كان امتصاص نبضات الضوء أفضل.

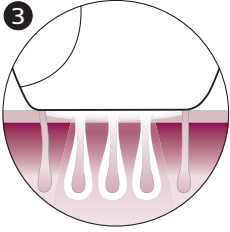
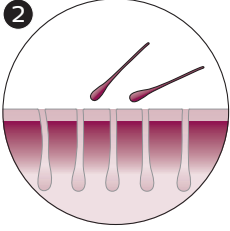
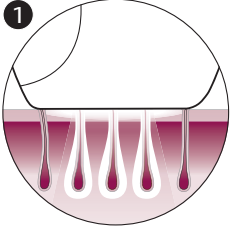

تحفز نبضات الضوء مسام الشعر على الدخول في حالة ركود. نتيجة لذلك، يتساقط الشعر بشكل طبيعي ويمنع نمو الشعر.

تتكون دورة نمو الشعر من مراحل مختلفة. تكون تقنية الضوء النبضي المكثف (IPL) مؤثرة فقط عندما يكون الشعر في مرحلة نموه. لا تكون جميع الشعيرات في مرحلة النمو في الوقت نفسه. ولهذا نوصيك باتباع مرحلة المعالجة الأولية (4 معالجات، كل معالجة تبعد عن الأخرى بأسبوعين)، ثم مرحلة المعالجة المتابعة (لمسات أخيرة كل 4 أسابيع) للتأكد من معالجة جميع الشعيرات بفاعلية في مرحلة النمو.

نصيحة: لضمان الإزالة طويلة الأمد للشعر، يُوصى بعمل لمسات أخيرة كل 4 أسابيع.

## ألوان شعر الجسم المناسبة

لا تكون المعالجة باستخدام Lumea فعالة إذا كان لديك شعر أشقر فاتح أو رمادي أو أحمر أو أبيض لأن الشعر بهذه الألوان لا يمتص ضوءاً كافياً. للتحقق مما إذا كان لون شعر جسمك يتناسب مع استخدام الجهاز، راجعي جدول لون الشعر في الصفحة المطوية.

## جدول المعالجة الموصى بها

### المرحلة المبدئية

لتحقيق التقليل الفعال لنمو الشعر، اتبعي جدول المعالجة المبدئية.

- يمكن إزالة الشعر بمصادر إرسال الضوء النبضي المكثف أن تسبب زيادة في نمو الشعر لدى بعض الأفراد. بناءً على البيانات المتاحة حاليًا، فإن الفئات الأكثر عرضة لخطر التعرض لهذه الاستجابة هن الإناث من أصل متوسطي أو شرق أوسطي، أو جنوب آسيوي اللاتي خضعن لمعالجة على الوجه والرقبة.
- إذا تعرضت لتهييج البشرة أو احمرارها بعد المعالجة، فانتظر حتى يختفي قبل أن تستخدم أي منتج على البشرة. إذا تعرضت لتهييج البشرة بعد استخدام منتج على البشرة، فاشطفيه بالماء. إذا استمر ظهور التفاعلات الجلدية، فتوقف عن استخدام الجهاز واستشر طبيبك.
- إذا تسببت الحلاقة أو إزالة الشعر أو الشمع في تهييج الجلد، فننصحك بعدم استخدام الجهاز إلا بعد زوال تهييج الجلد.
- هذا الجهاز غير مُعد للاستخدام بواسطة الأشخاص الذين يعانون من انخفاض بالقدرة البدنية أو الحسية أو العقلية، أو لديهم نقص في الخبرة والمعرفة، إلا إذا توفر لهم الإشراف أو تقديم تعليمات بشأن استخدام الجهاز بواسطة شخص مسؤول عن سلامتهم.
- وينبغي الاحتفاظ بجهاز Lumea بعيدًا عن متناول أيدي الأطفال.
- يجب مراقبة الأطفال للتأكد من أنهم لا يلعبون بالجهاز. يجب الإشراف لتجنب المخاطر المحتملة مثل التعرض للمصدر الضوئي أو الصعق بالكهرباء أو الخنق من الكابلات أو الاختناق من الملحقات.
- تجنبي دائمًا التعرض لأشعة الشمس الطبيعية وأشعة الشمس الاصطناعية حتى 4 أسابيع قبل العلاج بـ Lumea و 48 ساعة بعد ذلك. من المرجح أن تتسبب البشرة الحساسة أو المدبوغة في حدوث حروق أو تغيرات في لون البشرة. قومي بحماية بشرتك من أشعة الشمس بالملابس أو قومي بوضع منتجات واقية من الشمس لا تقل عن SPF50 على المناطق المعالجة غير المغطاة. اقرأي التعليمات الواردة في فصل "استخدام جهاز Lumea قبل وبعد التعرض للشمس أو التسمير" للتعرف على كيفية استخدام جهاز Lumea بأمان.
- لا تستخدمي جهاز Lumea في غضون أسبوعين بعد استخدام منتجات التسمير الاصطناعية (مثل الكريمات أو البخاخات أو الحبوب). من المرجح أن تؤدي البشرة المدبوغة صناعياً إلى حروق أو تغيرات في التصبغ. اقرأي التعليمات الواردة في فصل "استخدام جهاز Lumea قبل وبعد التعرض للشمس أو التسمير" للتعرف على كيفية استخدام جهاز Lumea بأمان.
- إذا لاحظتي تغييراً في لون البشرة منذ آخر علاج، فننصحك بإجراء اختبار للجلد والانتظار لمدة 24 ساعة قبل العلاج التالي. في حالة حدوث أو استمرار تفاعلات الجلد بعد هذه الفترة، استخدمي إعداد أقل للجهاز لا يؤدي إلى تفاعلات الجلد أو توقفي عن استخدام الجهاز عندما يكون بالفعل في أدنى إعداد (1).
- افحصي دائماً الجهاز قبل استخدامه. تأكدي من أن نافذة جهاز استشعار درجة لون البشرة نظيفة عند استخدام الجهاز، لتجنب التشغيل غير السليم (انظر (د) التنظيف والتخزين بعد المعالجة).
- مكن أن تصبح نافذة خروج الضوء والأجزاء الداخلية للملحق بشديدة السخونة (>210 درجة مئوية) أثناء الاستخدام. اتركي دائماً نافذة خروج الضوء، وكذلك الأجزاء الداخلية من الملحق، تبرد قبل لمسها.
- يحتوي هذا الجهاز على محول قابل للفصل. استخدمي المحول المرفق مع هذا الجهاز فقط. يمكن العثور على الرقم المرجعي (So36Nx2400150) علي جهازك. يشير الرمز "x" في هذا الرقم إلى نوع القابسي الخاص بدولتك.
- اتبعي جدول المعالجات الموصى به. زيادة التردد، وخاصة في المرحلة المبديئية، يمكن أن تزيد من خطر حدوث التفاعلات الجلدية.



- يجب ألا يستخدم الرجال الجهاز على الوجه والرقبة بما في ذلك كل مناطق نمو اللحية، أو منطقة الأعضاء التناسلية بأكملها. الشعر في هذه المناطق له خصائص مختلفة. قد يصاب الجلد بحروق (مع ألم واحمرار طويل في الجلد وتغيرات تصبغية).
- ملاحظة: هذه القائمة ليست شاملة. إذا لم تكونين متأكدة من إمكانية استخدامك للجهاز، ننصحك باستشارة طبيب.

## تعليمات مهمة بشأن السلامة



### تحذيرات

- يرجى قراءة هذه التعليمات واتباعها لتحسين استخدام الجهاز ومنع/تقليل خطر الإصابة والتفاعلات الجلدية والآثار الجانبية.
- قبل استخدام لوميا Lumea، ينبغي تنظيف البشرة والتأكد من أنها خالية من الشعر وجافة تمامًا وخالية من أي غسول أو جل.
- احتفظي بالجهاز والمهايم جافين.
- هذا الجهاز غير قابل للغسل. لا تغمري الجهاز أبدًا في الماء ولا تشطفيه أسفل الصنبور.
- إن الماء والكهرباء يشكلان خطرًا معًا. لذا، تجنب استخدام هذا الجهاز في بيئات رطبة (على سبيل المثال، بالقرب من حوض استحمام ممتلئ أو دش جارٍ أو حمام سباحة ممتلئ). الرطوبة يمكن أن تلحق الضرر بالجهاز وتؤدي إلى ظهور خطر محتمل على السلامة.
- افحصي دائمًا الجهاز قبل استخدامه. لا تستخدم الجهاز أو المهايم في حالة تلفه. استبدلي دائمًا الجزء التالف بنوع أصلي.
- إذا كان الجهاز أو المهايم مكسورًا أو تالفاً، فلا تلمسي أي جزء داخلي لتجنب الإصابة بصدمة كهربائية.
- لا تستخدمي الجهاز إذا كان مرشح الأشعة فوق البنفسجية لنافذة خروج الضوء و/أو الملحق مكسورًا، حيث لا يمكن ضمان التشغيل الآمن في ظل هذه الظروف.
- لا تحاولي فتح أو إصلاح جهازك. قد يؤدي فتح آلة Philips Lumea إلى تعرضك لمكونات كهربائية خطيرة وإلى طاقة ضوئية نابضة، مما قد يتسبب في إصابة جسيماتية و/أو إصابة في العين.
- واحرصي دائمًا على إعادة الجهاز إلى مركز خدمة معتمد من Philips لفحصه أو إصلاحه. فالإصلاح من جانب أشخاص غير مؤهلين قد ينجم عنه تعريض المستخدم إلى مواقف شديدة الخطورة.
- لا يسمح بتعديل هذا الجهاز. لا تقومي بتعديل أي جزء من الجهاز أو تجاوزه أو قطعه (مثل المهايم أو السلك). لأن هذا يتسبب في حالة خطيرة.
- لا تنظري إلى الوميض أثناء استخدام الجهاز. استخدمي الجهاز في غرفة مضاءة جيدًا لكي يصبح الضوء الصادر أقل سطوعًا بالنسبة للعينين. بينما ليس ضروريًا للسلامة، يمكنك ارتداء النظارات الشمسية أو النظارات الواقية لراحتك إذا وجدت الضوء غير مريح أو ساطع للغاية.
- لا تقومي بالوميض علي نفس البقعة عدة مرات أثناء العلاج. يجب أن يتداخل سطح المرفق مع البقعة السابقة للتأكد من وميض منطقة الجلد بالكامل، لكن علاج نفس المنطقة عدة مرات لا يزيد من الفعالية.
- يجب أن يُستخدم هذا الجهاز من جانب شخص واحد فقط، وذلك لأسباب صحية.
- لا تستخدمي كريمات إزالة الشعر في المنطقة (المراد) معالجتها بالجهاز، لأن المواد الكيميائية قد تسبب تفاعلات جلدية.
- لا تستخدمي أي أقلام رصاص أو حبر لوضع علامات على المناطق المراد معالجتها. فقد يسبب هذا حروقًا بالبشرة.

## الأمراض/الاضطرابات

- لا تستخدمى الجهاز مطلقاً:
- إذا كنت مصابة بداء السكري أو أي من الأمراض الجهازية أو الأيضية الأخرى.
- إذا كنت مصابة بمرض احتقان القلب.
- إذا كان لديك مرض متعلق بالحساسية الضوئية، مثل الطفح الضوئي متعدد الأشكال (PMLE)، الشرى الشمسي، البورفيريا، إلخ.
- إذا كان لديك تاريخ للإصابة باضطراب كولاجيني، بما في ذلك تاريخ بتكون ندبة الجُدرة أو تاريخ بضعف التئام الجروح.
- إذا كنت مصابة بالصرع مع حساسية للضوء الوامض.
- إذا كان جسمك حساساً للضوء أو يظهر به الطفح الجلدي بسهولة أو يعاني من التفاعل التحسسي.
- إذا كنت تعاني من مرض جلدي مثل سرطان الجلد النشط، أو لديك تاريخ مرضي للإصابة بسرطان الجلد أو أي سرطان موضعي آخر في المناطق المراد معالجتها.
- إذا كان لديك تاريخ للإصابة باضطراب وعائي، مثل الإصابة بالدوالي أو توسع وعائي في المناطق المراد معالجتها.
- إذا كنت مصابة بأي من اضطرابات النزف.
- إذا كان لديك تاريخ للإصابة بمرض كابت المناعة (بما في ذلك الإصابة بفيروس نقص المناعة البشرية أو الإيدز).
- إذا كنتي تعاني من اضطراب تصبغ الجلد مثل البهاق.

## حالات الجلد

- لا تستخدمى الجهاز مطلقاً:
- إذا كنت تعاني من التهابات أو أكزيما أو حروق أو التهاب بصيلات الشعر أو تمزقات مفتوحة أو خدوش الاحتكاك أو هربس بسيط (فروح الزكام) أو جروح أو آفات وأورام دموية (كدمات) في المناطق المراد علاجها.
- لا تستخدمى الجهاز أبداً على البشرة المتهيجة (الحمراء أو المجروحة) أو المحروقة من الشمس أو التي تعرضت للاسمرار-الصناعي.
- لا تستخدمى الجهاز مطلقاً على المناطق التالية: على الشامات، النمش، الأوردة الكبيرة، المناطق المصطبغة الداكنة، الندبات، عيوب البشرة وذلك دون استشارة الطبيب. قد ينتج عن ذلك حدوث حروق أو تغير في درجة لون البشرة، الأمر الذي يجعل تشخيص الأمراض المرتبطة بالبشرة أكثر صعوبة.
- لا تستخدمى الجهاز مطلقاً على المناطق التالية: البثور أو الوشم أو الماكياج الدائم.

## الأماكن/المناطق

- لا تستخدمى الجهاز مطلقاً على المناطق التالية:
- حول العينين وبجوار الحاجبين أو فوقهما. يمكن استخدام جهاز Lumea فقط على الجسم و على وجه الأنثى (أسفل الوجنة).
- على الشفتين، فروة الرأس، العجان، الحلمات، الهالة، الشفرين الصغيرين، المهبل، فتحة الشرج وداخل فتحة الأنف والأذنين.
- في المناطق التي تضع عليها مزيلات الروائح التي تستمر لفترة طويلة. قد ينتج عن ذلك حدوث تفاعلات بالبشرة.
- فوق أو بالقرب من أي شيء صناعي مثل حشوات السليكون المزروعة، أو منافذ الحقن تحت الجلد (موزع الأنسولين) أو الثقوب.



## نظرة عامة على الجهاز

- 1 نافذة خروج الضوء مع (مرشح الأشعة فوق البنفسجية المدمج)
  - 2 الملحقات
    - a ملحق الجسم
    - b ملحق الوجه (SC1997 و SC1998 و SC1999)
    - c ملحق البيكيني (SC1998, SC1999)
  - 3 العاكس بداخل الملحق
  - 4 نظام السلامة المدمج
  - 5 جهاز استشعار درجة لون البشرة
  - 6 تلامس إلكتروني
  - 7 زر الوميض
- 8 فتحات للتلامس الإلكتروني
  - 9 زر إعداد كثافة الضوء والتشغيل/الإيقاف
  - 10 أضواء التثدية
  - 11 مصباح "الاستعداد للوميض"
  - 12 فتحات الهواء
  - 13 مأخذ توصيل الجهاز
  - 14 المهايئ
  - 15 مأخذ صغير
  - 16 الحقيقية (غير معروضة)
  - 17 قطعة قماش للتنظيف (غير معروضة)

## موانع الاستعمال



### الحالات

- لا تستخدمي الجهاز مطلقاً:
- إذا كان عمرك أقل من 18 عاماً أو أكثر من 65 عاماً.
  - إذا كانت درجة لون بشرتك مميزة بـ (X) في جدول "ألوان البشرة المناسبة" في بداية دليل المستخدم.
  - إذا كنت حاملاً أو مرضعة لأن الجهاز لم يتم اختباره على النساء الحوامل أو المرضعات.
  - إذا كان لديك أي غرسات نشطة مثل منظم ضربات القلب، محفز عصبي، ومضخة الأنسولين، وما إلى ذلك.

### الأدوية/التاريخ الطبي

- لا تستخدمي الجهاز مطلقاً إذا كنت تتناولين أيًا من الأدوية الواردة أدناه:
- إذا كانت بشرتك تُعالج حالياً أو تم علاجها في الأسبوع الماضي بأحماض ألفا هيدروكسي (AHAs) وأحماض بيتا هيدروكسي (BHAs) والتريتينولين الموضعي وحمض الأزيليك.
  - إذا كنت قد تناولت أيًا من أشكال الأكتين أيزوتريتينون أو الرواكتين أيزوتريتينون خلال الأشهر الست الأخيرة. إن هذا المعالجة تجعل بشرتك أكثر عرضة للإصابة بالتمزق، الجروح والحساسية.
  - إذا كنت تتناولين مواد أو أدوية لحساسية الضوء، فقومي بفحص النشرة المرفقة مع الدواء ولا تستخدمي الجهاز مطلقاً إذا كانت النشرة تنص على أن الدواء يمكن أن يسبب تفاعلات تحسس ضوئي أو تفاعلات تسمم ضوئي أو إذا كان يجب عليك تجنب التعرض للشمس خلال تناولك لهذا الدواء.
  - إذا كنت تتناولين أدوية لمنع تخثر الدم، بما في ذلك استخدام الأسبرين بكثرة، على نحو لا يتيح بفترة توقف تناول الدواء بأسبوع على الأقل قبل كل معالجة.

لا تستخدمي الجهاز مطلقاً:

- إذا خضعت لعلاج إشعاعي أو كيميائي خلال الأشهر الثلاثة الماضية.
- إذا كنت تتناولين مسكنات الألم التي تقلل من حساسية البشرة للحرارة.
- إذا كنت تتناولين أدوية كابطة للمناعة.

## المحتويات

52	مرحبًا
53	نظرة عامة على الجهاز
53	موانع الاستعمال
55	تعليمات مهمة بشأن السلامة
57	كيفية عمل الضوء النبضي المكثف
57	جدول المعالجة الموصى بها
58	ماذا تتوقع
59	كيفية استخدام آلة Lumea
63	تعلمي المزيد عن آلة Lumea الخاصة بك
63	الملحقات
65	جهاز استشعار درجة لون البشرة
65	اختيار كثافة الضوء
65	نمطين للمعالجة: الضغط والوميض والتمرير والوميض
66	استخدام جهاز Lumea قبل وبعد التعرض للشمس أو التسمير
66	السفر بالجهاز
66	بعد الاستخدام
68	استكشاف الأخطاء وإصلاحها
70	الضمان والدعم
70	إعادة التدوير
70	المواصفات الفنية
71	التوافق الكهرومغناطيسي - معلومات الامتثال
71	تفسير الرموز

## مرحبًا

مرحبًا بك في عالم Philips Lumea! تتمتع ببشرة ناعمة كالحرير لعدة أسابيع. يستخدم جهاز Lumea تقنية الضوء النبضي المكثف (IPL) وهي التقنية المعروفة بأنها إحدى الطرق الأكثر تأثيراً لمنع تكرار نمو الشعر. من خلال التعاون الوثيق مع علماء متخصصين وأخصائيي الأمراض الجلدية، اتخذنا هذه التقنية التي تعتمد على الضوء، والتي كان يتم استخدامها في الأساس في صالونات التجميل المحترفة، وذلك من أجل الاستخدام السهل والفعال بأريحية في منزلك. يتميز جهاز Lumea بأنه رقيق على البشرة ويقدم المعالجة المناسبة والفعالة مع كثافة الضوء المريحة. وداعًا للشعر غير المرغوب به. يمكن استخدام جهاز Lumea على الجسم و على وجه الأنثى (أسفل عظم الوجنة).

لكي تستفيدي بشكل كامل من الدعم الذي تقدمه Philips، سجّلي منتجك على موقع الويب [www.philips.com/support](http://www.philips.com/support). ولمزيد من المعلومات، الرجاء الانتقال إلى [www.philips.com/Lumea](http://www.philips.com/Lumea) للحصول على نصيحة الخبراء، مقاطع الفيديو التعليمية والأسئلة المتداولة والتمتع بأكبر استفادة من جهاز Lumea الخاص بك.

ملاحظة: احتفظي بهذه الإرشادات مع المنتج طوال الوقت.



FSC

© 2023 Koninklijke Philips N.V. All rights reserved. Specifications are subject to change without notice. Trademarks are the property of Koninklijke Philips N.V. (Royal Philips) or their respective owners.

[www.philips.com](http://www.philips.com)  
3000.126.4500.1  
(2023-08)