

EW7W368SI



---

**BG** Пeralня-сушилня

---

Ръководство за употреба



## СЪДЪРЖАНИЕ

1. ИНФОРМАЦИЯ ЗА БЕЗОПАСНОСТ.....	3
2. ИНСТРУКЦИИ ЗА БЕЗОПАСНОСТ.....	6
3. ОПИСАНИЕ НА УРЕДА.....	9
4. ТЕХНИЧЕСКИ ХАРАКТЕРИСТИКИ.....	9
5. ИНСТАЛИРАНЕ.....	10
6. КОМАНДНО ТАБЛО.....	20
7. ВЪРТЯЩО КОПЧЕ И БУТОНИ.....	22
8. ПРОГРАМИ.....	26
9. НАСТРОЙКИ.....	35
10. ПРЕДИ ПЪРВАТА УПОТРЕБА.....	36
11. ВСЕКИДНЕВНА УПОТРЕБА – САМО ПРАНЕ.....	36
12. ВСЕКИДНЕВНА УПОТРЕБА - ПРАНЕ & СУШЕНЕ.....	41
13. ВСЕКИДНЕВНА УПОТРЕБА – САМО СУШЕНЕ.....	43
14. МЪХ ПО ТЪКАНИТЕ.....	44
15. ПРЕПОРЪКИ И СЪВЕТИ.....	44
16. ГРИЖИ И ПОЧИСТВАНЕ.....	47
17. ОТСТРАНЯВАНЕ НА НЕИЗПРАВНОСТИ.....	54
18. СТОЙНОСТИ НА ПОТРЕБЛЕНИЕ.....	59
19. ОПАЗВАНЕ НА ОКОЛНАТА СРЕДА.....	62

## МИСЛИМ ЗА ВАС

Благодарим Ви, че закупихте уред на Electrolux. Избрахте продукт, който носи в себе си десетилетия професионален опит и иновации. Оригинален и стилен, той е създаден с мисъл за Вас. Затова, когато го използвате, можете да сте сигурни, че всеки път ще постигате страхотни резултати.

Добре дошли в Electrolux.

**Посетете нашия уебсайт за:**



Вижте полезни съвети за употреба, брошури, отстраняване на неизправности, информация за сервиз и ремонт:

**[www.electrolux.com/support](http://www.electrolux.com/support)**



Регистрирайте Вашия продукт за по-добро обслужване:

**[www.registerelectrolux.com](http://www.registerelectrolux.com)**



Купете аксесоари, консумативи и оригинални резервни части за Вашия уред:

**[www.electrolux.com/shop](http://www.electrolux.com/shop)**

## ОБСЛУЖВАНЕ НА КЛИЕНТИ

Винаги използвайте оригинални резервни части.

Когато се свързвате с нашия оторизиран отдел „Обслужване“, трябва да имате под ръка следната информация: Модел, PNC, сериен номер.

Информацията може да бъде открита на табелката с основни данни

 Предупреждение / Внимание–Информация за безопасност

 Обща информация и съвети

 Информация за околната среда

Запазваме си правото на изменения.

## 1. ⚠ ИНФОРМАЦИЯ ЗА БЕЗОПАСНОСТ



Преди да започнете инсталиране и експлоатация на този уред, прочетете внимателно предоставените инструкции.

Производителят не носи отговорност за наранявания или повреди в резултат от неправилен монтаж или употреба. Винаги дръжте инструкциите на безопасно и достъпно място за справка в бъдеще.

### 1.1 Безопасност за деца и лица в уязвимо положение



**ВНИМАНИЕ!**

Риск от задушаване, нараняване или трайно увреждане.

- Този уред може да бъде използван от деца над 8-годишна възраст, както и от лица с намалени физически, сетивни и умствени възможности или от лица без опит и познания, само ако те са под наблюдение или бъдат инструктирани относно безопасната употреба на уреда и разбират възможните рискове.
- Деца между 3- и 8-годишна възраст и хора с тежки или комплексни увреждания трябва да се държат далеч от уреда, освен ако не са под постоянно наблюдение.
- Деца под 3-годишна възраст трябва да се държат далеч от уреда, освен ако не са под постоянно наблюдение.
- Децата трябва да бъдат под наблюдение, за да се гарантира, че не си играят с уреда.
- Дръжте всички опаковки далече от деца и изхвърлете опаковките по местните правила.
- Пазете препаратите далеч от деца.

- Пазете децата и домашните любимци далеч от уреда, когато вратата е отворена.
- Ако уредът има устройство за детска безопасност, то трябва да се активира.
- Деца не трябва да извършват почистване или поддръжка на уреда, когато са без надзор.

## 1.2 Обща безопасност

- Този уред е предназначен само за пране и сушене на дрехи, подходящи за пране и сушене в домакински перални машини и сушилни.
- Не използвайте функцията за сушилня, ако прането е замърсено с промишлени химикали.
- Този уред е предназначен за домашна употреба в затворени помещения.
- Този уред може да се използва в офиси, стаи в хотел, стаи в мотел, къщи за гости и други подобни места за настаняване, където това използване не надвишава (средно) нивото на домашна употреба.
- Не променяйте предназначението на уреда.
- Не инсталирайте уреда зад врата, която се заключва, плъзгаща се врата или врата с панти в срещуположната на уреда страна, които биха възпрепятствали пълното отваряне на уреда.
- Включете захранващия щепсел към контакта само в края на инсталационния процес. Уверете се, че щепселът на захранването е достъпен след инсталирането.
- Вентилационният отвор в основата не бива да бъде покриван от килим или други постелки за под.
- **ПРЕДУПРЕЖДЕНИЕ:** Уредът не трябва да е захранван чрез външно превключващо устройство като таймер или да е свързан към електрическа верига, която постоянно се включва и изключва от устройство.
- Погрижете се да осигурите добра вентилация в помещението, в което е инсталиран уредът, за да избегнете обратен поток на газове в помещението

от уреди, които горят други газове или горива, включително открит огън.

- Готварските пари не трябва да се извеждат в комин, който се използва за изгорелите газове от уреди, които работят с газ и друг вид гориво.
- Налягането на водата, постъпваща мрежата, трябва да е между 0,5 бар (0.05 МПа) и 10 бар (1,0 МПа).
- Максималното количество пране на уреда е 8.0 кг. Не превишавайте максималното количество пране за всяка програма (вижте глава „Програми“).
- Уредът трябва да е свързан към водопровода с новопредоставения комплект маркучи или други такива, предоставени от оторизирания сервизен център.
- Не използвайте стари меки връзки.
- Ако охранващият кабел е повреден, той трябва да се смени от производителя, негов оторизиран сервизен център или квалифицирано лице, за да се избегне опасност.
- Избършете праха или остатъците от опаковането, които са се натрупали около уреда.
- Тъкани, които са били замърсени с вещества като зеленчуково или минерално масло, ацетон, алкохол, бензин, керосин, препарати за премахване на петна, терпентин, восък и препарати за премахване на восък, трябва да се изперат отделно с перилен препарат, преди да се сушат в сушилнята.
- Не използвайте уреда, ако съдовете са замърсени с индустриални химикали.
- Не сушете в сушилнята неизпрани дрехи.
- Предмети като пенест каучук (латексова пяна), шапчици за душ, водонепроницаеми тъкани, артикули с гумена основа и дрехи или възглавници, снабдени с подложки от каучукова пяна, не трябва да се сушат в сушилня.

- Омекотители на тъкани или подобни препарати трябва да се използват само според предписанията на производителя.
- Премахнете всички предмети от прането, които могат да причинят запалване, като запалки или кибрити.
- **ПРЕДУПРЕЖДЕНИЕ:** Не спирайте сушилнята преди края на цикъла на сушене, освен ако няма да извадите бързо всички дрехи и ще ги разделите, така че остатъчната топлина да се разпръсне.
- Заключителният цикъл на сушене се извършва без нагриване (цикъл на охлаждане), за да се гарантира, че дрехите ще достигнат температура, която няма да ги повреди.
- Не почиствайте уреда чрез пръскане с вода под налягане и/или пара.
- Почистете уреда с влажна кърпа. Използвайте само неутрални препарати. Не използвайте абразивни кърпи, разтворители или метални предмети.
- Преди извършване на поддръжка на уреда, изключете го и извадете щепсела от контакта.

## 2. ИНСТРУКЦИИ ЗА БЕЗОПАСНОСТ

### 2.1 Монтаж



Инсталацията трябва да отговаря на съответните национални разпоредби.

- Следвайте инструкциите за инсталиране, приложени към уреда.
- Не използвайте уреда, преди да го инсталирате във вградената конструкция заради безопасността.
- Не инсталирайте и не използвайте уреда, когато температурата може да е по ниска от 0°C или когато е изложен на атмосферни влияния.
- Винаги дръжте уреда вертикално, докато го местите.
- Уверете се, че има циркулация на въздух между уреда и пода.
- Отстранете цялата опаковка и транспортните болтове.
- Подът, където ще се монтира уредът, трябва да е равен, стабилен, устойчив на топлина и чист.
- Дръжте транзитните болтове на сигурно място. Ако уредът ще се монтира отново, за да се заключи барабана и да се предотврати вътрешно нараняване.
- Винаги внимавайте, когато местите уреда, тъй като е тежък. Винаги използвайте предпазни ръкавици и затворени обувки.

- Не монтирайте и не използвайте повреден уред.
- Не монтирайте уреда на място, където вратичката на уреда не може да се отвори напълно.
- Регулирайте крачетата, така че да има необходимото разстояние между уреда и пода.
- Когато уредът е поставен в постоянното си положение, проверете дали е напълно нивелиран с помощта на нивелир. Ако не е, наместете крачетата.

## 2.2 Електрическо свързване



### ВНИМАНИЕ!

Риск от пожар или токов удар.

- **ПРЕДУПРЕЖДЕНИЕ:** Този уред е предназначен за монтаж / свързване към заземителна връзка в сградата.
- Винаги използвайте правилно монтиран контакт със защита от токов удар.
- Не използвайте разклонители или адаптери с много входове.
- Не издърпвайте храняващия кабел, за да изключите уреда. Винаги издърпвайте щепсела на храняването.
- Не пипайте храняващия кабел или щепсела с мокри ръце.

## 2.3 Свързване към водопровод

- Температурата на входната вода не трябва да надвишава 25 °C.
- Не причинявайте щети на маркучите за вода.
- Преди свързване с нови тръби, неизползвани дълго време, по които са правени ремонти или са прикачени нови устройства (водомери, и т.н.), оставете водата да тече, докато не се избистри.
- Уверете се, че няма видими течове по време на и след първото използване на уреда.
- Не използвайте маркуч за удължаване, ако маркучите за подаване на вода са твърде къси. Свържете се с оторизирания

- сервизен център за подмяна на маркучите за подаване на вода.
- Докато разопаковате уреда е възможно да видите вода да се излива от източващия маркуч. Това се дължи на тестването на уреда с използване на вода в завода.
- Можете да удължите маркуча за оттичане до максимум 400 см. Свържете се с оторизирания сервизен център за другия маркуч за оттичане и удължителя.
- Уверете се, че има достъп до крана след инсталацията.

## 2.4 Употреба



### ВНИМАНИЕ!

Опасност от нараняване, токов удар, пожар, изгаряне или повреда на уреда.

- Не поставяйте запалими продукти или предмети, които са намокрени със запалими продукти, в близост до уреда или върху него.
- Не докосвайте стъклената врата, докато програмата работи. Стъклото може да се нагорещи.
- Не сушете повредените (скъсани, изтъркани) дрехи, които имат подплата или пълнеж.
- Ако прането е изпрано с препарат за отстраняване на петна, пуснете допълнителен цикъл на изплакване преди да стартирате цикъла на сушене.
- Уверете се, че всички метални предмети са свалени от прането.
- Сушете само тъкани, които са подходящи за сушене в уреда. Следвайте инструкцията за почистване на етикета на всяка дреха.
- Не сядайте и не стъпвайте върху отворената врата на уреда.
- Не сушете капещи мокри дрехи в уреда.
- Не позволявайте на горещи предмети да докосват пластмасовите части на уреда.
- Преди да започнете програма за сушене, извадете топката с препарат (ако използвате такава).

- Не използвайте топка с перилен препарат, ако задавате програма без прекъсване.

## 2.5 Обслужване

- За поправка на уреда се свържете с оторизирания сервизен център. Използвайте само оригинални резервни части.
- Моля, имайте предвид, че собственооръчната поправка или поправка, която не е извършена от специалист, може да има последици, свързани с безопасността, и да анулира гаранцията.
- Следните резервни части ще бъдат налични в рамките на 10 години след като моделът е спрял от производство: мотор и четки за мотор, трансмисия между мотор и барабан, помпи, амортизатори и пружини, барабан за измиване, главина на барабан и съответните лагери, нагреватели и нагриващи елементи, вкл. термопомпи, тръби и съответното оборудване, като маркучи, клапани, филтри и спираци водата клапани, печатни платки, електронни дисплеи, клавишни превключватели, термостати и датчици, софтуер и фирмуер, вкл. зануляване на софтуер, врата, панти за врата и уплътнители, други уплътнители, комплект за заключване за врата,

пластмасова периферия, като дозатор за миеш препарат. Моля, имайте предвид, че някои от тези резервни части са налични само за професионални техници и не всички резервни части са подходящи за всички модели.

- Относно лампата(ите) вътре в този продукт и резервните лампи, продавани отделно: Тези лампи са предназначени да издържат на екстремни физически условия в домакински уреди, като температура, вибрации, влажност или са предназначени да сигнализират информация за работното състояние на уреда. Те не са предназначени за използване в други приложения и не са подходящи за осветяване на помещения в домакинството.

## 2.6 Изхвърляне

- Изключете уреда от електрозахранването и водоподаването.
- Извадете захранващия ел. кабел в близост до уреда и го изхвърлете.
- Премахнете дръжката на вратичката, за да предотвратите заключването на деца или домашни любимци в барабана.
- Изхвърлете уреда в съответствие с местните изисквания за изхвърляне на "Отпадъци от електрическо и електронно оборудване (ОЕЕО)".

### 3. ОПИСАНИЕ НА УРЕДА

#### 3.1 Преглед на уреда

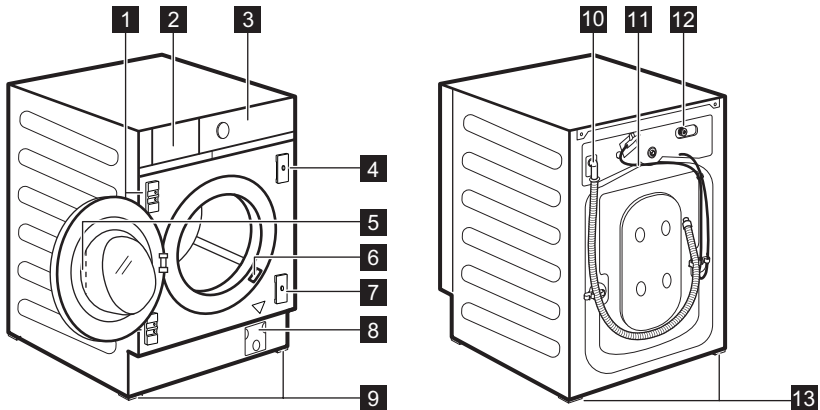

- 1** Опори за панти
- 2** Дозатор за препарати
- 3** Контролен панел
- 4** Магнитна планка
- 5** Дръжка на люка
- 6** Табелка с технически данни
- 7** Планка с гумена бъркалка
- 8** Филтър на помпата за източване на водата
- 9** Предни крачета за хоризонтиране на уреда
- 10** Маркуч за оттичане
- 11** Захранващ кабел
- 12** Свързване на маркуча за подаване
- 13** Задни крачета за хоризонтиране на уреда

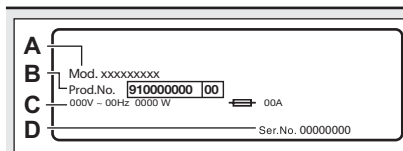

Табелата с информация показва името на модела (A), продуктивния номер (B), електрическите оценки (C) и серийния номер (D).

### 4. ТЕХНИЧЕСКИ ХАРАКТЕРИСТИКИ

Размер	Ширина/ Височина/ Обща дълбочина	59.6 см /81.9 см /55.3 см
Електрическо свързване	Напрежение Приблизителна мощност Бушон Честота	230 V 2 200 W 10 A 50 Hz

Ниво на защита срещу проникване на твърди частици и влага, осигурено от защитното покритие, освен когато нисковолтовото оборудване няма защита срещу влага		IPX4
Водоснабдяване <sup>1)</sup>		Студена вода
Налягане на водоподаването	Минимално	0,5 бар (0,05 MPa)
	Максимално	10 бар (1,0 MPa)
Максимално количество пране	Памук	8.0 кг
Максимално количество сухо пране	Памук	4 кг
	Synthetics (Синтетика)	3 кг
Скорост на центрофугиране	Максимална скорост на центрофугиране	1551 об/мин

<sup>1)</sup> Свържете маркуча за водоснабдяване към кран с резба 3/4" цола

## 5. ИНСТАЛИРАНЕ



### ВНИМАНИЕ!

Вж. глава "Безопасност".

### 5.1 Бъдете подготвени за монтажа



Препоръчва се монтажът да се извърши от двама души.

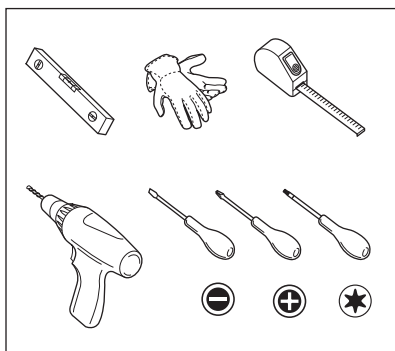

### 5.2 Уредът е оборудван с ...

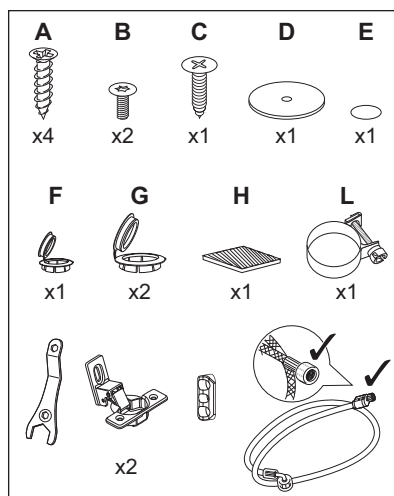

## 5.3 Разопаковане



**ВНИМАНИЕ!**  
Използвайте ръкавици.



**ВНИМАНИЕ!**  
Отстранете всички опаковки и транзитните болтове, преди да монтирате уреда.

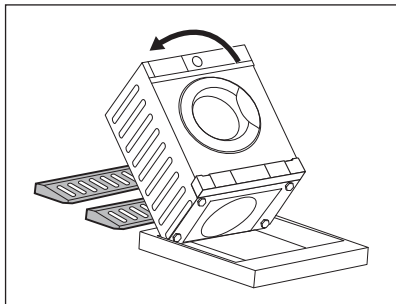

1. Поставете двата полистиренови опаковъчни елемента на пода под уреда.



**ВНИМАНИЕ!**  
Силно се препоръчва това действие да се извърши от двама души.

2. Внимателно сложете уреда върху задната му страна.



Внимавайте да не повредите маркучите.

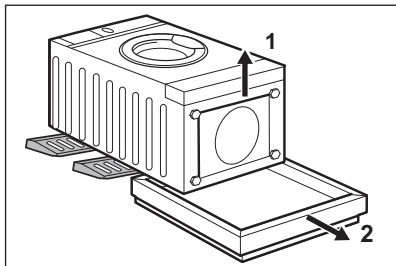

3. Отстранете полиестърната защита от долната част.

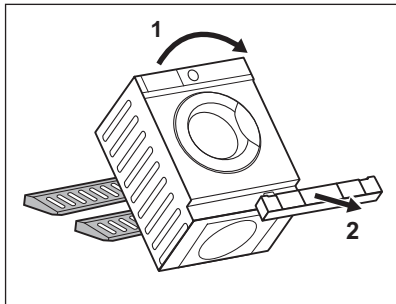

4. Върнете уреда във вертикално положение и отстранете защитния полистирен.

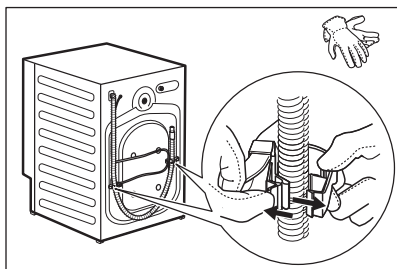

5. Отстранете захранващия кабел и маркуча за източване от държачите.

**i** Възможно е да видите вода да се излива от маркуча за източване. Това е породено от тестването на уреда с вода в завода.

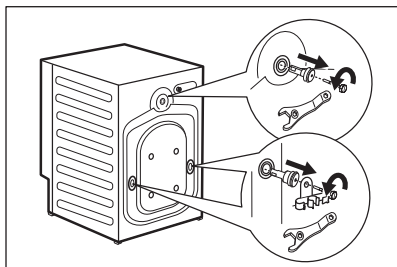

6. Отстранете трите болта, държачите на маркуча и пластмасовите шайби с ключа, предоставен с уреда.

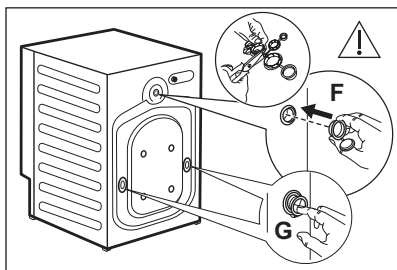

7. Затворете отворите с пластмасовите капачки, които се намират в плика с потребителското ръководство. Поставете най-малката капачка **F** в горния отвор и двете по-големи капачки **G** в долните отвори.

**i** Препоръчваме Ви да запазите опаковките и транзитните болтове, в случай че Ви се наложи да местите уреда.

## 5.4 Поставяне и нивелиране

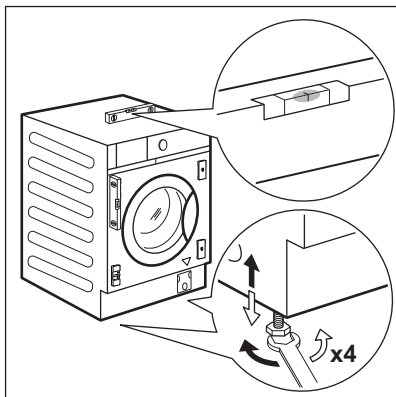

1. Монтирайте уреда върху плоска, твърда подова настилка.



### ВНИМАНИЕ!

Уверете се, че клима не спира циркулацията на въздух под уреда.



Донесете уреда близо до нишата в шкафа, преди да го нивелирате. За повече подробности вижте параграф „Вграждане“.

2. Разхлупете крачетата, за да регулирате нивото.



Правилното нивелиране на уреда предотвратява вибрации, шум и движението на уреда по време на работа.

Уредът трябва да е нивелиран и стабилен.



### ПРЕДУПРЕЖДЕНИЕ!

Не поставяйте картонени, дървени или подобни материали под уреда, за да регулирате нивото.

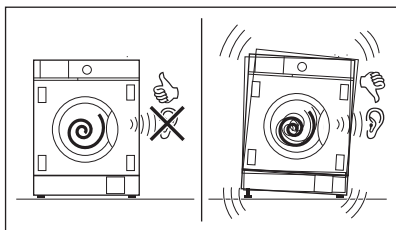

## 5.5 Свързване на маркучи и кабел

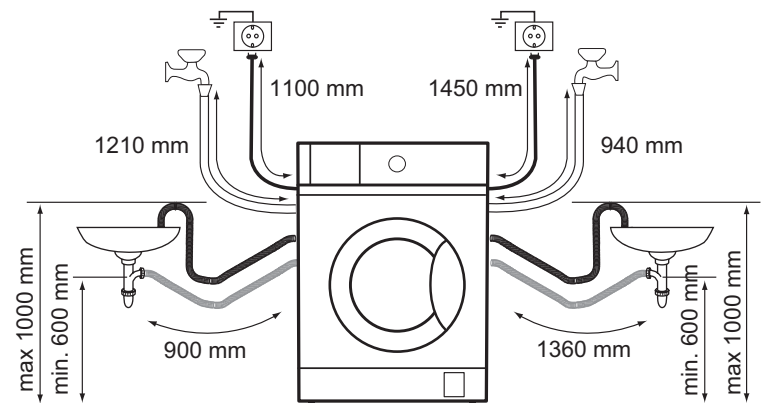

## Маркучът за подаване на вода

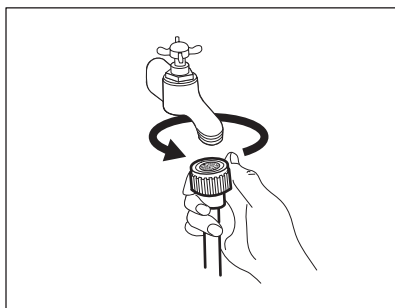
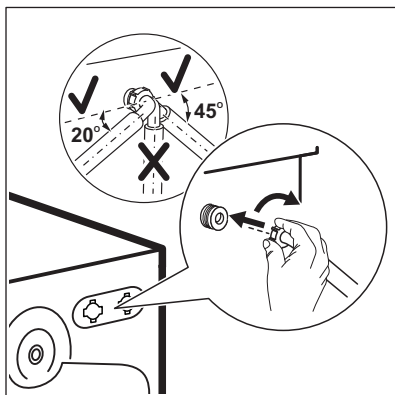
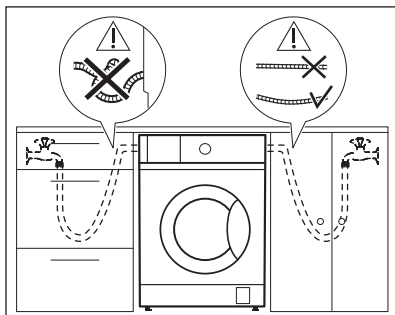

1. Извадете маркуча за подаване на вода от вътрешността на барабана.
2. За да свържете маркуча за подаване на вода в правилната посока и с правилен наклон, вижте позицията на крана за вода, преди да го свържете с гърба на уреда.



Уверете се, че маркучът не е нито пречупен, нито смачкан, нито опънат.

3. Свържете маркуча към задната част на уреда. Не завъртайте маркуча за подаване на вода надолу, а го обърнете наляво или надясно в зависимост от позицията на крана за вода.

4. Разхлабете гайката, за да я фиксирате в правилната позиция.

5. Свържете маркуча за подаване на вода към крана за студена вода с резба 3/4 цола.



### ВНИМАНИЕ!

Температурата на входната вода не трябва да надвишава 25 °C.



### ВНИМАНИЕ!

Уверете се, че няма течове от съединенията.



Използвайте ключа, предоставен с уреда.



Не използвайте маркуч за удължаване, ако маркучите за подаване на вода са твърде къси. Свържете се с оторизиран сервизен център за смяна на маркуча за подаване на вода.

## Източване на вода

Маркучът за оттичане може да се свърже:

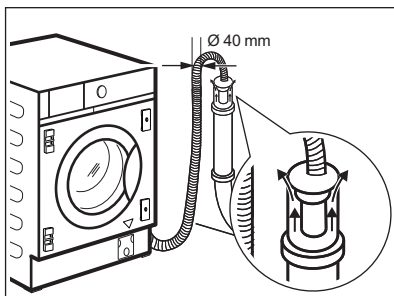

### Към щранг с вентилационен отвор

Направо в канализацията на височина не по-малка от 60 см (23,6") и не по-голяма от 100 см (39,3").

Краят на маркуча за оттичане трябва винаги да може да поема въздух, т. е. вътрешният диаметър на канала за източване (мин. 40 мм – мин. 1,6") трябва да бъде по-голям от външния диаметър на маркуча за оттичане.

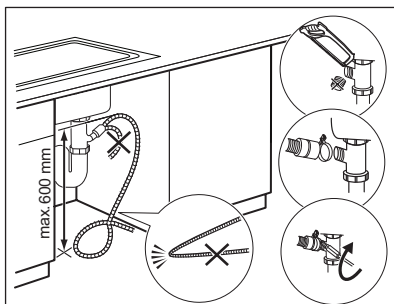

### Към канал на мивка

Поставете маркуча за източване в канала и го затегнете с доставената свинска опашка L.

Уверете се, че маркучът за източване прави завой, за да предотврати навлизането на частици от мивката в уреда.

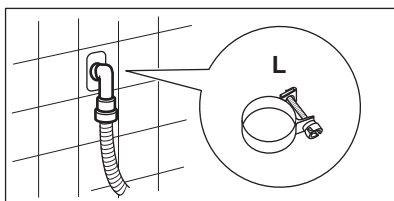

### Към стена тръба

Директно към вградената тръба за източване в стаята и затегнете с предоставената свинска опашка L.



Можете да удължите маркуча за източване до максимум 400 см. Свържете се със сервизния център за другия маркуч за източване и удължението.

## 5.6 Вграждане

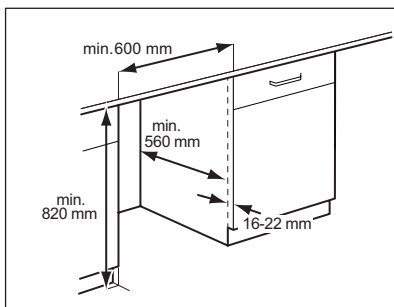

Този уред е проектиран за вграждане в кухненски мебели. Вижте минималните размери на вдлъбнатината на чертежите.

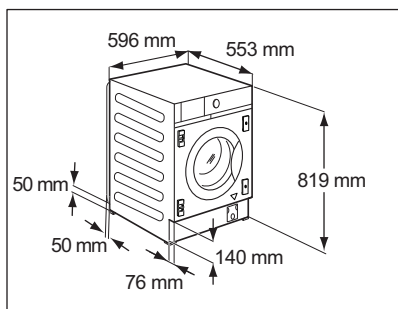

Ако зад уреда има маркучи, се погрижете нищо да не затваря малката ниша, обозначена с размери 50 x 50 mm.

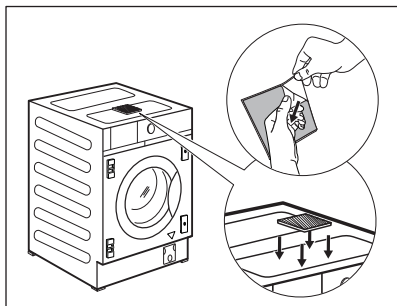

Уредът също така е оборудван със залепваща гъба **H**, която можете да намерите в барабана. Поставете я отгоре на уреда, където е посочено на илюстрацията. Когато нивелирате уреда под мебелта, **НЕ** стискайте гъбата.

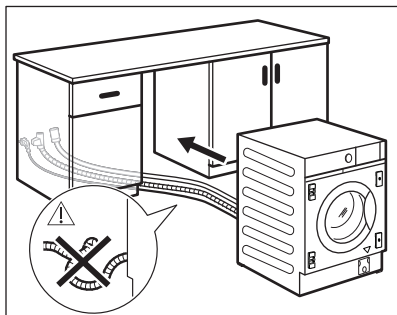

Преди да продължите с вграждането на уреда, го донесете близо до нишата и поставете предварително маркуча за подаване на вода, маркуча за оттичане и захранващия кабел.



### **ВНИМАНИЕ!**

Погрижете се да не са прегънати или смачкани.

## 5.7 Подготовка и монтаж на вратата на шкафа

Размерите на вратата на шкафа трябва да бъдат:

- ширина мин. 595 – макс. 598 mm;
- дебелина 16 – 22 mm.

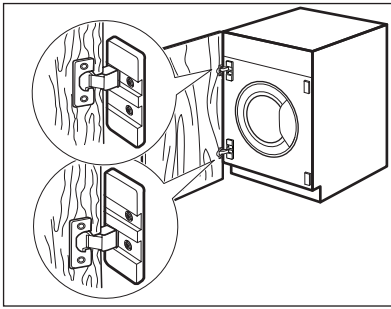

**Фабрична предварителна настройка**  
 Уредът първоначално е приспособен за монтаж на врата на шкаф с отваряне от дясно наляво.

**i** Най-доброто решение би било да завиете горната панта към горния отвор на горната плоча и долната панта към долния отвор на долната плоча.

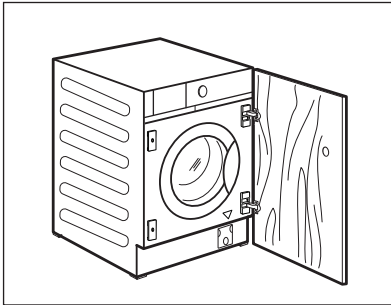

**Обръщане на вратата на шкафа**  
 Извършете обръщането на вратата на шкафа, преди уреда да бъде вграден напълно.

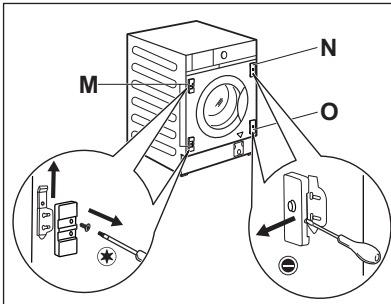

Ако вратата на шкафа трябва да се отваря отляво надясно, обърнете позицията на опорите за пантите **M** с магнитната планка **N** и долната планка **O**.

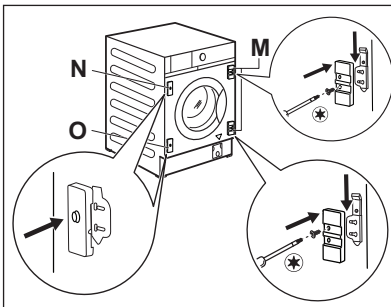

**i** Уверете се, че планката с магнита е отгоре.

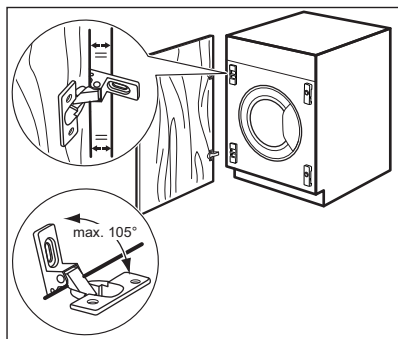
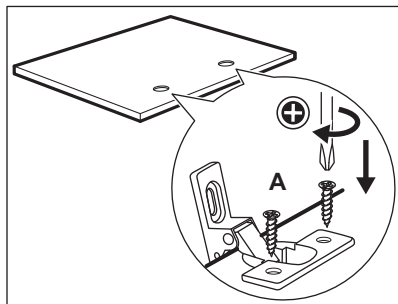
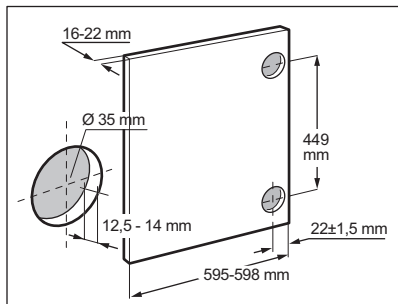
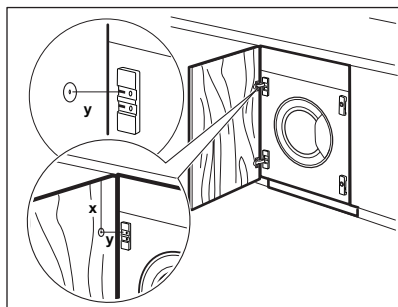

### Подготовка на вратата на шкафа

- i** За да зенкеровете вратата се препоръчва да повикате професионалист.

Подравнете правилно вратата на шкафа с мебела.

Измерете разстоянието **X**, за да фиксирате височината на отвора с цел зенкерване на горната панта. Средата на отвора **Y** трябва да е на същата височина като опората на пантата.

Задайте позицията на долния отвор, като спазвате размерите и разстоянията, показани на рисунката (449 mm). Зенкервайте отворите.

### Панти

За да монтирате пантите, е необходимо да пробие два отвора (с диам. 35 mm, дълбочина 12,5 – 14 mm в зависимост от дълбочината на вратата на шкафа) от вътрешната страна на вратата.

Пантите ще бъдат фиксирани към вратичката с помощта на доставените четири винта **A**.

- i** За да подравните вратата перфектно, се уверете, че ръбът на вратата на шкафа е успореден с ръба на уреда и спазва подходящ ъгъл на отваряне (макс. 105°).

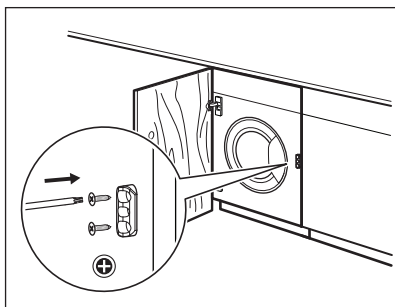
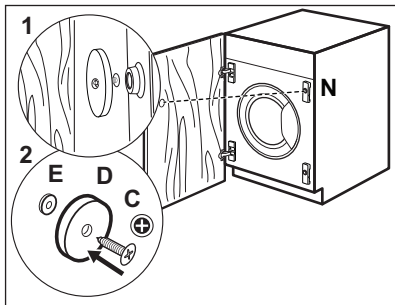
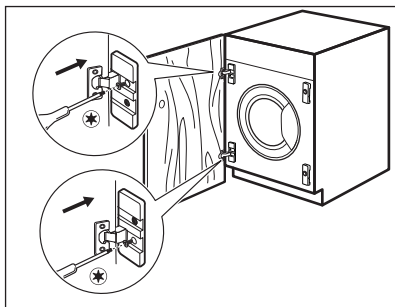

### Монтиране на вратата

Фиксирайте пантите към уреда посредством двата предоставени винта **B**.



Пантите могат да се регулират, за да компенсират възможната неравномерна дебелина на вратата.

### Контрамагнит

Уредът е предварително приспособен за магнитно затваряне.

За правилно затваряне:

1. Позиционирайте винта **C** и контрамагнита **D** на магнитната планка **N**. Облегнете вратата на шкафа към винта, докато той остави белег.
2. Отворете вратата на шкафа и завийте контрамагнита **D** (стоманен диск + гумен пръстен **E**) с винта **C** от вътрешната страна на вратата на шкафа, където винтът е оставил белег, както е описано в първата стъпка.



### Гъвкав стопер на машината

Предоставеният пластмасов стопер може да се монтира само, когато инсталацията на уреда е завършена, за да се избегне движение навън. Закрепете го върху мебел, в близост до предния панел, като вземете като референтна височина средата на вратата, на **противоположната страна на пантите**.

## 5.8 Електрическо свързване

В края на монтажа можеш да свържете захранващия кабел към контакта.

Табелата с етикети и глава „Технически данни“ указват необходимите електрически характеристики. Уверете се, че са съвместими с електрозахранването.

Проверете дали домашната Ви електроинсталация може да поеме максималното натоварване, което се изисква, като също така вземете под внимание всички останали работещи електроуреди.

### Свържете уреда към заземен контакт.

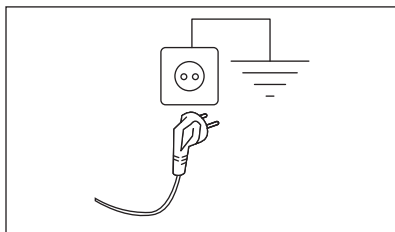

Когато уредът е инсталиран, захранващият кабел трябва да бъде лесно достъпен.

При необходимост от електрическо обслужване по монтажа на уреда, свържете се с нашия оторизиран сервизен център.

Производителят не носи отговорност за щети или наранявания при неспазване на гореизложените предпазни мерки за безопасност.

## 6. КОМАНДНО ТАБЛО

### 6.1 Описание на контролния панел

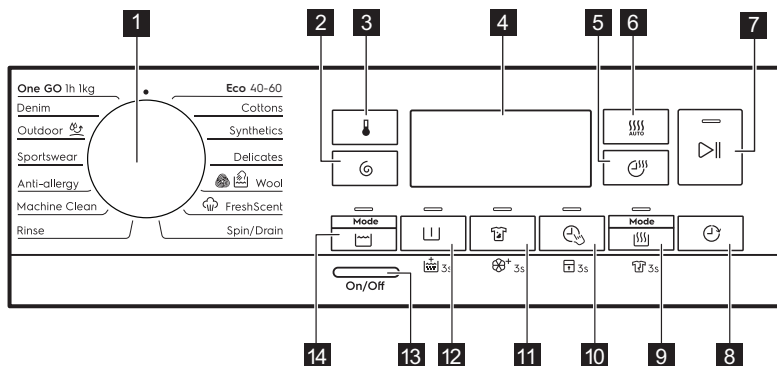

Постоянните опции се избират като задържите съответния бутон за най-малко 3 секунди.





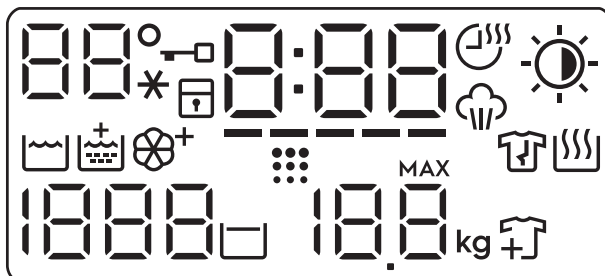

- 1 Програматор
- 2 Центрофугиране докоснете бутона
- 3 Температура докоснете бутона
- 4 Дисплей
- 5 Време докоснете бутона
- 6 Автоматично сушене докоснете бутона
- 7 Старт / Пауза докоснете бутона  
▶||
- 8 Отложено стартиране докоснете бутона

- 9 Сушене сензорен бутон и постоянна опция срещу гънки  
☼ 3s
- 10 Time Manager докоснете бутона и постоянна опция за заключване за деца  
🔒 3s
- 11 Против петна докоснете бутона и постоянна опция за екстра мекота  
⊕ 3s
- 12 Предпране докоснете бутона и постоянна опция за допълнително изплакване  
🚰 3s
- 13 On/Off натиснете бутона
- 14 Изпиране докоснете бутона

## 6.2 Дисплей



88°	Зона на температурата: 88 Дисплей за температурата. - -* Индикатор на студена вода.
—	Индикатор за заключена вратичка.
🔒	Индикатор за защитно заключване за деца.
0:00	Дигиталният индикатор може да показва: <ul style="list-style-type: none"> <li>• Продължителност на програмата (напр. 2:40, фаза пране и/или сушене).</li> <li>• Време на отлагане (напр. 2h).</li> <li>• Край на цикъла (0:00).</li> <li>• Код за предупреждение (напр. E20).</li> <li>• Индикатор за грешка (— — —).</li> </ul>
-----	Индикатор Time Manager.
☁	Индикатор Време.
☁	Индикатор за фаза на парна обработка.
☀	индикатор Автоматично сушене: <ul style="list-style-type: none"> <li>☀ Сухо за гладене</li> <li>☀ Сухо за прибиране</li> <li>☀ Съвсем сухо</li> </ul>
🌊	Индикатор за фаза пране
🚰	Индикатор за допълнително изплакване.
⚙+	Опция за допълнително омекотяване.

	Индикатор за почистване на барабана. Това е препоръка за извършване на „почистване на барабан“. Вижте параграфа „Почистване на барабана“ в глава „Грижа и почистване“.
	Индикатор за фаза против намачкване.
	Индикатор за фаза сушене.
	Зона за центрофугиране: Индикатор на скоростта на центрофугиране — — — Индикатор за Без центрофуга. Центрофугирането е изключило.
	Индикатор за задържане на изплакването.
	Индикатор за максимално зареждане (вижте параграфа „Система за определяне размера на зареждане SensiCare System“). <b>MAX</b> Ако премигва, количеството пране надвишава максимално зададеното за избраната програма.
	Добавете индикатор за дрехите. Той светва в началото на фазата за пране, когато все още можете да паузирате уреда и да добавите още пране.

## 7. ВЪРТЯЩО КОПЧЕ И БУТОНИ

### 7.1 Въведение



Опциите/функциите не са достъпни с всички програми за изпиране. Проверете съвместимостта между опциите/функциите и програмата за изпиране в "Таблица на програмите". Опция/функция може да се самоизключват и в този случай уредът не позволява да нагласите несъвместимите опции/функции.

### 7.2 On/Off

Натиснете този бутон за няколко секунди, за да активирате или деактивирате уреда. Два различни звукови сигнала прозвучават, когато включвате или изключвате уреда.

Тъй като функцията "В готовност" автоматично деактивира уреда след

няколко минути, за да намали консумацията на енергия, може да се наложи да активирате уреда отново.

За повече детайли, вижте параграф "В готовност" в глава "Ежедневна употреба".

### 7.3 Температура

Когато изберете програма за изпиране, уредът автоматично предлага температура по подразбиране.

Натиснете този бутон неколккратно, докато на дисплея се появи желаната температурна стойност.

Когато на дисплея се покажат индикаторите --\*, уредът не затопля водата.

### 7.4 Центрофугиране

Когато зададете програма, уредът автоматично задава максимално позволената скорост на

центрофугиране, освен за програма Denim. С тази опция можете да намалите скоростта на центрофугиране по подразбиране.

Натиснете този бутон неколккратно за:

- **Намаляване скоростта на центрофугиране.** Дисплеят показва само скоростите на центрофугиране, които са налични за зададената програма.
- Допълнителни опции за центрофугиране **Без**

**центрофугиране** – – –.

Задайте тази опция, за да деактивирате всички фази на центрофугиране. Уредът извършва само фазата на източване от избраната програма за пране.

Задайте тази опция за много деликатни тъкани. Фазата на изплакване използва повече вода за някои програми за пране

- Активиране на опцията **Задържане на изплакването** .

Заключителното центрофугиране не е извършено. Водата от последното изплакване не се източва, за да се предпазят тъканите от намачкване. Програмата за пране спира, но в барабана все още има вода.

На екрана светва индикатор . Вратичката остава заключена и барабанът се върти често, за да намали намачкването. Трябва да източите водата, за да отключите вратичката.

Ако докоснете бутон Старт / Пауза , уредът извършва фаза на центрофугиране и източва водата.

-  Уредът изразва водата автоматично след около 18 часа.

## 7.5 Изпиране

Този бутон позволява активирането или деактивирането на режима за изпиране. Когато режимът за изпиране е активиран, индикаторът на бутоната е включен.

## 7.6 Предпране

С тази опция можете да добавите фаза на предпране към програма за изпиране.

Съответният индикатор над сензорния бутон светва.

- Използвайте тази опция, за да добавите фаза предпране на 30 °C преди фазата пране. Тази опция се препоръчва за силно замърсено пране, особено ако съдържа пяск, прах, кал или други твърди частици.



Опциите могат да удължат времетраенето на програмата.

## 7.7 Постоянно допълнително изплакване 3s

С тази опция постоянно получавате допълнително изплакване при задаване на нова програма.

За да **активирате/деактивирате** тази опция, задържете бутон Предпране натиснат за 3 секунди, докато индикаторът  **светне/изгасне** на екрана.

Когато бъде включен, уредът ще изпълни тази опция след изключване или промяна/нулиране на програмата.



Тази опция увеличава времетраенето на програмата.

## 7.8 Против петна

Докоснете този бутон, за да добавите фазата за петна към програма.

Съответният индикатор над сензорния бутон светва.

Използвайте тази опция за изпиране на упорити петна, за да ги премахнете.

Когато зададете тази опция, поставете препарат за премахване на петна в отделението .



Тази опция увеличава времетраенето на програмата.  
Тази опция не е налична при температура под 40°C.

## 7.9 Permanent Soft Plus (екстра мекота) 3s

Задайте опция, за да оптимизирате разпределянето на омекотител и да направите тъканите по-меки.

Препоръчва се, когато използвате омекотител за тъкани.

За да **активирате/деактивирате** тази опция, задръжте бутона Против петна за 3 секунди, докато индикаторът **се включи/изключи** на дисплея.

Когато бъде активиран, уредът ще изпълни тази опция след изключване или промяна/нулиране на програмата.



Тази опция увеличава продължителността на програмата.

## 7.10 Time Manager

С тази опция можете да намалите времетраенето на програмата в зависимост от размера на прането и степента на замърсяване.

Когато зададете програма за пране, екранът показва времетраенето по подразбиране и ----- тирета.

Докоснете бутон Time Manager, за да намалите времетраенето на програмата според вашите нужди. На екрана се показва времетраенето на новата програма и съответният брой тирета, с който ще бъде съкратена:

----- подходяща за пълно пране с нормално замърсени дрехи.

---- бърз цикъл за пълно пране с леко замърсени дрехи.

-- много бърз цикъл за по-малко пране с леко замърсени дрехи (препоръчва се макс. половин натоварване).

— най-краткият цикъл за освежаване на малко количество пране.

Time Manager е достъпно само с програмите в таблицата.

индикатор	Eco 40-60	Cottons	Synthetics
----- 1)	■	■	■
----	■	■	■
---	■	■	■
--	■	■	■
-	■	■	■

1) Времетраене по подразбиране за всички програми.

## Time Manager програми с пара

Когато настройвате програма с пара, този бутон позволява да изберете три нива на пара и времетраенето на програмата се съкращава съответно:

- --- : най-много.
- -- : средно.
- - : най-малко.

## 7.11 Защита за деца 3s

С тази опция може да попречите на децата да играят с командното табло.

За да **активирате/деактивирате** тази опция, задръжте бутона Time Manager натиснат за 3 секунди, докато индикаторът **се включи/изключи** на дисплея.

Когато бъде включен, уредът ще изпълни тази опция след изключване или промяна/нулиране на програмата. Ако натиснете някой бутон, индикаторът мига, за да покаже, че бутоните не са активни.

## 7.12 Сушене

Този бутон позволява активирането или деактивирането на режима на сушене. Когато режимът на сушене е активиран, индикаторът на бутон е включен.

## 7.13 Постоянно против намачкване 3s



Тази опция добавя кратка фаза против намачкване в края на програмата.

Фазата намалява намачкването на тъканите и улеснява гладенето.

За да **активирате/деактивирате тази опция**, задръжте бутон Сушене за 3 секунди, докато индикаторът  **се включи/изключи** на дисплея.

Когато бъде включен, уредът ще изпълни тази опция след изключване или промяна/нулиране на програмата.

 Тази опция може да увеличи времетраенето на програмата.

Когато програмата спре, екранът показва , светодиодите на индикатор  и Старт / Пауза  светват. Барабанът изпълнява гладки движения за около 30 минути, за да се генерира пара. При докосване на произволен бутон движенията против намачкване спират и вратичката се отключва, уредът отново предлага предишната зададена програма.

За да прекъснете фазата против намачкване, можете също да:



- Натиснете бутон On/Off за няколко секунди, за да включите или изключите уреда.
- Завъртите селектора на програмите в друга позиция.

 Малко количество пране спомага за постигане на по-добри резултати.

## 7.14 Автоматично сушене AUTO

Докоснете този бутон, за да зададете едно от автоматичните нива за сушене, предложени от уреда.

На екрана светва съответният индикатор за сухота:

-  **Сухо за гладене:** пране, което ще се глади.
-  **Сухо за прибиране:** прането, което ще се прибира.
-  **Съвсем сухо:** пране, което ще бъди изсушено напълно.

 Не можете да зададете автоматично всички нива за всеки тип тъкан.

## 7.15 Време

Докоснете този бутон, за да задате подходящото време за сушене, според вида на тъканта, която трябва да сушите (вижте таблицата "Сушене с определено време"). На дисплея се показва зададената стойност.

При всяко докосване на този бутон стойността на времето за сушене се увеличава с 5 минути.

 Не можете да зададете всички стойности на продължителност за различните тъкани.

## 7.16 Отложено стартиране

С тази опция може да отложите старта на програмата за по-удобно време.

Натиснете бутон няколкократно, за да зададете нужното отлагане. Времето се увеличава постепенно от 1 до 20 часа.

Съответният индикатор над сензорния бутон светва.

На дисплея се показва избраното време за отложен старт. След докосване на бутон Старт / Пауза , уредът започва обратно отброяване, а вратичката се заключва.





## 7.17 Старт / Пауза

Докоснете бутон Старт / Пауза , за да стартирате или паузирате уреда или да прекъснете протичаща програма.



## 8. ПРОГРАМИ

### 8.1 Таблица на програмите

Програма Температура по подразби- ране Температу- рен диапазон	Скорост на цен- трофуги- ране за справка Диапазон на ско- ростта на центро- фугата	Мак- си- мално коли- че- ство за за- ре- ждане	Описание на програма (Вид пране и степен на замърсяване)
Есо 40-60 (Ре- жим само пра- не) 40°C <sup>1)</sup>	1600 об/мин 1600 об/мин – 400 об/мин	8.0 кг	
Есо 40-60 + Ниво на суше- не за приби- ране (режим пране и суше- не) 40°C <sup>2)</sup>	1600 об./ мин. 1600 об/мин – 400 об/мин	4 кг	<b>Бели и цветни памучни тъкани.</b> Нормал- но замърсени дрехи.
Есо 40-60 + Ниво на суше- не за приби- ране (режим пране и суше- не)		4 кг	<b>Бели и цветни памучни тъкани.</b>
Cottons 40°C 90 °C – студе- на вода	1600 об./ мин. (1600 – 400 об./ мин.)	8.0 кг	<b>Бял памук и цветен памук.</b> Нормално, силно и леко замърсени дрехи.
Synthetics 40 °C 60 °C – студе- на вода	1200 об./ мин. (1200 – 400 об./ мин.)	3.0 кг	<b>Синтетични и смесени тъкани.</b> Нормално замърсени дрехи.

Програма Температура по подразби- ране Температу- рен диапазон	Скорост на цен- трофуги- ране за справка Диапазон на ско- ростта на центро- фугата	Мак- си- мално коли- че- ство за за- ре- ждане	Описание на програма (Вид пране и степен на замърсяване)
Delicates 30 °C 40 °C – студе- на вода	1200 об./ мин. (1200 – 400 об./ мин.)	2.0 кг	<b>Деликатни тъкани като акрил, вискоза и смесени тъкани, изискващи нежно изпране.</b> Нормално и леко замърсени дрехи.
 Wool 40 °C 40 °C – студе- на вода	1200 об./ мин. (1200 – 400 об./ мин.)	1.5 кг	<b>Вълна, подходяща за пране в пералня, вълна за ръчно пране и деликатни тъкани със символ „ръчно пране“<sup>3)</sup>.</b>
<p><b>Програма с пара</b> </p> <p>Програмата с пара може да се използва за намаляване на гънките и миризмите<sup>4)</sup> на дрехи, които просто трябва да се освежат и да се избегне пране. Влакната на плата се отпускат и след това гладенето става без усилия. Когато програмата приключи, бързо извадете прането от барабана<sup>5)</sup>. Програмите с пара не извършват хигиенизиращ цикъл. Не задавайте тази програма със следните видове дрехи:</p> <ul style="list-style-type: none"> <li>• Дрехи, неподходящи за сушене в сушилня.</li> <li>• Дрехи с етикет „Само химическо чистене“.</li> </ul>			
 FreshScent		1.0 кг	<p><b>Памучни, синтетични, деликатни тъкани.</b> Кратката и нежна програма за пара може да освежи и най-деликатните Ви дрехи, включително такива с пайети, дантели и т.н. Когато се обработва по-малко количество пране, продължителността на програмата може да бъде допълнително намалена с помощта на опцията Time Manager.</p> <p> <b>ВНИМАНИЕ!</b> Не използвайте тази програма за вълнени тъкани и дрехи, обозначени само като подходящи за химическо чистене.</p>
Spin/Drain	1600 об./ мин. (1600 – 400 об./ мин.)	8.0 кг	<b>Всички тъкани освен вълнени и деликатни матери.</b> За центрофугиране на прането и изпомпване на водата от барабана.

Програма Температура по подразби- ране Температу- рен диапазон	Скорост на цен- трофуги- ране за справка Диапазон на ско- ростта на центро- фугата	Мак- си- мално коли- че- ство за за- ре- ждане	Описание на програмата (Вид пране и степен на замърсяване)
Rinse	1600 об./ мин. (1600 – 400 об./ мин.)	8.0 кг	<b>Всякакви дрехи, освен вълнени и много деликатни дрехи.</b> Програма за изплакване и центрофугиране на прането. Скоростта на центрофугиране по подразбиране е тази, използвана за програми за памучни дрехи. Намалете скоростта на центрофугиране според типа пране. Ако е необходимо, задайте опцията Допълн. изпл. за допълнителни изплаквания. С ниска скорост на центрофугиране уредът извършва фина изплаквания и кратка центрофуга.
Machine Clean 60°C	1200 об./ мин. (1200 – 400 об./ мин.)	-	Цикъл за поддръжка с гореща вода за почистване и освежаване на барабана и премахване на остатъци, които могат да причинят лоша миризма. За най-добри резултати използвайте този цикъл веднъж месечно. Преди да стартирате този цикъл, извадете всички дрехи от барабана. В отделението за фаза на пране на дозатора за препарат, поставете клапата на отделението в позиция нагоре. Излейте чаша белина или почистващ препарат за перални машини в отделението за фазата на пране. <b>НЕ ИЗПОЛЗВАЙТЕ</b> и двете заедно.   След почистването на барабана стартирайте още един цикъл на изплакване с празен барабан и без препарат, за да премахнете остатъци от белина.  Ако зададете тази програма с Сушене, уредът ще извърши действието за защита от мъх. Вижте раздел „Мъх от дрехите“.

Програма Температура по подразби- ране Температу- рен диапазон	Скорост на цен- трофуги- ране за справка Диапазон на ско- ростта на центро- фугата	Мак- си- мално коли- че- ство за за- ре- ждане	Описание на програма (Вид пране и степен на замърсяване)
Anti-allergy 60°C	1600 об./ мин. (1600 – 400 об./ мин.)	8.0 кг	<b>Бели памучни тъкани.</b> Тази програма премахва микроорганизмите благодарение на фаза на изпиране с температура, поддържана над 60 °C за няколко минути. Това подпомага премахването на микроби, бактерии, микроорганизми и частици. Допълнителна фаза на изплакване осигурява правилното отстраняване на остатъци от препарат и полени/алергени. По този начин изпирането е по-ефективно.
Sportswear 30 °C 40 °C – студена вода	1200 об./ мин. (1200 – 400 об./ мин.)	3.0 кг	<b>Синтетични дрехи за спорт.</b> Тази програма е разработена за внимателно изпиране на модерните дрехи за спорт на открито и е подходяща за пране на спортно облекло за фитнес, колоездене, джогинг и подобни.
 Outdoor 30 °C 40 °C – студена вода	1200 об./ мин. (1200 – 400 об./ мин.)	2.0 кг	<p> Не използвайте омекотител за тъкани и се уверете, че няма остатъци от омекотител в отделението за препарат.</p> <p><b>Връхни дрехи, технически, спортни, водоустойчиви и дишащи якета, двуслойни якета със сваляща се подплата или вътрешна изолация.</b></p> <p> При изпълняване на комбинирана програма за изпиране и сушене, фазата на сушене също така действа като функция за възстановяване на водоотблъскващите свойства. <b>Уверете се, че на етикета на дрехата е обозначено, че може да бъде използвана сушилня.</b></p>
Denim 30 °C 40 °C – студена вода	1200 об./ мин. (1200 – 400 об./ мин.)	3.0 кг	<b>Специална програма за дрехи от деним с деликатна фаза на пране, за да се сведе до минимум избледняването на цветовете и получаването на петна.</b> За добра грижа се препоръчва намаляването на количеството пране.

Програма Температура по подразби- ране Температу- рен диапазон	Скорост на цен- трофуги- ране за справка Диапазон на ско- ростта на центро- фугата	Мак- си- мално коли- че- ство за за- ре- ждане	Описание на програмата (Вид пране и степен на замърсяване)
One GO 1h 1kg 30°C 40°C – 30°C	1200 об./ мин.	1.0 кг	Смесени тъкани (памучни и синтетични). Пълна програма за изпиране и сушене на пране до 1 кг наведнъж. Тя трае само 1 час.
● Нулиране на позиция. На екрана се показват само чертички.			

**1) Съгласно Регламент (ЕС) № 2019/2023 на Комисията.** Тази програмата по предварително зададени температура и обороти на центрофугиране, в режим на изпиране, с капацитет 8.0 кг, може да изпира нормално замърсени памучни тъкани, определени за изпиране на 40 °C или 60 °C заедно в един цикъл.



За достигната температура на прането, продължителност на програмата и други данни, моля, вижте глава „Стойности на потребление“.

Най-ефикасните програми по отношение на консумацията на енергия основно са тези, които работят на по-ниски температури и по-дълга продължителност.













**2) Съгласно Регламент (ЕС) № 2019/2023 на Комисията.** Тази програма по предварително зададена температура и обороти на центрофугиране, в режим на пране и сушене, с капацитет 4 кг и с ниво на сушене на пране готово за прибиране, извършвайки цикъл на изпиране и на сушене, може да изпира нормално замърсени памучни тъкани, определени за изпиране на 40 °C или 60 °C заедно в един цикъл и след фазата на сушене прането може веднага да бъде сгнато и прибрано.

**3)** По време на този цикъл барабанът се върти бавно, за да осигури нежно изпиране. Може да изглежда, че барабанът не се върти правилно или не се върти изобщо, но това е нормално за тази програма.

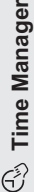
**4)** Програмата с пара не отстранява особено силни миризми.

**5)** След обработката с пара прането може да е влажно. Прострете дрехите за няколко минути.

Съвместимост на опциите на програмите

Програма	 Центрофугиране	 -- Без центрофугиране	 1)	 Предгране 2)	 3s	 Против петна	 3s	 Time Manager	 3s	 Отложено стартиране
Eco 40-60	■	■	■	■	■	■	■	■	■	■
Cottons	■	■	■	■	■	■	■	■	■	■
Synthetics	■	■	■	■	■	■	■	■	■	■
Delicates	■	■	■		■		■		■	■
 Wool	■	■	■							■
 FreshScent							■			■
Spin/Drain	■	■ <sup>3)</sup>								■
Rinse	■	■	■		■				■	■
Machine Clean	■	■								■
Anti-allergy	■	■	■	■	■	■	■		■	■
Sportswear	■	■	■	■	■				■	■
 Outdoor	■	■	■		■				■	■
Denim	■	■	■		■	■	■		■	■

Програма	Центрофугиране	Без центрофугиране	1)	Предпране 2)	3s	Против петна	3s	Time Manager	3s	Отложено стартиране
One GO 1h 1kg										

1) Тази опция изключва опцията  3s.

2) Предпране и Против петна не могат да се избират заедно.

3) Ако нагласите опцията „Без центрофуга“, уредът само източва водата.

#### Подходящи почистващи препарати за всяка програма

Програма	Универсален прах <sup>1)</sup>	Универсален течен перилен препарат	Течен перилен препарат за цветно пране	Деликатни вълнени тъкани	Специален
Eco 40-60	▲	▲	▲	--	--
Cottons	▲	▲	▲	--	--
Synthetics	▲	▲	▲	--	--
Delicates	--	--	--	▲	▲
Wool	--	--	--	▲	▲
Anti-allergy	▲	▲	--	--	▲
Sportswear	--	▲	▲	--	▲
Outdoor	--	--	--	▲	▲
Denim	--	--	▲	▲	▲
One GO 1h 1kg	--	▲	▲	--	--

1) Препоръчва се употребата на перилен прах за температури над 60 °С.

▲ = Препоръчва се

-- = Не се препоръчва

## 8.2 Woolmark Wool Care - Син



- Прането на вълнени тъкани с тази машина е одобрено от компанията Woolmark за пране на вълнени дрехи, обозначени с „ръчно пране“, при условие, че продуктите се

перат съобразно с инструкциите на етикета на дрехата и тези, предоставени от производителя на тази перална машина. M1380.

- Цикълът за сушене на вълна на тази машина е тестван и одобрен от компанията Woolmark. Този цикъл е подходящ за сушене на вълнени дрехи, които са с етикет „ръчно пране“, при условие, че дрехите се изпират в цикъл за ръчно пране, одобрен от Woolmark, и се сушат според инструкциите, препоръчани от производителя. M1381.

Символът Woolmark е знак за сертифициране в много държави.

## 8.3 Автоматично сушене



Първоначалното време за цикъл на програмите с опция Автоматично сушене е само ориентиrowъчно, реалното време на сушене може леко да се различава от показаното време.

Степен на изсушаване	Тип тъкан	Зареждане
<b>Съвсем сухо</b> За хавлиени тъкани	<b>Памук и лен</b> (халати, хавлиени кърпи и др.)	до 4 кг
	<b>Дрехи от деним</b>	до 3 кг
<b>Сухо за прибиране</b> За дрехи, които ще бъдат съхранявани	<b>Памук и лен</b> (халати, хавлиени кърпи и др.)	до 4 кг
	<b>Синтетични и смесени тъкани</b> (пуловери, блузи, бельо, покривки и спално бельо)	до 3 кг
	<b>Деликатни тъкани</b> (акрил, вискоза и деликатни смесени тъкани)	до 2 кг
	<b>Вълнени</b> (вълнени пуловери)	до 1 кг

Степен на изсушаване	Тип тъкан	Зареждане
	<b>Дрехи за спорт на открито</b> (външни дрехи, технически тъкани, спортни дрехи, водоустойчиви и дишащи якета, спортни якета)	до 2 кг
	<b>Дрехи от деним</b>	до 3 кг
 <b>Сухо за гладене</b> Подходяща за дрехи за гладене	<b>Памук и лен</b> (чаршафи, покривки за маса, ризи и др.)	до 4 кг

#### 8.4 Сушене за определено време

Степен на изсушаване	Тип тъкан	Пра-не (кг)	Скорост на центрофугиране (об./мин.)	Предложено време-траене (минути)		
<b>Съвсем сухо</b> За хавлиени тъкани	<b>Памук и лен</b> (халати, хавлиени кърпи и др.)	4	1600	170 - 190		
		2	1600	110 - 120		
		1	1600	65 - 75		
		<b>Дрехи от деним</b>		3	1200	165 - 175
		1	1200	75 - 85		
<b>Сухо за прибиране</b> За дрехи, които ще бъдат съхранявани	<b>Памук и лен</b> (халати, хавлиени кърпи и др.)	4	1600	160 - 180		
		2	1600	100 - 110		
		1	1600	55 - 65		
		<b>Синтетични и смесени тъкани</b> (пуловери, блузи, бельо, покривки и спално бельо)		3	1200	135 - 150
		1	1200	45 - 55		

Степен на изсушаване	Тип тъкан	Пране (кг)	Скорост на центрофугиране (об./мин.)	Предложено време-траене (минути)
	<b>Финни</b> (акрил, вискоза и деликатни смесени тъкани)	2	1200	155 - 165
		1	1200	95 - 105
	<b>Вълна</b> (вълнени пуловери)	1	1200	80 - 100
	<b>Дрехи за спорт на открито</b> (външни дрехи, технически тъкани, спортни дрехи, водоустойчиви и дишащи якета, спортни якета)	2	1200	110 - 120
		1	1200	95 - 105
	<b>Дрехи от деним</b>	3	1200	155 - 165
		1	1200	65 - 75
<b>Сухо за гладене</b> Подходяща за дрехи за гладене	<b>Памук и лен</b> (чаршафи, покривки за маса, ризи и др.)	4	1600	110 - 125
		2	1600	65 - 75
		1	1600	40 - 50

## 9. НАСТРОЙКИ

### 9.1 Звукови сигнали

Този уред има различни звукови сигнали, които се включват когато:

- Активирате уреда (специален кратък звук).
- Деактивирате уреда (специален кратък звук).
- Докосвате бутоните (кликване).
- Направите невалиден избор (3 кратки звука).
- Програмата е завършена (последователност от звуци за около 2 минути).



- Уреда има повреда (последователност от кратки звуци за около 5 минути).

За да **активирате/деактивирате** звуковите сигнали, когато програмата е завършена, докоснете Изпирание и бутоните Предпране заедно за около 2 секунди. Дисплеят показва индикатора On или Off.



Ако деактивирате звуковите сигнали, те ще продължат да работят, ако има неизправност в уреда.

## 10. ПРЕДИ ПЪРВАТА УПОТРЕБА

1. Уверете се, че електричеството е достъпно и кранът на водата е отворен.
  2. Налейте 2 литра вода в отделението за препарат, отбелязано с .
- Това действие активира системата за източване.
3. Налейте малко количество препарат в отделението, отбелязано с .
  4. Задайте и стартирайте програма за памук при най-високата температура без пране в барабана.
- Това премахва всички възможни замърсявания от барабана и обвивката му.

## 11. ВСЕКИДНЕВНА УПОТРЕБА – САМО ПРАНЕ



### ВНИМАНИЕ!

Вж. глава "Безопасност".

### 11.1 Включване на уреда

1. Включете щепсела в контакта на захранващата мрежа.
2. Отворете крана за вода.
3. Натиснете бутон Оп/Off за няколко секунди, за да включите уреда.

Прозвучава кратък звуков сигнал.

### 11.2 Зареждане на прането

1. Отворете вратата на уреда.
  2. Изпразнете джобовите и разгънете дрехите, преди да ги поставите в уреда.
  3. Поставете дрехите в барабана една по една.
- Не слагайте твърде много пране в барабана.
4. Затворете плътно вратичката.

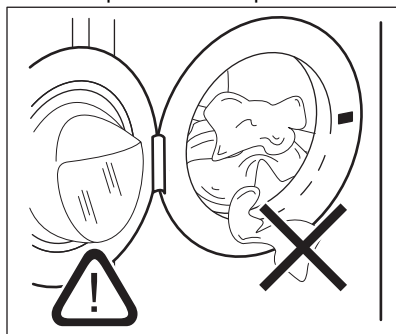

### ПРЕДУПРЕЖДЕНИЕ!

Уверете се, че прането няма да се заклеци между уплътнението и вратичката, за да избегнете риск от наводняване или повреда на пералнята.



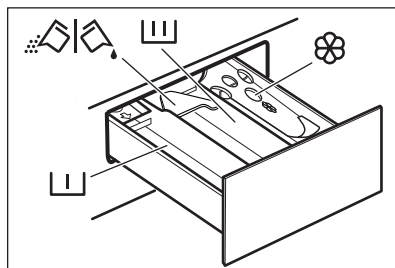

Миенето на силно омаслени и мазни петна може да причини повреда на гумените части на пералната машина.

### 11.3 Поставяне на препарат и добавки



- Отделение за фаза на пред-пране, програма за наkisване или отстраняване на петна.

 - Отделение за фазата на пране.

 - Отделение за омекотител за тъкани и други течни препарати (омекотител, препарат за колосване).

**MAX** – Максимално ниво на количеството течни добавки.

 - Преграда за течен или прахообразен перилен препарат.

**i** Винаги следвайте инструкциите, които ще намерите по опаковките на почистващите препарати, но препоръчваме да не надвишавате максималното посочено ниво (**MAX**). Това количество обаче ще гарантира най-добри резултати при изпиране.

**i** След цикъл на пране, ако е необходимо, премахнете всякакви остатъци от препарата от дозатора.

## 11.4 Проверете позицията на преградата за препарат

1. Дръпнете доколкото е възможно навън дозатора на перилните препарати.

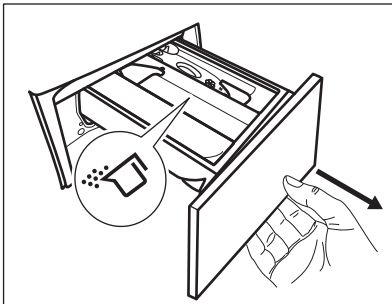

2. Натиснете лоста надолу, за да извадите дозатора.
3. За да използвате прахообразен перилен препарат, обърнете преградата нагоре.

4. За да използвате течен перилен препарат, обърнете преградата надолу.

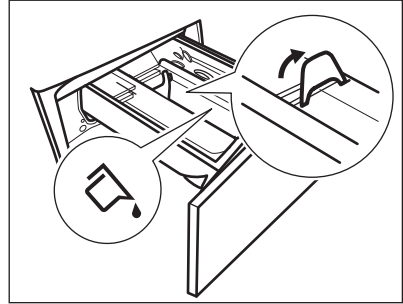

Когато преградата е в позиция **НАДОЛУ**:

- Не използвайте гелообразни или гъсти перилни препарати..
  - Не превишавайте дозата препарат, показана върху преградата.
  - Не задавайте фазата на предпране.
  - Не задавайте функция отложен старт.
5. Измерете перилния препарат и омекотителя за тъкани.
  6. Внимателно затворете дозатора за перилни препарати.

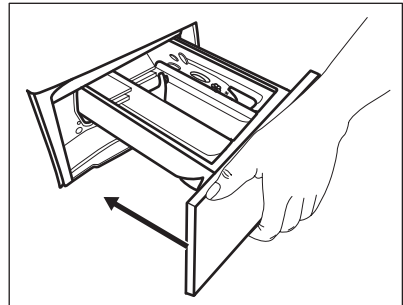

Уверете се, че преградата не предизвиква блокиране, когато затворите дозатора.

## 11.5 Избор на програма

1. Завъртете селектора за програми, за да изберете желаната програма за пране. Първата програма в горната дясна част на селектора за програми е Eco 40-60, програмата, за която се отнася информацията от енергийния етикет.

Индикаторът на бутон Изпиране светва.

Индикаторът на бутон Старт / Пауза

▷|| мига.

Екранът показва насочващо времетраене на програмата.

2. За да промените температурата и/или скоростта на центрофугиране, докоснете съответните бутони.
3. По желание задайте една или повече опции, посредством докосване на съответните бутони. Съответните индикатори ще светнат и предоставената информация ще се промени съответно на екрана.



Ако изборът **не е възможен**, прозвучава звуков сигнал и екранът показва — — —.

## 11.6 Стартиране на програма

Докоснете бутона Старт / Пауза ▷||, за да стартирате програмата. Не е възможно да започнете програмата, когато индикаторът на бутона е изключен и не мига (например ако вратата е отворена).

Съответният индикатор спира да мига и остава включен.

Програмата стартира, вратата е заключена. Дисплеят показва индикатора —□.



Източващата помпа може да работи за кратко, преди уреда да се пълни с вода.

## 11.7 Стартиране на програма с отложен старт

1. Докоснете бутона Отложено стартиране неколкократно, докато дисплеят покаже желаното време на отлагане. Съответният индикатор светва.
2. Докоснете бутона Старт / Пауза ▷||. Вратичката на уреда се заключва и започва отброяването на отложения старт. Дисплеят показва индикатора —□.

Когато отброяването завърши, програмата се стартира автоматично.

## Отмяна на отложения старт след като отброяването е започнало

За да отмените отложения старт:

1. Докоснете бутона Старт / Пауза ▷||, за да поставите уреда в режим пауза. Съответният индикатор мига.
2. Докоснете бутона Отложено стартиране неколкократно, докато дисплеят покаже □.
3. Натиснете бутона Старт / Пауза ▷|| отново, за да стартирате програмата веднага.

## Промяна в отложения старт след като отброяването е започнало

За да промените отложения старт:

1. Докоснете бутона Старт / Пауза ▷||, за да поставите уреда в режим пауза. Съответният индикатор мига.
2. Докоснете бутона Отложено стартиране неколкократно, докато дисплеят покаже желаното време на отлагане.
3. Натиснете бутона Старт / Пауза ▷|| отново, за да стартирате новото отброяване.

## 11.8 Измерване на пране SensiCare System



Времетраенето на програмата на дисплея се отнася за **средно/голямо зареждане**.

След като докоснете бутона Старт / Пауза ▷||, индикаторът за максимално зареждане се изключва, SensiCare System стартира измерването на пране:

1. Уредът засича прането през първите 30 секунди. При

програмите с Time Manager по време на тази фаза Time Manager лентите ———, поставени под цифрите на часа, са анимирани.

Барабанът се завърта за кратко.

2. Времетраенето на програмата може да се коригира и може да се увеличи или намали. След още 30 секунди, пълненето с вода стартира.

В края на засичането на пране, **в случай на претоварване на барабана**, индикаторът **MAX** мига на дисплея:

В този случай за 30 секунди е възможно да паузирате уреда и да премахнете излишните дрехи.

След като премахнете допълнителните дрехи, докоснете бутон Старт / Пауза , за да стартирате програмата отново. Фазата SensiCare може да се повтори до три пъти (вижте точка 1).

**Важно!** Ако няма да се намали количеството пране, програмата за изпиране започва въпреки претоварването. В този случай няма да е възможно да се гарантират най-добрите резултати на изпиране.

 След около 20 минути от старта на програмата, времетраенето на програмата може да се регулира отново според капацитета на попиване на вода от тъканите.

 Измерването на SensiCare се извършва само при цели програми за пране и ако времетраенето на програмата не е намалено с бутон Time Manager.

 Функцията SensiCare System не е налична при всички програми като: Wool, Rinse, и програми с кратки цикли.

## 11.9 Прекъсване на програмата и промяна на опциите

Когато програмата работи, може да промените **само някои** опции:

1. Докоснете бутона Старт / Пауза .

Съответният индикатор мига.

2. Промяна на опциите. Предоставената информация на дисплея съответно се променя.

3. Докоснете бутона Старт / Пауза  отново.

Програмата за измиване продължава.

## 11.10 Анулиране на работеща програма.

1. Натиснете бутон On/Off за отказ на програмата и изключване на уреда.
2. Натиснете бутон On/Off отново, за да включите уреда.



Ако SensiCare System е завършил и пълненето на вода е започнало, новата програма стартира, **без да повтаря SensiCare System**. Водата и препаратът не се източват, за да се избегнат отпадъци. Дисплеят показва максималното времетраене на програмата, актуализирана до 20 минути след началото на новата програма.

Има и алтернативен начин за отмяна:

1. Завъртете ключа за избиране на позицията „Reset“ (нулиране) .
2. Изчакайте 1 секунда. На екрана се показва ——— . Сега можете да зададете нова програма за пране.

## 11.11 Отваряне на вратичката – добавяне на дрехи



Ако температурата и нивото на водата в барабана са прекалено високи и/или барабанът все още се върти, не бива да отваряте вратичката.

Докато програмата или отложеният старт работят, вратичката на уреда е блокирана. Дисплеят показва индикатора .

1. Докоснете бутона Старт / Пауза .

Съответният индикатор на дисплея за блокировка на вратичката се изключва.

2. Отворете вратата на уреда. Ако е необходимо, добавете или извадете част от прането. Затворете вратичката и докоснете бутона Старт / Пауза .

Програмата или отложеният старт продължават.

## 11.12 Край на програмата

Когато програмата завърши, уредът спира автоматично. Прозвучават звукови сигнали (ако са активирани).

Дисплеят показва .

Индикаторът на бутона Старт / Пауза  изгасва.

Вратичката се отключва и индикаторът  изгасва.

1. Натиснете бутона On/Off, за да изключите уреда.

Пет минути след края на програмата, функцията за пестене на енергия автоматично деактивира уреда.



Когато отново активирате уреда, дисплеят показва края на последната зададена програма. Завъртете копчето за програми, за да зададете нов цикъл.

2. Извадете прането от уреда.

3. Уверете се, че барабанът е празен.
4. Дръжте вратичката и дозатора за миещ препарат открехнати, за да предотвратите плесен и миризми.

## 11.13 Източване на водата след края на цикъла

Ако сте избрали програма или опция, която не източва водата при последното изплакване, програмата е завършена, но:

- Зоната за време показва  и дисплея показва заключената вратичка .
- Индикаторът на бутона Старт / Пауза  започва да мига.
- Барабанът се върти на равни интервали, за да предотврати намачкване на прането.
- Вратата остава заключена.
- Трябва да източите водата, за да отворите вратата:

1. Ако е необходимо, докоснете бутона Центрофугиране, за да намалите скоростта на центрофугиране, предложена от уреда.
2. Натиснете бутона Старт / Пауза : уредът източва водата и центрофугира.

Индикаторът на опцията Задържане на изплакването  изчезва.



Ако сте избрали „Без центрофуга“ – – –, уредът само ще източи водата.

3. Когато програмата приключи и индикаторът за блокирана вратичка  изгасва, може да отворите вратичката.
4. Натиснете бутона On/Off за няколко секунди, за да деактивирате уреда.

## 11.14 Функция Готовност

Функцията „В готовност“ автоматично деактивира уреда, за да намали консумацията на енергия, когато:

- Не използвате уреда за 5 минути, когато не се изпълнява програма.

Натиснете бутона On/Off, за да включите отново уреда.

- 5 минути след приключване на програмата за пране. Натиснете бутона On/Off, за да активирате отново уреда. Екранът показва края на последната програма. Завъртете копчето за програми, за да зададете нов цикъл.

Ако копчето се завърти към позиция „Нулиране“ , уредът автоматично ще се изключи след 30 секунди.



Ако нагласите програма или опция, която приключва с вливане на вода в барабана, функцията „В готовност“ **не деактивира** уреда, за да Ви напомни да източите водата.

## 12. ВСЕКИДНЕВНА УПОТРЕБА - ПРАНЕ & СУШЕНЕ



**ВНИМАНИЕ!**  
Вж. глава "Безопасност".





Този уред е автоматична перална машина.

### 12.1 Пълна програма изпиране и сушене

#### Автоматична програма или програми Нон-стоп

В зависимост от модела уредът може да е оборудван с една или повече програми One GO 1h 1kg, автоматични програми за изпиране и сушене, при които не е необходимо да задавате Сушене.



Извършете следното:

1. След зареждане на пране и перилен препарат натиснете бутон On/Off за няколко секунди, за да активирате уреда.
2. Задайте програмата One GO 1h 1kg чрез селектора на програмите. Индикаторите  и  се появяват на екрана.
3. Докоснете бутона Старт / Пауза , за да стартирате програмата.

#### Неавтоматични програми за изпиране и сушене

При някои програми за пране можете да комбинирате Изпиране и Сушене на изпълняване на пълна пълна програма изпиране и сушене.

Извършете следното:

1. След зареждане на пране и перилен препарат натиснете бутон On/Off за няколко секунди, за да активирате уреда.
2. Заредете прането като поставяте дрехите една по една.
3. Поставете перилния препарат и добавките в подходящото отделение.
4. Завъртете селектора за програми до желаната програма за пране. По подразбиране уредът е само в режим на пране и индикаторът за бутон Изпиране свети. На екрана се извеждат температура и центрофуга по подразбиране. Ако е необходимо променете ги спрямо Вашето пране. На екрана също се показва максималното препоръчително зареждане за фазата на изпиране.
5. Задайте желаните опции, ако са налични.
6. Докоснете бутон Сушене, за да активирате и функцията за сушене. И двата индикатора за бутоните Изпиране и Сушене са включени. Индикаторите  и  се появяват на екрана. На екранът

също се показва максималното препоръчително количество пране за програма изпирание и сушене (напр. 4 кг за памучни тъкани).

## 12.2 Пране и сушене – автоматични нива

1. Докоснете бутона Автоматично сушене многократно, докато екранът покаже желаното ниво на сухота. Индикаторите на дисплея светват съответно:
  - a. ☀️ **Сухо за гладене:** за памучни артикули;
  - b. ☀️ **Сухо за прибиране:** за памучни и синтетични артикули
  - c. ☀️ **Съвсем сухо:** за памучни артикули;

**Времето за сушене на екрана е времетраенето на двата цикъла на пране и сушене, изчислена при зареждане по подразбиране.**



 За добро изсушаване, с по-ниска консумация на енергия и за по-кратко време, уредът не позволява да зададете прекалено ниска скорост на центрофугиране на дрехи, които ще се перат и сушат.

2. Докоснете бутона Старт / Пауза , за да стартирате програмата. SensiCare измерването стартира.

На дисплея светва индикаторът  за заключена врата.

Дисплеят също показва и оставащото време на програмата.

## 12.3 Пране и сушене със зададено времетраене

1. Докоснете бутона Време многократно, за да зададете желаната стойност за време (вижте таблица „Сушене с време“ в глава „Програми“). Индикаторът за ниво на сушене  се изключва, а индикаторът  светва.

При всяко докосване на този бутон стойността на времето за сушене се





увеличава с 5 минути. На дисплея се показва зададената нова стойност на продължителност.

2. Докоснете бутона Старт / Пауза , за да стартирате програмата. SensiCare измерването стартира.

На дисплея светва индикаторът  за заключена врата.

Дисплеят също показва и оставащото време на програмата.

## 12.4 В края на програмата за сушене

- Уредът спира автоматично.
- Прозвучават звукови сигнали (ако са активирани).
- На екрана светва .
- Индикаторът на бутона Старт / Пауза  изгасва. Индикаторът за заключена врата  изгасва. Уредът продължава да работи с фазата за защита от намачкване за още приблизително 30 минути или повече, ако опцията за защита от намачкване е била зададена. Фазата против намачкване намалява появяването на гънки. Можете да извадите прането, преди да завърши фазата за намаляване на гънките. За по-добри резултати препоръчваме да извадите прането, когато фазата е почти приключила или изцяло приключила. Индикаторът  остава включен.
- Натиснете бутона On/Off за няколко секунди, за да деактивирате уреда.

 Няколко минути след края на програмата енергоспестяващата функция автоматично изключва уреда.

1. Извадете прането от уреда.
2. Уверете се, че барабанът е празен.

 След фазата на сушене, почистете барабана, уплътнението и вътрешността на вратата с влажна кърпа.

## 13. ВСЕКИДНЕВНА УПОТРЕБА – САМО СУШЕНЕ





### ВНИМАНИЕ!

Вж. глава "Безопасност".



Този уред е автоматична перална машина.



### 13.1 Подготовка за сушене

1. Натиснете бутона On/Off за няколко секунди, за да активирате уреда.
2. Заредете прането дреха по дреха.
3. Завъртете програматора до програма, подходяща за тъканите, които трябва да изсушите. По подразбиране уредът е само в режим на изпиране и индикаторът за бутона Изпиране е включен.
4. Докоснете бутона Сушене и бутона Изпиране, за да изпълните само изсушаване. Индикаторът на бутона Сушене светва и индикаторът на бутона Изпиране се изключва. Индикаторите  и  се появяват на дисплея и индикаторът  изчезва.



При сушене на голямо количество пране, с цел получаване на добри резултати, се уверете, че самото пране не се е оплело и е равномерно разпределено в барабана.

### 13.2 Сушене – автоматични нива

1. Докосвайте бутона Автоматично сушене многократно, докато дисплеят покаже желаното ниво на сухота. Индикаторите на дисплея светват съответно:
  - a.  **Сухо за гладене:** за памучни дрехи;
  - b.  **Сухо за прибиране:** за памучни и синтетични тъкани;
  - c.  **Екстра сухо:** за памучни дрехи.

Дисплеят показва времетраенето на програмата за сушене.



2. Докоснете бутона Старт / Пауза

, за да стартирате програмата.

На дисплея светва индикаторът  за заключена врата.

Дисплеят също показва и оставащото време на програмата.

### 13.3 Сушене за определено време

1. Докосвайте бутона Време многократно, за да зададете желаната стойност за време (вижте таблица „Сушене с време“ в глава „Програми“). Индикаторът за ниво на сушене  се изключва, а индикаторът  светва.

При всяко докосване на този бутон стойността на времето за сушене се увеличава с 5 минути. На дисплея се показва зададената нова стойност на продължителност.



2. Докоснете бутона Старт / Пауза

, за да стартирате програмата.

На дисплея светва индикаторът  за заключена врата.

Дисплеят също показва и оставащото време на програмата.

### 13.4 В края на програмата за сушене

- Уредът спира автоматично.
- Прозвучават звукови сигнали (ако са активирани).
- На екрана светва .
- Индикаторът на бутона Старт / Пауза  изгасва. Индикаторът за заключена врата  изгасва. Уредът продължава да работи с фазата за защита от намачкване за още приблизително 30 минути или повече, ако опцията за защита от намачкване е била зададена. Фазата против намачкване намалява появяването на гънки. Можете да извадите прането, преди да завърши фазата за намаляване на гънките. За по-добри резултати препоръчваме да

извадите прането, когато фазата е почти приключила или изцяло приключила. Индикаторът  остава включен.

- Натиснете бутона On/Off за няколко секунди, за да деактивирате уреда.



Няколко минути след края на програмата енергоспестяващата функция автоматично изключва уреда.

1. Извадете прането от уреда.
2. Уверете се, че барабанът е празен.



След фазата на сушене, почистете барабана, уплътнението и вътрешността на вратата с влажна кърпа.

## 14. МЪХ ПО ТЪКАНИТЕ

По време на фазата на изпиране и/или сушене, някои видове тъкани (полар, вълна, суичъри) могат да отделят мъх.

Отделеният мъх може да полепне по тъканите по време на следващия цикъл.

Това неудобство се увеличава при технически тъкани.

За да предотвратите появата на пух в прането, препоръчваме да:

- Не перете тъмни материали след изпиране и изсушаване на леки цветни тъкани (кърпи за ръце, вълна, суичъри) и обратно.
- Сушете на простор този вид тъкани след първото им изпиране.
- Почистете филтъра за източване.
- След фазата на сушене, почистете празния барабан, уплътнението и вратата с влажна кърпа.

**За да премахнете пуха в барабана, задайте специална програма:**

- Изпразнете барабана.
- Почистете барабана, уплътнението и вратата с влажна кърпа.
- Задайте програма Machine Clean и Сушене заедно, за да активирате действието против мъх.
- Докоснете бутона Старт / Пауза  за да стартирате програмата.



Ако уредът се използва редовно, пускайте програмата за почистване редовно.

## 15. ПРЕПОРЪКИ И СЪВЕТИ



**ВНИМАНИЕ!**  
Вж. глава "Безопасност".

### 15.1 Зареждане на прането

- Разделете прането на: бяло пране, цветно пране, изкуствени тъкани, деликатни тъкани и вълна.
- Спазвайте инструкциите за пране, обозначени на етикетите.
- Не поставяйте заедно бяло и цветно пране.
- Някои цветни дрехи може да се обезцветят при първото пране.

Препоръчваме Ви в началото да ги изпирате отделно.

- Обърнете наопаки многослойни тъкани, вълна и дрехи с шампи.
- Предварително третирайте упорити петна.
- Използвайте специален перилен препарат за премахване на упорити петна.
- Внимавайте с пердетата. Отстранете куките и поставете пердетата в торба за пране или калъфка за възглавница.
- Много малко заредено пране може да причини проблеми с баланса на

центрофугирането, което води до силни вибрации. Ако това се случи:

- a. Прекъснете програмата и отворете вратата (вижте глава „Ежедневна употреба“);
  - b. ръчно препоредете прането, така че да е равномерно разпределено в барабана;
  - c. натиснете бутона Старт / Пауза. Фазата на центрофугиране продължава.
- Закопчайте калъфките за възглавници, затворете циповете, куките на копчетата и копчетата с клипс. Завържете коланите, връзките за обувки, панделките и всякакви други разхлабени елементи.
  - Не перете пране без подгъви или със скъсани части. Използвайте торбичка за пране, за да перете малки и/или деликатни елементи (например сутиени с банел, колани, чорапогачи, връзки за обувки, панделки и др.).

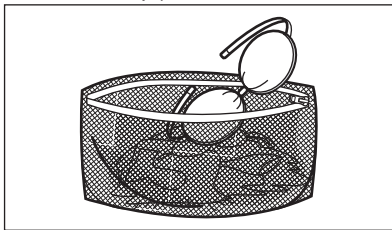

- Изпразнете джобовете и разгънете дрехите.

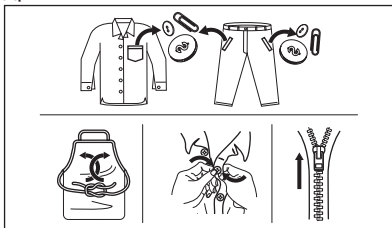

## 15.2 Упорити петна

За някои петна водата и препаратата не са достатъчни.

Препоръчваме предварително да обработите тези петна, преди да поставите дрехите в уреда.

Има специални препарати за отстраняване на петна. Използвайте специалния препарат за отстраняване на петна, който е приложен за вида петно и тъкан.

Не пръскайте дрехи с препарат за отстраняване на петна близо до уреда, тъй като има корозивен ефект върху пластмасовите части.

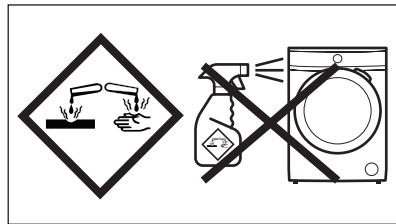

## 15.3 Вид и количество на перилния препарат

Изборът на перилен препарат и употребата на правилни количества не само влияят върху ефективността на прането, но също така помагат да се избегне прекомерно изпозване и да се опази околната среда:

- Използвайте само перилни препарати и други препарати, предназначени специално за употреба в перална машина. Първо, следвайте тези основни правила:
  - прах за пране (също таблетки и перилни препарати - еднократна доза) за всички видове тъкани, с изключение на деликатните. За предпочитане са перилни препарати на прах със съдържание на белина за бели дрехи и дезинфекция на прането,
  - течни перилни препарати, за предпочитане при програми за пране с ниска температура (60°C макс.) при всички видове тъкани или по специално за вълнените тъкани.
- Видът и количеството перилен препарат ще зависи от: вида плат (деликатни, вълнени, памучни тъкани и др.), цветът на дрехите, размерът на прането, степента на замърсяване, температурата на

пране и твърдостта на използваната вода.

- Следвайте инструкциите, които ще откриете на опаковките на препаратите или другите продукти, без да надвишавате посоченото максимално ниво (**MAX**).
- Не смесвайте различни видове перилни препарати.
- Използвайте по-малко перилен препарат, ако:
  - перете малко количество пране,
  - прането е леко замърсено,
  - по време на прането има голямо количество пяна.
- Когато използвате таблетки или капсули с перилен препарат, винаги ги поставяйте в барабана, а не в дозатора за препарат и следвайте препоръките на производителя.

**Недостатъчното количество перилен препарат може да доведе до:**

- незадоволителни резултати от прането,
- прането да се оцвети в сиво,
- дрехите да се омазнят,
- мухъл в уреда.

**Твърде голямото количество перилен препарат може да доведе до:**

- пенене,
- намален ефект от изпирането,
- недостатъчно изплакване,
- по-голямо въздействие на околната среда.

## 15.4 Екологични съвети

За да спестите вода, енергия и да помогнете за опазване на околната среда, препоръчваме да следвате тези съвети:

- **Нормално замърсените дрехи** могат да се изперат **без предпране**, с цел спестяване на перилен препарат, вода и време (околната среда също е защитена!).
- Зареждането на уреда на **максималния капацитет, предвиден за всяка програма, помага за намаляването на енергия и потребление на вода.**
- При подходяща предварителна обработка петната и минималното

замърсяване могат да се отстранят. След това прането може да се пере при по-ниска температура.

- За да използвате правилното количество перилен препарат, вижте количеството, предложено от производителя на перилния препарат и проверете твърдостта на водата във Вашата битова система. Вижте „Твърдост на водата“.
- Задайте **максималната възможна скорост на центрофугиране** за избраната програма за спестяване на енергия по време на фазата на сушене!

## 15.5 Твърдост на водата

Ако водата във Вашия регион е твърда или средно твърда, препоръчваме да използвате омекотител за вода за перални машини.

В райони, в които водата е мека, не е необходимо да използвате омекотител за вода.

За да разберете твърдостта на водата във вашия район се свържете с местната водоснабдителна компания.

Използвайте правилното количество омекотител за вода. Спазвайте инструкциите, които ще откриете на опаковката на продукта.

## 15.6 Подготовка на цикъла на сушене

- Отворете крана за вода.
- Проверете дали маркуча за канала е свързан правилно. За повече информация вижте глава "Инсталиране".
- За максималните количества пране при сушене вижте таблиците за сушилните програми.

## 15.7 Елементи, неподходящи за сушене





**Не задавайте сушилна програма за следните видове пране:**

- Синтетични пердета.
- Облекла с метални елементи.
- Найлонови чорапи.

- Юргани.
- Кувертюри за легло.
- Завивки.
- Анораци.
- Спални чували.
- Тъкани с останали по тях спрейове за коса, разтворители за лак и подобни материали.
- Облекла с пенокаучук или материали подобни на пенокаучук.

## 15.8 Етикети на дрехите

При сушене на прането спазвайте инструкциите на производителя, показани на етикетите:

-  = изделието е годно за барабанно сушене
-  = сушене при висока температура
-  = сушене при понижена температура
-  = изделието не е годно за барабанно сушене.

## 15.9 Времетраене на цикъла на сушене

Времето на сушене е различно в зависимост от:

- скоростта на последното центрофугиране
- остатъчната влажност
- типа пране

- теглото на зареденото пране

## 15.10 Допълнително сушене

Ако прането е още влажно след приключване на програмата за сушене, изберете отново кратък цикъл на сушене.



### ВНИМАНИЕ!

**За да предотвратите намачкване и свиване, не сушете прането прекалено дълго.**

## 15.11 Основни препоръки

В таблицата «Програми за сушене» ще намерите **средните** времена на сушене.

Опитът ще ви помогне по-добре да сушите прането. Отбелязвайте си времетраенето на циклите, които вече сте изпълнили.

За да избегнете натрупването на статично електричество в края на сушилния цикъл:

1. През перилната фаза използвайте препарат за кондициониране на тъкани.
2. Използвайте кондициониращ препарат, който е специално предназначен за барабанни сушилни.

Когато програмата за сушене приключи, извадете бързо прането.

# 16. ГРИЖИ И ПОЧИСТВАНЕ



### ВНИМАНИЕ!

Вж. глава "Безопасност".

## 16.1 График за периодично почистване

**Периодичното почистване спомога за удължаването на работата на уреда Ви.**

След всеки цикъл, оставайте вратичката и дозатора за препарати открити, за да има циркулация на въздух и да изсушите уреда: това ще предотврати образуването на плесен и миризми.

Ако уредът не се използва дълго време: затворете крана за вода и изключете уреда от контакта.

**График с показатели за периодично почистване:**

Отстр. на котл. камък	Два пъти в годината
Профилактично пускане на програмата за пране	Веднъж месечно
Почистване на уплътнението на вратата	На всеки два месеца

Почистване на барабана	На всеки два месеца
Отстраняване на мъх от барабана	Два пъти месечно <sup>1)</sup>
Почистване на дозатор за преларати	На всеки два месеца
Почистване на филтър на дренажна помпа	Два пъти в годината
Почистване на входящия маркуч и филтъра на вентила	Два пъти в годината

<sup>1)</sup> Вижте глава „Мъх по тъканите“.

Следните параграфи съдържат инструкции при почистването на всяка част.

## 16.2 Отстраняване на чужди предмети

-  Уверете се, че джобовите са опразнени и всички разхлабени елементи са завързани преди да започнете програмата. Вижте „Количество пране“ и „Подсказки и съвети“.

Отстранете всякакви чужди предмети (като метални кламери, копчета, монети и т.н.), които могат да се озоват в уплътнението на вратата, филтрите и барабана. Вижте параграфи „Двоен уплътнител за врата“, „Почистване на барабана“, „Почистване на дренажната помпа“ и „Почистване на входящия маркуч и филтъра за вентила“. Моля, свържете се с оторизиран сервизен център, ако е необходимо.

## 16.3 Външно почистване

Почиствайте уреда само с мек сапун и топла вода. Подсушете напълно всички повърхности. Не използвайте груби гъбички или друг материал с грапава повърхност.



### ПРЕДУПРЕЖДЕНИЕ!

Не използвайте алкохол, разтворители или химически продукти.



### ПРЕДУПРЕЖДЕНИЕ!

Не почиствайте металните повърхности с препарати на хлорна основа.

## 16.4 Отстр. на котл. камък



Ако водата във Вашия регион е твърда или средно твърда, препоръчваме да използвате омекотител за вода за перални машини.

Редовно проверявайте барабана за наличие на котлен камък.

Обикновените препарати съдържат омекотител за вода, но препоръчваме от време на време да пускате цикъл с празен барабан и препарат за премахване на котлен камък.



Винаги спазвайте инструкциите, които ще откриете на опаковката на продукта.

## 16.5 Профилактично пускане на програма за пране

Продължителната и прекомерна употреба на програми с ниска температура може да причини натрупвания на препарат, мъхчета, да развие бактерии в барабана и ваничката. Това може да отдели лоши миризми и плесен. За да елиминирате тези натрупвания и почистите вътрешната част на уреда, редовно пускайте поддържащо пране (поне веднъж месечно):



Вижте параграф „Почистване на барабана“.

## 16.6 Уплътнение на вратата с двоен улей

Този уред е създаден със **самопочистваща се дренажна система**, което позволява на леките пухкави влакна, които падат от дрехите, да изтекат с водата. Редовно проверявайте уплътнението. На края на цикъла могат да бъдат намерени монети, копчета и други дребни предмети.

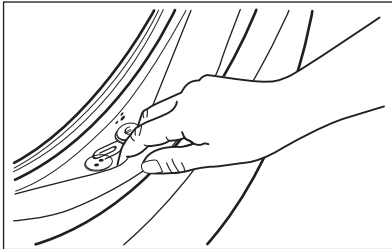

Почиствайте го, когато е нужно, използвайки препарат за почистване с амонячна пена, без да надрасквате повърхността на уплътнението.

- i** Винаги следвайте инструкциите, които ще откриете на опаковката на продукта.

Проверете и отстранете предмети (ако има такива), които могат да попаднат в сгъвката.

Уверете се, че няма останало пране между уплътнението и вратата.

Използвайте влажна кърпа, за да отстраните всякакви замърсявания или остатъци от вода, останали по уплътнението на вратата след завършване на цикъла.

## 16.7 Почистване на барабана

Редовно проверявайте барабана за предотвратяване на нежелани наслоявания.

В барабана може да се появят наслоявания на ръжда поради ръждиво чуждо тяло в прането или съдържание на желязо в чешмяната вода

Почиствайте барабана със специални продукти за неръждаема стомана.

- i** Винаги спазвайте инструкциите, които ще откриете на опаковката на продукта.  
Не почиствайте барабана с киселинни препарати за отстраняване на котлен камък и такива съдържащи хлор, желязо или стоманена тел.

За пълно почистване:

1. Извадете цялото пране от барабана.
2. Пуснете програма Machine Clean. За повече подробности вижте таблицата с програмите за пране.
3. Добавете малко количество перилен препарат на прах в празния барабан, за да изплакнете остатъците.

- i** От време на време, в края на цикъла, дисплеят може да покаже иконката : това е препоръка да извършите "почистване на барабана". След като почистването на барабана бъде извършено, иконката изчезва.

## 16.8 Почистване на дозатора за препарата

За да предотвратите възможни натрупвания от засъхнал препарат или сплъстен омекотител и/или мухъл в отделението за дозиране на препарат, от време на време извършвайте следната почистваща процедура:

1. Отворете чекмеджето. Натиснете надолу клапана, както е показано на картинката и го издърпайте.

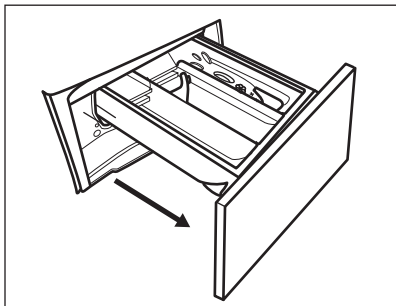

2. Премахнете горната част от отделението на препаратите, за да подпомогнете почистването и го измийте на течаща топла вода, за да премахнете всякакви следи от натрупан препарат. След почистване, поставете горната част обратно на позицията и.

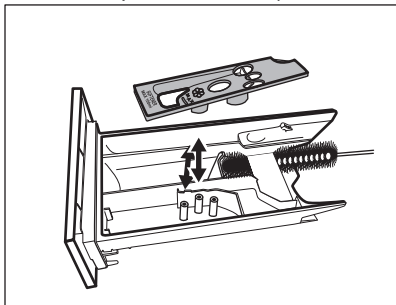

3. Уверете се, че всички остатъци от препарат са премахнати от горната и долната част на прореза. Използвайте малка четка, за да почистите прореза.

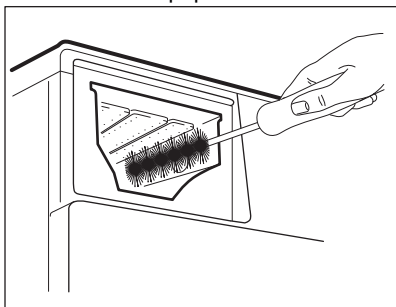

4. Вкарайте отделението за препарат във водещите релси и го

затворете. Пуснете програмата за изплакване без никакви дрежи в барабана.

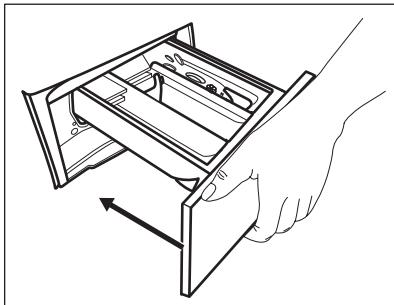

## 16.9 Почистване на помпата за източване



### ВНИМАНИЕ!

Изключете щепсела от контакта на захранващата мрежа.



Редовно преглеждайте филтъра на помпата за източване и се уверете, че е чист.

Почиствайте помпата за източване, ако:

- Уредът не отцежда водата.
- Барабанът не се върти.
- Уредът издава необичайни шумове поради блокирала помпа за източване.
- На дисплея се показва код на аларма **E20**.



### ВНИМАНИЕ!

- Не отстранявайте филтъра, докато уредът работи.
- Не почиствайте помпата, ако водата в уреда е гореща. Изчакайте докато водата изстине

Продължете както следва, за да почистите помпата:

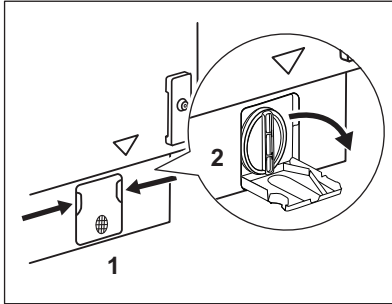

1. Отворете капака на помпата.

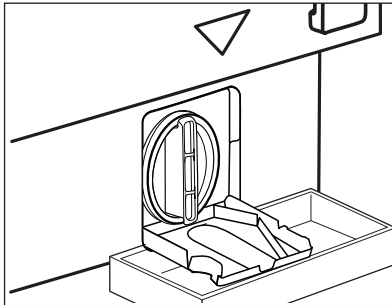

2. Поставете подходяща купа под отвора на помпата за източване, за да събере водата, която ще изтече.

При отстраняване на филтъра винаги трябва да имате кърпа за подсушаване на изтеклата вода.

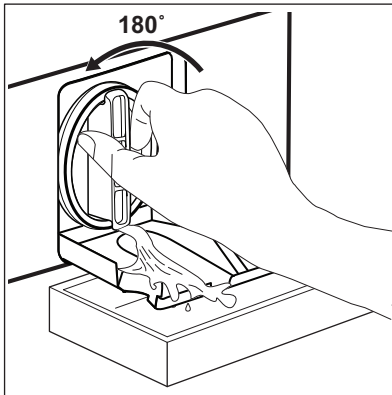

3. Завъртете филтъра на 180 градуса обратно на часовниковата стрелка, за да го отворите, без да го изваждате. Оставете водата да се изтече.

4. Когато купата се напълни с вода, отново завийте филтъра и изпразнете контейнера.

5. Повторете стъпки 3 и 4, докато водата спре да се изтича.

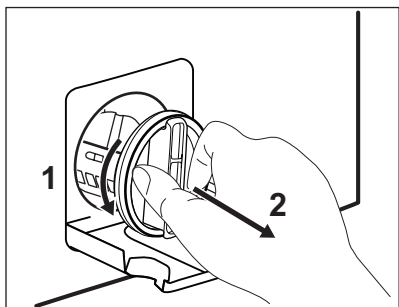

6. Завъртете филтъра обратно на часовниковата стрелка, за да го извадите

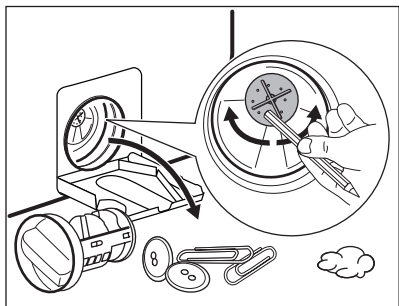

7. Ако е необходимо, премахнете мъха и предмети от прореза на филтъра. Уверете се, че роторът на помпата се върти. В противен случай се свържете с оторизирания сервизен център.

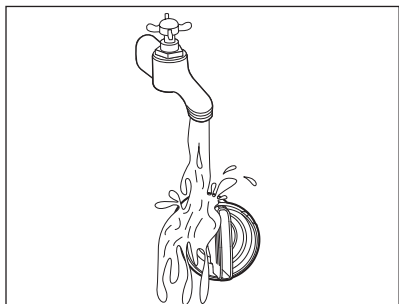

8. Почистете филтъра под течаща вода.

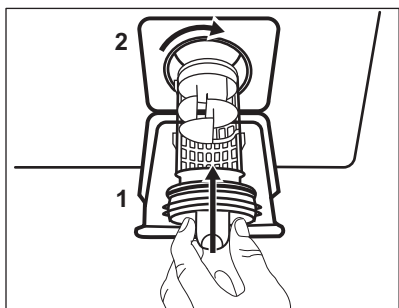

9. Сложете го обратно в специалния водач, като завъртите по часовниковата стрелка. Уверете се, че сте затегнали филтъра, за да предотвратите течове.

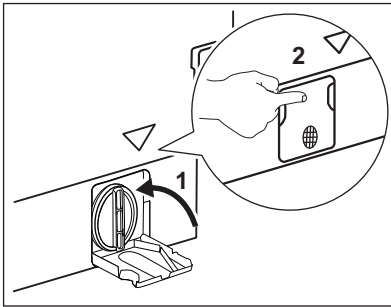

10. Затворете капака на помпата.

Когато източите водата чрез процедурата за аварийно източване, трябва отново да активирате системата за източване:

1. Поставете 2 литра вода в отделението за пране на дозатора.
2. Стартирайте програмата, за да източите водата.

### 16.10 Почистване на маркуча за подаване на вода и филтъра на вентила

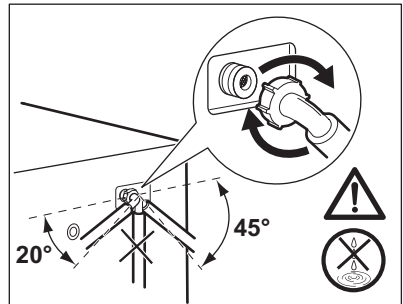
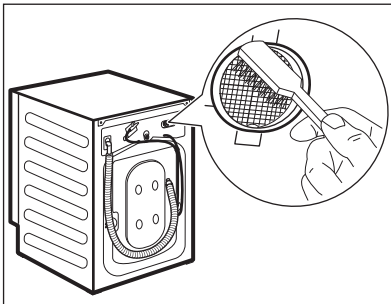
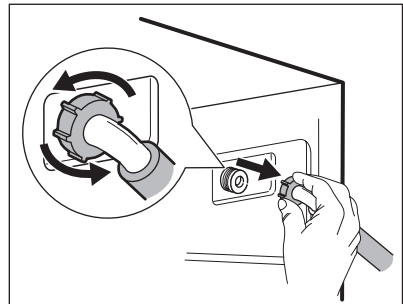
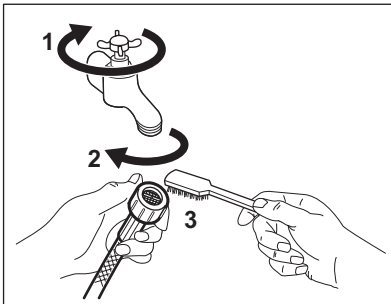

### 16.11 Аварийно източване

Ако уреда не може да източи водата, извършете същата процедура, описана в параграф 'Почистете помпата за източване'. При необходимост почистете помпата.

Когато източите водата чрез процедурата за аварийно източване, трябва пак да активирате системата за източване:

1. Поставете 2 литра вода в отделението за пране на дозатора.
2. Стартирайте програмата, за да източите водата.

## 16.12 Предпазни мерки срещу замръзване

Ако уредът е инсталиран на място, където температурата може да достигне стойности от около 0° C или по-ниско, отстранете останалата вода от маркуча за подаване на вода и помпата за източване.

1. Изключете щепсела от контакта.
2. Затворете крана за водата.
3. Поставете двата края на маркуча за подаване на вода в контейнер и оставете водата да изтече от маркуча.
4. Изпразнете помпата за източване. Вижте процедурата за аварийно източване.

5. Когато помпата за източване е празна, поставете маркуча за подаване на вода отново.



### **ВНИМАНИЕ!**

Уверете се, че температурата е по-висока от 0 °C преди да използвате отново уреда. Производителят не е отговорен за щети, причинени от ниска температура.

## 17. ОТСТРАНЯВАНЕ НА НЕИЗПРАВНОСТИ



### **ВНИМАНИЕ!**

Вж. глава "Безопасност".

### 17.1 Кодове на аларма и възможни неизправности

Уредът не се стартира или спира по време на работа. Първо се опитайте да намерите решение на проблема (вижте таблиците).



### **ВНИМАНИЕ!**

Изключете уреда преди извършването на каквато и да било проверка.

При някои проблеми, екранът показва алармения код и бутон Старт / Пауза  може да мига продължително:



Ако уредът е претоварен, извадете част от прането от барабана и/или продължително притискайте вратата, докато натискате бутон Старт / Пауза и индикатор  спре да мига (вж. картинката по-долу).

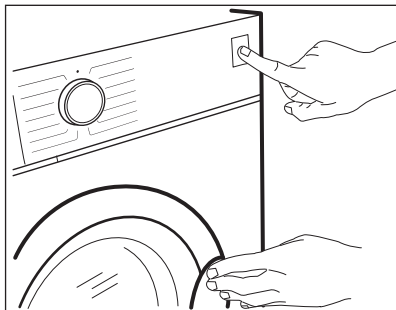

Проблем	Възможно решение
<b>E 10</b> Уредът не се пълни с вода правилно.	<ul style="list-style-type: none"> <li>• Уверете се, че кранът за вода е отворен.</li> <li>• Уверете се, че налягането на водоподаването не е прекалено ниско. За тази информация се свържете с Вашата местна водоснабдителна компания.</li> <li>• Уверете се, че кранът за вода не е запушен.</li> <li>• Уверете се, че маркучът за подаване на вода не е прегънат, повреден или извит.</li> <li>• Уверете се, че свързването на маркуча за подаване на вода е правилно.</li> <li>• Уверете се, че филтърът на маркуча за подаване на вода и филтърът на клапана не са запушени. Вижте „Грижа и почистване“.</li> </ul>
<b>E 20</b> Уредът не източва водата.	<ul style="list-style-type: none"> <li>• Уверете се, че сифонът на мивката не е запушен.</li> <li>• Уверете се, че маркучът за източване не е прегънат или извит.</li> <li>• Уверете се, че филтърът за източване не е запушен. Почистете филтъра при необходимост. Вижте „Грижа и почистване“.</li> <li>• Уверете се, че маркучът за източване е свързан правилно.</li> <li>• Задайте програма за източване, ако сте задали програма без фаза на източване.</li> <li>• Задайте програмата за източване, ако сте задали опция, която завършва с вода във ваничката.</li> </ul>

<b>E40</b> Вратата на уреда е отворена или не е затворена правилно.	<ul style="list-style-type: none"> <li>Уверете се, че вратата е затворена правилно.</li> </ul>
<b>E91</b> Вътрешна неизправност. Липсва връзка между електронните компоненти на уреда.	<ul style="list-style-type: none"> <li>Програмата не завърши правилно или уредът спря прекалено рано. Изключете машината и я включете отново.</li> <li>Ако кодът за алармата се появи отново, обърнете се към оторизирания сервизен център.</li> </ul>
<b>Eh0</b> Електрозахранването не е стабилно.	<ul style="list-style-type: none"> <li>Изчакайте, докато електрозахранването се стабилизира.</li> </ul>
<b>EFO</b> Устройството против наводнение е включено.	<ul style="list-style-type: none"> <li>Изключете уреда и затворете крана за водата. Свържете се с оторизиран сервизен център.</li> </ul>

Ако екранът покаже други алармени кодове, изключете и включете уреда. Ако проблемът продължи, се обърнете към упълномощен сервизен център.

В случай на различен проблем с пералнята, проверете таблицата по-долу за възможни решения.

Проблем	Възможно решение
Програмата не стартира.	<ul style="list-style-type: none"> <li>Уверете се, че щепселът е включен в контакта.</li> <li>Уверете се, че вратата на уреда е затворена.</li> <li>Уверете се, че няма повреден предпазител в кутията с предпазители.</li> <li>Уверете се, че Старт / Пауза  е докоснат.</li> <li>Ако сте задали забавен старт, отменете настройката или изчакайте края на отброяването.</li> <li>Изключете функцията за защита за деца, ако е включена.</li> <li>Проверете положението на копчето върху избраната програма.</li> </ul>
Уредът се пълни с вода и се отцежда веднага.	<ul style="list-style-type: none"> <li>Уверете се, че маркучът за отцеждане е в правилно положение. Маркучът може да е позициониран твърде ниско. Вижте „Инструкция за монтаж“.</li> </ul>
Фазата за центрофугиране не функционира или цикълът на пране продължава по-дълго от обикновено.	<ul style="list-style-type: none"> <li>Задайте програмата за центрофугиране.</li> <li>Уверете се, че филтърът за източване не е запушен. Почистете филтъра при необходимост. Вижте „Грижа и почистване“.</li> <li>Регулирайте ръчно предметите във ваничката и започнете фазата на центрофугиране отново. Този проблем може да бъде причинен от проблеми с баланса.</li> </ul>

Проблем	Възможно решение
Има вода на пода.	<ul style="list-style-type: none"> <li>Уверете се, че съединителите на маркучите за вода са стегнати и няма изтичане на вода.</li> <li>Уверете се, че маркучът за подаване на вода и маркучът за източване не са повредени.</li> <li>Уверете се, че използвате правилния препарат и правилното количество.</li> </ul>
Не можете да отворите вратата на уреда.	<ul style="list-style-type: none"> <li>Уверете се, че не е избрана програма за пране, която завършва с вода в барабана.</li> <li>Уверете се, че програмата за пране е приключила.</li> <li>Задайте програмата за източване или центрофугиране, ако има вода в барабана.</li> <li>Проверете дали уредът получава електрическа енергия.</li> <li>Този проблем може да бъде причинен от повреда на уреда. Свържете се с оторизирания сервизен център. Ако е необходимо да отворите вратата, прочетете внимателно „Аварийно отваряне на вратата“.</li> </ul>
Уредът издава необичаен звук и вибрира.	<ul style="list-style-type: none"> <li>Уверете се, че нивелирането на уреда е правилно. Вижте „Инструкция за монтаж“.</li> <li>Уверете се, че опаковката и/или транзитните болтове са отстранени. Вижте „Инструкция за монтаж“.</li> <li>Поставете още пране в барабана. Дрехите за пране може да са малко.</li> </ul>
Времетраенето на програмата се увеличава или намалява по време на изпълнението на програмата.	<ul style="list-style-type: none"> <li>Функцията SensiCare System може да наглася времетраенето на програмата според типа и количеството пране. Вижте „Функция SensiCare System - измерване на прането“ в глава „Ежедневна употреба“.</li> </ul>
Резултатите от прането не са задоволителни.	<ul style="list-style-type: none"> <li>Увеличете количеството на перилния препарат или използвайте друг препарат.</li> <li>Използвайте специални продукти, за да премахнете упоритите петна, преди да изперете дрехите.</li> <li>Уверете се, че сте задали правилната температура.</li> <li>Поставете по-малко дрехи за пране.</li> </ul>
Твърде много пяна в барабана по време на цикъла на изпиране.	<ul style="list-style-type: none"> <li>Намалете количеството на препарат.</li> </ul>
След цикъла на изпиране в чекмедже-то на дозатора има остатъци от препарата.	<ul style="list-style-type: none"> <li>Уверете се, че преградата е в правилна позиция (НАГОРЕ за прах за пране – НАДОЛУ за течен препарат).</li> <li>Уверете се, че сте използвали дозатора за препарат според индикациите, предоставени в това ръководство за потребителя.</li> </ul>

Проблем	Възможно решение
Уредът не изсушава или не изсушава правилно.	<ul style="list-style-type: none"> <li>• Завъртете кранчето за вода.</li> <li>• Уверете се, че филтърът за източване не е запушен.</li> <li>• Намалете зареденото количество пране.</li> <li>• Уверете се, че сте задали правилния цикъл. Ако е необходимо, задайте отново кратко време на сушене.</li> </ul>
Прането е пълно с мъх с различни цветове.	<p>Изпраните в предишния цикъл тъкани пускат различен цвят мъх:</p> <ul style="list-style-type: none"> <li>• Фазата на сушене помага за отстраняване на мъх.</li> <li>• Почистете дрехите с четка за отстраняване на мъх.</li> </ul> <p>В случай на голямо количество мъх в барабана, стартирайте специалната програма за неговото почистване (вижте „Мъх по тъканите“ за повече подробности).</p>

След проверката включете уреда. Програмата продължава от точката на прекъсване.

Ако проблемът се появи отново, свържете се с упълномощения сервизен център.

Данните, необходими за сервизния център, са посочени на табелката с данни.

## 17.2 Извънредно отваряне на врата

В случай на проблеми със захранването или с функционирането на уреда, вратичките остават заключени. Програмата за измиване продължава, когато захранването се възстанови. Ако в случай на проблем вратичките останат заключени, има възможност да ги отворите като използвате функцията „Аварийно отключване“.

Преди да отворите вратичката:



**ПРЕДУПРЕЖДЕНИЕ!**  
**Опасност от изгаряния!**  
**Уверете се, че температурата на водата не е прекалено висока и прането не е горещо. Ако се налага, изчакайте докато се охладят.**



**ПРЕДУПРЕЖДЕНИЕ!**  
**Опасност от наранявания! Уверете се, че барабанът не се върти. Ако се налага, изчакайте докато барабанът спре да се върти.**



**Уверете се, че нивото на водата в барабана не е прекалено високо. Ако е необходимо, продължете с аварийно източване (вж. „Аварийно източване“ в глава „Грижи и почистване“).**

За да отворите вратичката, направете следното:

1. Натиснете On/Off бутона, за да изключите уреда.
2. Изключете щепсела от контакта на захранващата мрежа.
3. Дръпнете спусъка за аварийно отключване надолу един път. Дръпнете го още веднъж, дръжте го обтегнат и междувременно отворете вратата на уреда. Спусъка за аварийно отключване

се намира, както е показано на следната илюстрация.

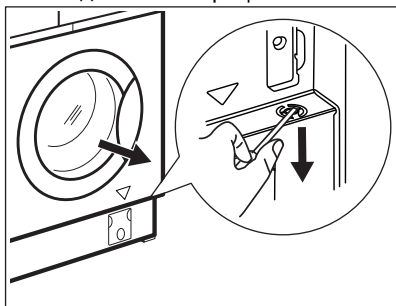

4. Извадете прането и след това затворете вратичката на уреда.

## 18. СТОЙНОСТИ НА ПОТРЕБЛЕНИЕ

### 18.1 Въведение

**i** Отидете на [www.theenergylabel.eu](http://www.theenergylabel.eu) за подробна информация относно етикета за енергиен клас.

**i** QR кодът върху енергийния етикет предоставен с уреда, съдържа уеб връзка, водеща до информация, свързана с функционалността на уреда в базата данни EPREL на ЕС. Запазете енергийния етикет за справка, както и ръководството за потребители и всички други документи, предоставени с уреда. Възможно е да потърсите информацията в EPREL като използвате връзката <https://eprel.ec.europa.eu> и въведете името на модела и продуктивния номер, които се намират върху табелката с данни на уреда. Вижте глава „Описание на продукта“ за местоположението на табелката с данни.

### 18.2 Легенда

кг	Зареждане на пране.	чч:мм	Продължителността на програмата.
kWh	Консумация на енергия.	°C	Температура на прането.
Литри	Разход на вода.	об./мин.	Скорост на центрофугиране.
%	Остатъчна влага в края на цикъла. Колкото по-високи са оборотите на центрофугиране, толкова повече шум ще издава уредът и толкова по-малко остатъчна влага ще бъде налична в края на цикъла.		



Стойностите и времетраенето на програмите варират въз основа на различни условия (напр. температура на стаята, температура на водата и налягане, количество и тип заредено пране, захранващо напрежение) и също при смяна на първоначалните настройки на дадена програма.

### 18.3 Съгласно Регламент (ЕС) № 2019/2023 на Комисията

#### Само пране

Програма Есо 40-60	кг	kWh	Литри	чч:мм	%	°C	об./мин. <sup>1)</sup>
Пълно зареждане	8.0	1.085	60.0	03:30	50.00	46.0	1551
Половин зареждане	4.0	0.675	45.0	02:40	50.00	40.0	1551
Четвърт зареждане	2.0	0.375	35.0	02:40	54.00	33.0	1551

1) Максимална скорост на центрофугиране.

#### Цикъл на пране и сушене

Програма Есо 40-60 и ниво на сухота за прибиране	кг	kWh	Литри	чч:мм	%	°C	об./мин. <sup>1)</sup>
Пълно зареждане	4	3.215	68.0	06:15	0.00	41.0	1551
Половин зареждане	2	1.825	48.0	04:35	0.00	37.0	1551

1) Максимална скорост на центрофугиране.

#### Потребление на енергия в различни режими

Изключено (W)	В готовност (W)	Забавен старт (W)
0.30	0.30	4.00

Времето до режим „Изключване/В готовност“ е максимум 15 минути.

## 18.4 Обичайни програми – само пране



Тези стойности служат само за пример.

Програма	кг	kWh	Литри	чч:мм	%	°C	об./мин. <sup>1)</sup>
Cottons <sup>2)</sup> 90°C	8.0	1.750	85.0	03:45	44.00	85.0	1600
Cottons 60°C	8.0	0.750	80.0	03:30	44.00	55.0	1600
Cottons <sup>3)</sup> 20°C	8.0	0.250	80.0	02:50	44.00	20.0	1600
Synthetics 40°C	3.0	0.650	75.0	02:20	35.00	40.0	1200
Delicates <sup>4)</sup> 30°C	2.0	0.300	50.0	00:50	35.00	30.0	1200
Wool 30 °C	1.5	0.250	60.0	01:05	30.00	30.0	1200

1) Референтен показател за скоростта на центрофугиране.

2) Подходяща за пране на силно замърсен текстил.

3) Подходящо за пране на леко замърсени памучни, синтетични и смесени тъкани.

4) Също така, може да се използва като цикъл за бързо изпиране за леко замърсен текстил.

## 18.5 Обичайни програми – пране и сушене





Тези стойности служат само за пример.

Програма	кг	kWh	Литри	чч:мм	%	°C	об./мин. <sup>1)</sup>
Synthetics 40°C	3.0	2.000	75.0	04:00	1.00	40.0	1200

1) Референтен показател за скоростта на центрофугиране.

## 19. ОПАЗВАНЕ НА ОКОЛНАТА СРЕДА

Рециклирайте материалите със символа . Поставете опаковките в съответните контейнери за рециклирането им. Помогнете за опазването на околната среда и човешкото здраве, както и за рециклирането на отпадъци от

електрически и електронни уреди. Не изхвърляйте уредите, означени със символа , заедно с битовата смет. Върнете уреда в местния пункт за рециклиране или се обърнете към вашата общинска служба.



[www.electrolux.com/shop](http://www.electrolux.com/shop)



157020893-A-192023

